

***Carryall 1***

***Carryall 2***

***Carryall 2 Plus***

***Carryall 6***

**Benzine-  
voertuigen**

# *2001* Handleiding voor de eigenaar

**Club Car**<sup>®</sup>  
TRANSPORTATION  
& UTILITY VEHICLES





## OPMERKING

---

De beperkte garantie van Club Car voor transport- en gebruiksvoertuigen bevindt zich op de laatste bladzijden van deze handleiding. Geen andere garanties, expliciet noch impliciet, worden gegeven. Gelieve de registratiekaart voor de garantie die u in deze handleiding aantreft, ingevuld terug te sturen.

Club Car is niet aansprakelijk voor fouten in deze handleiding of voor incidentele of onrechtstreekse schade die voortvloeit uit het gebruik van de informatie in deze handleiding.

Deze handleiding bevat informatie die beschermd wordt door het auteursrecht. Alle rechten zijn voorbehouden. Geen onderdeel van deze handleiding mag zonder de schriftelijke toestemming van Club Car, Inc. gefotokopieerd, gereproduceerd of in een andere taal vertaald worden.

De informatie in dit document kan zonder kennisgeving gewijzigd worden.

Club Car behoudt zich het recht voor om wijzigingen aan te brengen aan het ontwerp van voertuigen. Club Car is niet verplicht deze wijzigingen aan te brengen aan eerder verkochte voertuigen.

Deze voertuigen voldoen niet aan de Amerikaanse veiligheidsnormen voor motorvoertuigen (Federal Motor Vehicle Safety Standards) en evenmin aan norm FMVSS 500 voor langzame voertuigen. Ze zijn niet uitgerust voor gebruik op straten, op verkeerswegen of autowegen.



P.O. Box 204658  
Augusta, Georgia 30917-4658 USA  
Telefoon: 706.863.3000  
[www.clubcar.com](http://www.clubcar.com)

©2000 Club Car, Inc.

*Club Car, Carryall* en *ArmorFlex*  
zijn gedeponeerde handelsmerken van Club Car, Inc.

Deze handleiding is geldig vanaf 24 juli 2000

## WOORD VOORAF

---

Dank u voor uw keuze van een Club Car. U hebt het beste nutsvoertuig op de markt gekozen, het voertuig dat algemeen erkend wordt als de topper op het vlak van efficiëntie en levensduur. Draag zorg voor uw investering en verzeker u van jaren van betrouwbare en superieure prestaties door uw garantiekaart (tussen de laatste pagina en de rugomslag van deze handleiding) ingevuld terug te sturen en door de onderhoudsinstructies in deze handleiding te lezen en op te volgen.

Omdat uw comfort en veiligheid belangrijk voor ons zijn, vragen wij u met aandrang om de stap voor stap uitgelegde gebruiksaanwijzingen en veiligheidsvoorschriften in deze handleiding te lezen en op te volgen. Deze gebruiksaanwijzingen moeten opgevolgd worden om elk risico op ernstige verwondingen te voorkomen. Indien u het voertuig aan anderen verhuurt of uitleent, raden we u aan hen op uw beurt te verzoeken deze handleiding te lezen voor ze het voertuig gebruiken.

Club Car ondersteunt zijn producten met een klantendienst die u snel en hoffelijk terzijde staat. Als uw Carryall-voertuig gerepareerd dient te worden of een onderhoudsbeurt moet krijgen, raden wij u aan daarvoor een beroep te doen op uw lokale erkende Club Car-vertegenwoordiger. Bezoek onze website [www.clubcar.com](http://www.clubcar.com) of bel ons op het nummer 706.863.3000 voor de naam en het adres van de dichtstbijzijnde Club Car-vertegenwoordiger. U kunt ons ook schriftelijk bereiken op het volgende adres: Club Car, Attention: Marketing Services, P.O. Box 204658, Augusta, Georgia 30917-4658 USA. Uw plaatselijke erkende Club Car-vertegenwoordiger kan u ook technisch advies, onderdelen en onderhoudshandleidingen leveren.

Wij hopen dat u deze handleiding als een vast onderdeel van uw Carryall zult beschouwen. Als u het voertuig verkoopt, verzoeken we u de handleiding door te geven, zodat de volgende eigenaar eveneens over de belangrijke informatie beschikt over het gebruik, de veiligheid en het onderhoud van het voertuig.

# Veiligheid in de praktijk



Veiligheidssymbolen als degene die u hierboven ziet, kunnen schokkend overkomen, maar zijn onschuldig in vergelijking met de realiteit van een ernstige verwonding.

Club Car hecht het grootste belang aan uw veiligheid en tevredenheid. Daarom verzoeken wij u met aandrang om voorafgaand aan het gebruik, deze handleiding te bestuderen. Zorg dat u de waarschuwingen en de procedures die u onder GEVAAR, WAARSCHUWING en VOORZICHTIG kunt lezen, begrijpt en kent. Houd ook rekening met de veiligheidsstickers die op het voertuig zijn aangebracht.

Neem de tijd om de taal van de veiligheid te begrijpen. Het is een taal die uw leven kan redden.

# INHOUD

---

Veiligheidsdetails .....	7
Algemene waarschuwingen .....	8
Algemene informatie .....	9
Identificatie van het model .....	9
Voertuig identificatie kenmerken – Carryall 1 en Carryall 2 .....	10
Voertuig identificatie kenmerken – Carryall 2 Plus .....	12
Voertuig identificatie kenmerken – Carryall 6 .....	14
Controles vóór het eerste gebruik .....	16
Bedieningen .....	17
Instructies voor de bestuurder .....	21
Platformvergrendeling .....	24
Schoorstang .....	25
Laden en lossen .....	25
Slepen met het voertuig .....	26
Vervoer op een aanhangwagen .....	27
Opslag .....	27
Onderhoud .....	29
Dagelijkse veiligheidscontroles vóór gebruik - controlelijst .....	30
Periodiek onderhoudsschema .....	31
Periodiek smeerschema .....	32
Capaciteiten voertuig .....	33
Motorolie .....	34
Instructies voor het tanken .....	34
Batterij .....	35
Het voertuig reinigen .....	36
Accessoires .....	37
Registratie nieuwe eigenaar .....	37
Specificaties voertuig .....	37
Beperkte twee jaar garantie van Club Car voor transport- en gebruiksvoertuigen van 2000 .....	39





## VEILIGHEIDSDetails

### ⚠ WAARSCHUWING

- VOOR U HET VOERTUIG TRACHT TE BESTUREN OF TE ONDERHOUDEN, MOET U DEZE HANDLEIDING VOOR DE EIGENAAR VOLLEDIG LEZEN. HET NEGEREN VAN DE INSTRUCTIES IN DEZE HANDLEIDING KAN MATERIËLE SCHADE EN ERNSTIGE VERWONDINGEN OF DE DOOD VEROORZAKEN.

Realiseer u dat bepaalde vitale opmerkingen in de handleiding en op de op het voertuig aangebrachte stickers voorafgegaan worden door de woorden **GEVAAR, WAARSCHUWING, VOORZICHTIG** of **OPMERKING**. Voor uw eigen veiligheid raden we u aan om aan deze procedures extra aandacht te schenken. De veiligheidsprocedures zijn verplicht en moeten opgevolgd worden.

Indien een gebruiksaanwijzings- of een waarschuwingssticker op het voertuig beschadigd, verwijderd of niet goed leesbaar is, moet hij onmiddellijk vervangen worden om materiële schade en ernstige of dodelijke verwondingen te voorkomen. Neem contact op met uw Club Car-distributeur/dealer.

### ⚠ GEVAAR

- **GEVAAR DUIDT OP EEN RECHTSTREEKS RISICO DAT ERNSTIGE VERWONDINGEN OF DE DOOD ZAL VEROORZAKEN.**

### ⚠ WAARSCHUWING

- WAARSCHUWING DUIDT OP EEN RECHTSTREEKS RISICO DAT ERNSTIGE VERWONDINGEN OF DE DOOD KAN VEROORZAKEN.

### ⚠ VOORZICHTIG

- VOORZICHTIG DUIDT OP RISICO'S OF ONVEILIGE PRAKTIJKEN DIE LICHTER VERWONDINGEN OF MATERIËLE SCHADE KUNNEN VEROORZAKEN.

### OPMERKING

- OPMERKING WIJST OP CRUCIALE INFORMATIE DIE DE PROCEDURES GEMAKKELIJKER TE BEGRIJPEN MAAKT.

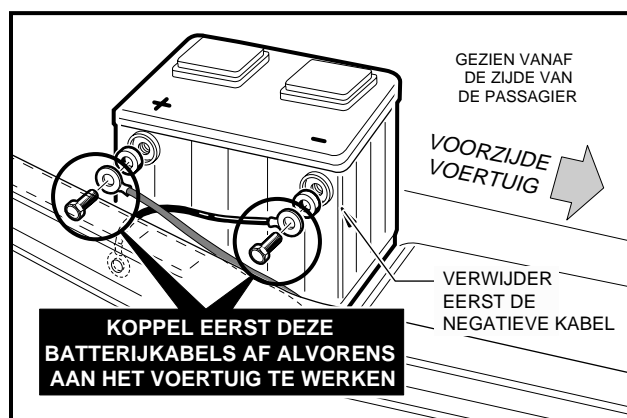

Figuur 1 12 Volt batterij

## ALGEMENE WAARSCHUWINGEN

De volgende veiligheidsvoorschriften moeten altijd worden gerespecteerd bij het gebruik, reparatie of het onderhoud van het voertuig. Identificatie-informatie over de kenmerken van het voertuig vindt u ook op pagina 10 tot en met 15. Andere specifieke waarschuwingen vindt u in deze handleiding en op het voertuig.

### GEVAAR

- **BATTERIJDAMPEN – ONTVLAMBAAR! ONTPLOFBAAR! NIET ROKEN! HOUD VONKEN EN VLAMMEN OP VEILIGE AFSTAND VAN HET VOERTUIG EN DE ONDERHOUDSAFDELING. ONDERHOUD UITSLUITEND UITVOEREN IN EEN GOED GEVENTILEERDE OMGEVING.**
- **BENZINEDAMPEN – ONTVLAMBAAR! ONTPLOFBAAR! NIET ROKEN! HOUD VONKEN EN VLAMMEN OP VEILIGE AFSTAND VAN HET VOERTUIG EN DE ONDERHOUDSAFDELING. ONDERHOUD UITSLUITEND UITVOEREN IN EEN GOED GEVENTILEERDE OMGEVING.**
- **GEBRUIK EEN VOERTUIG MET BENZINEMOTOR NIET IN EEN AFGESLOTEN RUIMTE ZONDER BEHOORLIJKE VENTILATIE. DE MOTOR PRODUCEERT KOOLMONOXIDE, EEN GEURLOOS, DODELIJK GIFTIG GAS.**
- **EEN GEBRUIKSVOERTUIG GEEFT GEEN BESCHERMING TEGEN BLIKSEM, VLIEGENDE VOORWERPEN OF ANDERE STORMRISICO'S. INDIEN U DOOR EEN ONWEER OVERVALLEN WORDT TERWIJL U EEN CARRYALL-VOERTUIG BESTUURT, MOET U HET VOERTUIG VERLATEN EN BESCHUTTING ZOEKEN, VOLGENS DE PLAATSELIJK GELDENDE VEILIGHEIDSVOORSCHRIFTEN.**

### WAARSCHUWING

- LAAT NOOIT KINDEREN ZONDER BEGELEIDING IN HET VOERTUIG ZITTEN.
- WANNEER U HET VOERTUIG STOPT EN VERLAAT:
  - DRAAI HET CONTACTSLOT OP **OFF** (UIT) EN VERWIJDER DE SLEUTEL.
  - PLAATS DE VOORUIT-/ACHTERUITHENDEL IN **N** (VRIJLOOP).
  - SCHAKELT U DE PARKEERREM IN.
- DE UITLAATGASSEN VAN DIT PRODUCT BEVATTEN CHEMICALIËN WAARVAN DE STAAT CALIFORNIË WEEET DAT ZE KANKER, GEBOORTEAFWIJKINGEN OF ANDERE REPRODUCTIELETSELS VEROORZAKEN.
- LADERS MOGEN UITSLUITEND ONDERHOUDEN OF GEREPAREERD WORDEN DOOR GETRAINDE MONTEURS. ZELFS BIJ EENVOUDIGE REPARATIES OF ONDERHOUDSHANDELINGEN MOET U NAUWKEURIG DE PROCEDURES VOLGEN ZOALS ZE IN DEZE HANDLEIDING WORDEN BESCHREVEN. HOUD U ZICH AAN ALLE **GEVAAR-, WAARSCHUWING- EN VOORZICHTIG-**PROCEDURES IN DE HANDLEIDING EN OP HET VOERTUIG ZELF.
- DRAAG ALTIJD EEN VEILIGHEIDSBRIL OF EEN GOEDGEKEURDE OOGBESCHERMING WANNEER U HET VOERTUIG ONDERHOUDT. GEBRUIK BIJ HET WERKEN MET BATTERIJEN EEN VOLLEDIG GELAATSMASKER.
- GEBRUIK BIJ HET WERKEN MET DE BATTERIJ OF DE ELEKTRISCHE AANSLUITINGEN ALTIJD GEÏSOLEERD GEREEDSCHAP.
- EEN VERKEERD GEBRUIK OF EEN GEBREKKIG ONDERHOUD VAN HET VOERTUIG KUNNEN DE PRESTATIES AANTASTEN OF TOT ERNSTIGE VERWONDINGEN LEIDEN.
- ELKE WIJZIGING OF AANPASSING VAN HET VOERTUIG DIE DE STABILITEIT EN WEGLIJGING BEÏNVLOEDT, OF DIE DE MAXIMUMSNELHEID BOVEN DE FABRIEKSSPECIFICATIES VERHOOGT, KAN ERNSTIGE OF DODELIJKE VERWONDINGEN VEROORZAKEN.
- GEAARD CHASSIS – LAAT GEEN GEREEDSCHAP OF ANDERE METALEN VOORWERPEN IN AANRAKING KOMEN MET HET CHASSIS WANNEER U DE BATTERIJ OF ANDERE ELEKTRISCHE BEDRADING AFKOPPELT. LAAT NOOIT EEN POSITIEVE DRAAD IN AANRAKING KOMEN MET HET CHASSIS VAN HET VOERTUIG, DE MOTOR OF ANDERE METALEN ONDERDELEN.
- HOUD U AAN ALLE IN DEZE HANDLEIDING VERMELDE PROCEDURES VOOR HET LADEN EN LOSSEN VAN HET VOERTUIG. U MAG HET NOMINALE LAADVERMOGEN VAN HET VOERTUIG NIET OVERSCHRIJDEN.

**VERVOLG WAARSCHUWINGEN OP VOLGENDE PAGINA.**

## ⚠ WAARSCHUWING

- VÓÓR HET ONDERHOUD VAN HET VOERTUIG:
  - DRAAIT U HET CONTACTSLOT OP **OFF** (UIT) EN VERWIJDEERT U DE SLEUTEL.
  - PLAATST U DE VOORUIT-/ACHTERUIHENDDEL IN **N** (VRIJLOOP).
  - BLOKKEERT U DE WIELEN.
  - ONTKOPPELT U DE BATTERIJ, EERST DE NEGATIEVE KABEL. **(FIGUUR 1, PAGINA 7)**.
  - DE BOUGIEKABEL VAN DE BOUGIE LOSMAKEN.

## ALGEMENE INFORMATIE

In deze handleiding worden vier Carryall-modellen beschreven: de Carryall 1, de Carryall 2, de Carryall 2 Plus en de Carryall 6. Deze handleiding benadrukt de belangrijke kenmerken die specifiek zijn voor elk model. Wij verzoe-ken de eigenaar/gebruiker met aandrang om de handleiding te lezen, te zorgen dat hij ze begrijpt en bijzondere aandacht te schenken aan de kenmerken die typisch zijn voor zijn/haar voertuig(en).

Elk Carryall-voertuig is uitgerust met een contactslot met twee standen of een contactslot met drie standen. Voer-tuigen met een contactslot met twee standen worden af en toe "pedal-start"-voertuigen genoemd; die met een con-tactslot met drie standen worden af en toe "key-start"-voertuigen genoemd.

## IDENTIFICATIE VAN HET MODEL

Het serienummer van uw Carryall-voertuig staat vermeld op een sticker met streepjescode, net boven het snelheidspedaal, op het chassis (Voorbeeld: FG0101-123456). **(Figuur 2, pagina 9)**. Een tweede serienummersticker bevindt zich op de carrosserie achter het midden van het dashboard. Om hierbij te komen moet het middenpaneel van het dashboard verwijderd worden.

## OPMERKING

- HOUD ALTIJD HET SERIENUMMER BIJ DE HAND ALS U ONDERDELEN BESTELT OF INFORMATIE OPVRAAGT. **(FIGUUR 2, PAGINA 9)**.

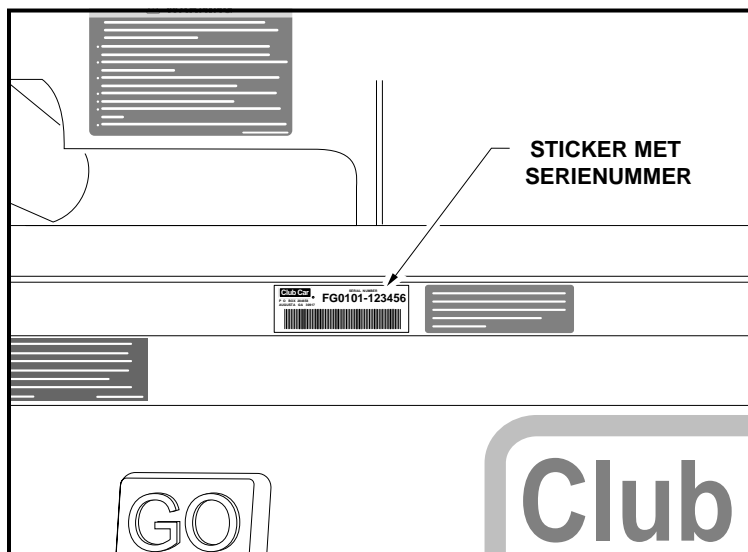

Figuur 2 Serienummer

# CARRYALL 1 EN CARRYALL 2

**⚠ WAARSCHUWING**

**WANNEER HET VOERTUIG OMKANTELT OF IEMAND ERVAN VALT, KAN DAT DE DOOD VEROORZAKEN.**

- Lees de gebruiksaanwijzing alvorens het voertuig te gebruiken.
- Blijf zitten en houd u vast aan de handgrepen wanneer het voertuig in beweging is.
- Start het voertuig niet alvorens iedereen neerzit.
- Maximum twee (2) personen per zijje.
- Bestuur het voertuig uitsluitend vanuit de bestuurdersplaats en rijd er nooit mee op de openbare weg.
- Houd het lichaam in het voertuig wanneer het in beweging is.
- Rij langzaam in bochten en rij rechtdoor wanneer u een helling op- of afrijdt.
- Laat geen kinderen zonder toezicht toe in het voertuig.
- Bestuur het voertuig nooit onder invloed van alcohol of drugs.
- Gebruik de remmen om te vertragen wanneer u van een helling rijdt.
- Sta nooit vóór of achter het voertuig.

CCI 1019606-01

**INSTRUCTIES VOOR HET GEBRUIK**

- Lees de handleiding en de waarschuwingen op het dashboard voor u het voertuig bestuurt.
- Bestudeer de bedieningen en zorg dat u ze begrijpt.
- Zorg dat de wielen in de gewenste richting gedraaid zijn.
- Draai de contactsleutel in de "START" positie en kijk of uw weg vrij is.
- Terwijl het voertuig stilstaat, kies u de rijrichting door de Vooruit/Achteruit-schakelaar of -hendel in de gewenste stand te plaatsen.  
F - Forward (Vooruit) N - Neutral (Vrijloop)  
R - Reverse (Achteruit - u hoort een zoemer)
- Wanneer u het snelheidspedaal indrukt, zal het voertuig in beweging komen.
- Druk het snelheidspedaal langzaam in om de snelheid te verhogen.  
Door het snelheidspedaal in te drukken, maakt u de parkeerrem los.
- Om te stoppen, laat u het snelheidspedaal los en drukt u de rempedaal in.
- Nadat het voertuig tot stilstand is gekomen, drukt u het rempedaal krachtig in tot hij vergrendelt.
- Plaats de Vooruit/Achteruit-schakelaar in vrijloop.
- Draai de contactsleutel in de "OFF" (UIT) positie en verwijder hem wanneer het voertuig niet wordt gebruikt.

CCI 1016216-01

**WAARSCHUWINGSSTICKER  
BESTUURDER/PASSAGIER**

**GEBRUIKSAANWIJZINGEN**



**WAARSCHUWINGSLAMPJE  
OLIE**

**BRANDSTOFMETER/  
URENTELLER**

**SERIENUMMER**

**STICKER  
BEKNELLINGSZONE**

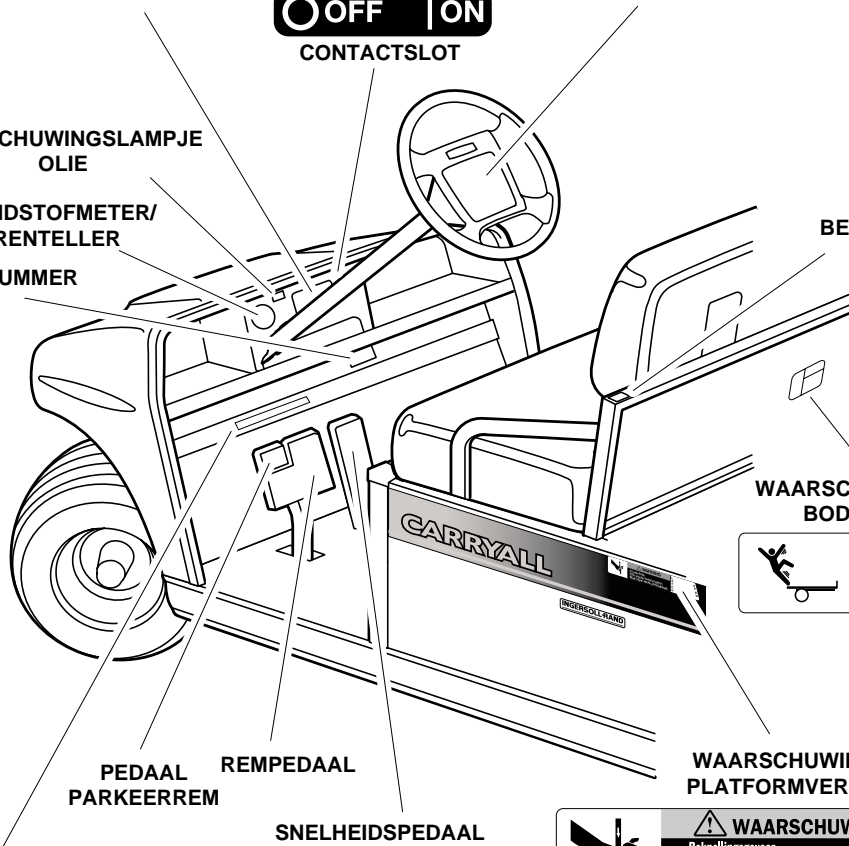

**WAARSCHUWINGSSTICKER  
BODEMBELASTING**



**WAARSCHUWINGSSTICKER  
PLATFORMVERGRENDING**



**STICKER BELASTING VOERTUIG  
(ALLEEN CARRYALL 1)**

**BELASTING VAN  
HET VOERTUIG**

Lees de handleiding en de waarschuwingen op het dashboard.

- Nominale belasting van het voertuig: 362 kg (uitsluitend op vlak terrein). Dit gewicht omvat de passagiers, de lading op de laadvloer en het totale gewicht van de aanhangwagen. Raadpleeg de handleiding.
- Maximum vracht 150 kg. Dit gewicht omvat de lading op de laadvloer en het totale gewicht van de aanhangwagen.
- Maximum belasting trekhaak: 68 kg.

- De vracht moet gelijkmatig over de laadvloer verdeeld worden, zo ver mogelijk naar voren. Zorg dat deze goed bevestigd is.
- Verlaag met het oog op de stabiliteit uw snelheid wanneer het voertuig volledig belast is. Niet stoppen of achteruit rijden op steile hellingen.
- Vermijd overbelasting. Raadpleeg de handleiding.
- Verminder uw snelheid en lading op oneffen terrein en bij het afdalen van steile hellingen.

1019601-01

**(ALLEEN CARRYALL 2)**

**BELASTING VAN  
HET VOERTUIG**

Lees de handleiding en de waarschuwingen op het dashboard.

- Nominale belasting van het voertuig: 554 kg (uitsluitend op vlak terrein). Dit gewicht omvat de passagiers, de lading op de laadvloer en het totale gewicht van de aanhangwagen. Raadpleeg de handleiding.
- Maximum vracht 150 kg. Dit gewicht omvat de lading op de laadvloer en het totale gewicht van de aanhangwagen.
- Maximum belasting trekhaak: 68 kg.

- De vracht moet gelijkmatig over de laadvloer verdeeld worden, zo ver mogelijk naar voren. Zorg dat deze goed bevestigd is.
- Verlaag met het oog op de stabiliteit uw snelheid wanneer het voertuig volledig belast is. Niet stoppen of achteruit rijden op steile hellingen.
- Vermijd overbelasting. Raadpleeg de handleiding.
- Verminder uw snelheid en lading op oneffen terrein en bij het afdalen van steile hellingen.

1019602-01

# CARRYALL 1 EN CARRYALL 2



**GEVARENSTICKER BENZINE (OP CHASSIS)**



**STICKER DRAAIENDE ONDERDELEN EN HEET VERDEELSTUK (OP STARTER/GENERATOR EN MOTOR)**

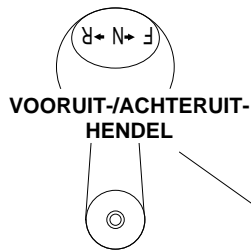

**BRANDSTOF-AFSLUITKLEP**

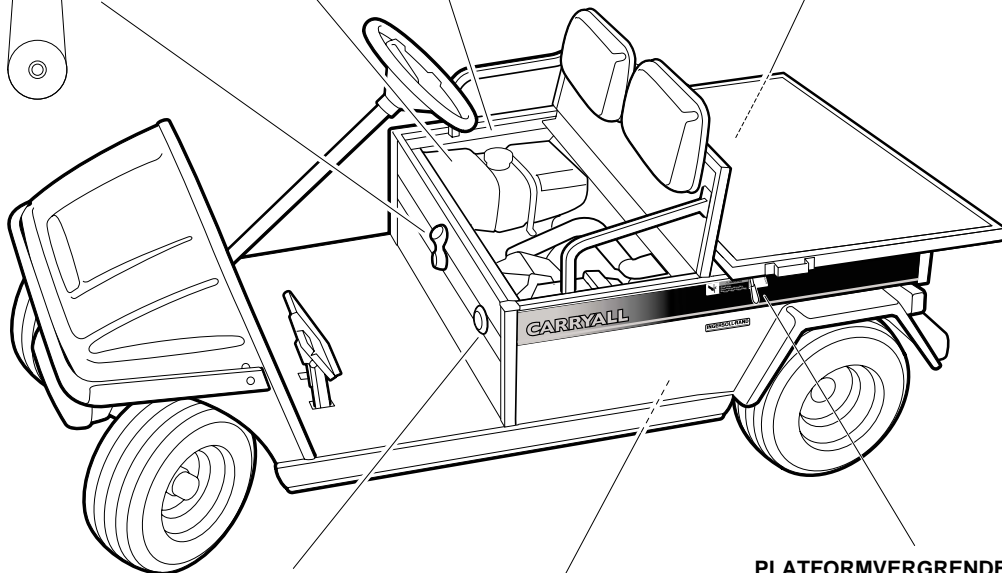

**CHOKE**

**PLATFORMVERGRENDELING**

**WAARSCHUWINGSSTICKER AARDING CHASSIS (OP CHASSIS)**



# CARRYALL 2 PLUS

**⚠ WAARSCHUWING**

**WANNEER HET VOERTUIG OMKANTELT OF IEMAND ERVAN VALT, KAN DAT DE DOOD VEROORZAKEN.**

- Lees de gebruiksaanwijzing alvorens het voertuig te gebruiken.
- Blijf zitten en houd u vast aan de handgrepen wanneer het voertuig in beweging is.
- Start het voertuig niet alvorens iedereen neerzit.
- Maximum twee (2) personen per zitje.
- Bestuur het voertuig uitsluitend vanuit de bestuurdersplaats en rijd er nooit mee op de openbare weg.
- Houd het lichaam in het voertuig wanneer het in beweging is.
- Rijd langzaam in bochten en rij rechtdoor wanneer u een helling op- of afrijdt.
- Laat geen kinderen zonder toezicht toe in het voertuig.
- Bestuur het voertuig nooit onder invloed van alcohol of drugs.
- Gebruik de remmen om te vertragen wanneer u van een helling rijdt.
- Sta nooit vóór of achter het voertuig.

CCI 1019606-01

**INSTRUCTIES VOOR HET GEBRUIK**

- Lees de handleiding en de waarschuwingen op het dashboard voor u het voertuig gebruikt.
- Bestudeer de bedieningen en zorg dat u ze begrijpt.
- De motor starten:
  - Plaats de Vooruit/Achteruit-schakelaar in vrijloop (N).
  - Druk het rempedaal in.
  - Draai de contactsleutel in de "START" positie en laat deze los.
- Het voertuig besturen:
  - Zorg dat de wielen in de gewenste richting gedraaid zijn.
  - Kijk of uw weg vrij is.
  - Terwijl het voertuig stilstaat, kiest u de rijrichting door de Vooruit/Achteruit-schakelaar of -hendel in de gewenste stand te plaatsen:
    - F - Forward (Vooruit) N - Neutral (Vrijloop)
    - R - Reverse (Achteruit - u hoort een zoemsignaal)
  - Maak het parkeerrem los door het snelheidspedaal in te drukken.
  - Druk het snelheidspedaal langzaam in om de snelheid te verhogen.
  - Laat de snelheidspedaal los voor u het voertuig in vrijloop schakelt.
- Het voertuig tot stilstand brengen:
  - Laat het snelheidspedaal los en druk het rempedaal in.
  - Wanneer het voertuig stopt, drukt u het rempedaal krachtig in tot bij zich vergrendelt.
  - Draai de contactsleutel in de "OFF" (UIT) positie en verwijder deze.

Wanneer het voertuig niet wordt gebruikt, moet de Vooruit/Achteruit-schakelaar naar boven staan (vrijloop).

CCI 1016932-01

**WAARSCHUWINGSSTICKER  
BESTUURDER/PASSAGIER**

**GEBRUIKSAANWIJZINGEN**

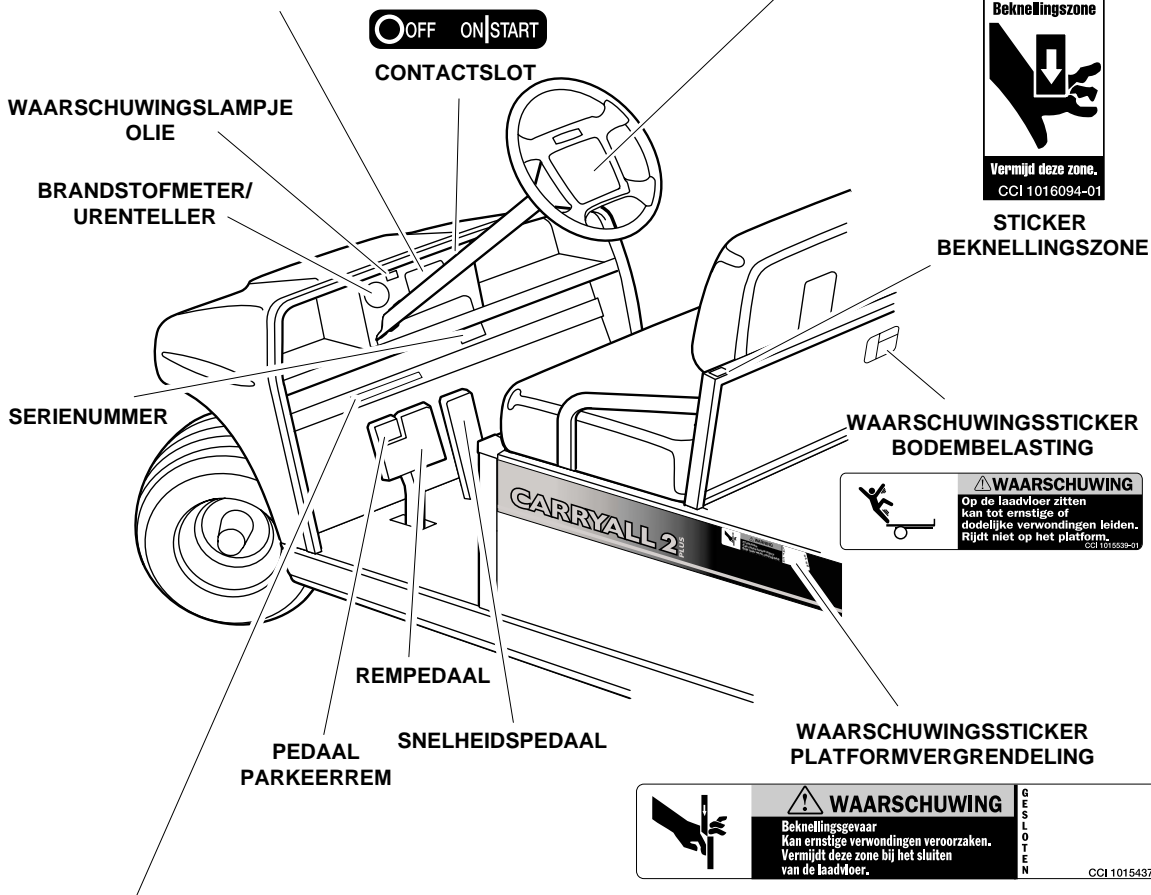

**STICKER BELASTING VOERTUIG**

<p><b>BELASTING VAN HET VOERTUIG</b></p> <p>Lees de handleiding en de waarschuwingen op het dashboard.</p>	<ul style="list-style-type: none"> <li>• Nominale belasting van het voertuig: 554 kg (uitsluitend op vlak terrein). Dit gewicht omvat de passagiers, de lading op de laadvloer en het totale gewicht van de aanhangwagen. Raadpleeg de handleiding.</li> <li>• Maximum vracht 150 kg.</li> <li>• Dit gewicht omvat de lading op de laadvloer en het totale gewicht van de aanhangwagen.</li> <li>• Maximum belasting trekhaak: 68 kg.</li> </ul>	<ul style="list-style-type: none"> <li>• De vracht moet gelijkmatig over de laadvloer verdeeld worden, zo ver mogelijk naar voren. Zorg dat deze goed bevestigd is.</li> <li>• Verlaag met het oog op de stabiliteit uw snelheid wanneer het voertuig volledig belast is. Niet stoppen of achteruit rijden op steile hellingen.</li> <li>• Vermijd overbelasting. Raadpleeg de handleiding.</li> <li>• Verminder uw snelheid en lading op oneffen terrein en bij het afslaan van steile hellingen.</li> </ul> <p>1019602-01</p>
--	--	---

# CARRYALL 2 PLUS



GEVARENSTICKER BENZINE  
(OP CHASSIS)



STICKER DRAAIENDE ONDERDELEN  
EN HEET VERDEELSTUK  
(OP STARTER/GENERATOR EN MOTOR)

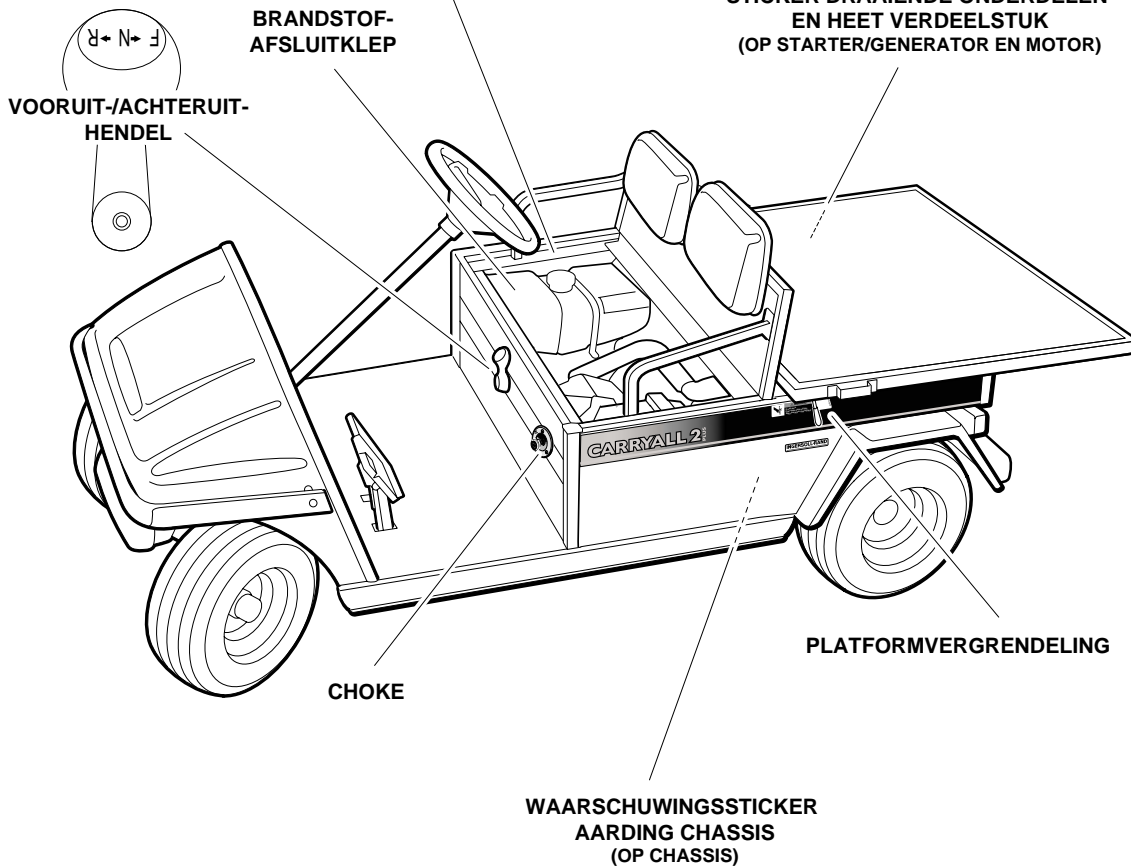

# CARRYALL 6

**WAARSCHUWING**

**WANNEER HET VOERTUIG OMKANTELT OF IEMAND ERVAN VALT, KAN DAT DE DOOD VEROORZAKEN.**

- Lees de gebruiksaanwijzing alvorens het voertuig te gebruiken.
- Blijf zitten en houd u vast aan de handgrepen wanneer het voertuig in beweging is.
- Start het voertuig niet alvorens iedereen neerzit.
- Maximum twee (2) personen per zitje.
- Bestuur het voertuig uitsluitend vanuit de bestuurdersplaats en rijd er nooit mee op de openbare weg.
- Houd het lichaam in het voertuig wanneer het in beweging is.
- Rijd langzaam in bochten en rij rechtdoor wanneer u een helling op- of afrijdt.
- Laat geen kinderen zonder toezicht toe in het voertuig.
- Bestuur het voertuig nooit onder invloed van alcohol of drugs.
- Gebruik de remmen om te vertragen wanneer u van een helling rijdt.
- Sta nooit vóór of achter het voertuig.

CCI 1019606-01

**WAARSCHUWING**

- BENZINE - ONTPLOFFINGSGEVAAR / BRANDGEVAAR
- KAN ERNSTIGE OF DODELIJKE VERWONDINGEN VEROORZAKEN.
- VERMIJD VONKEN OF OPEN VUUR, NIET ROKEN.
- STOP DE MOTOR EN LAAT HEM AFKOELEN VOOR U BUTANKT.
- OPEN ( ) DE BRANDSTOFKLEP BIJ GEBRUIK; SLUIT ZE AF ( ) BIJ BEWARING OF TRANSPORT.

CCI 1015476-01

**GEVARENSTICKER BENZINE (OP CHASSIS)**

**WAARSCHUWING**

**Beknellingszone**

**Vermijd deze zone.**

CCI 1016094-01

**STICKER BEKNELLINGSZONE**

**STICKER DRAAIENDE ONDERDELEN EN HEET VERDEELSTUK**

**WAARSCHUWING**

KAN ERNSTIGE VERWONDINGEN VEROORZAKEN

**DRAAIENDE ONDERDELEN**

**HETE**

Uitlaat en knalpot

**NIET AANRAKEN**

CCI 1019605-01

**(OP STARTER/GENERATOR EN MOTOR)**

**WAARSCHUWINGSSTICKER BESTUURDER/PASSAGIER**

**WAARSCHUWINGSLAMPJE OLIE**

**SERIENUMMER**

**BRANDSTOF-AFSLUITKLEP**

**BRANDSTOFMETER/ URENTELLER**

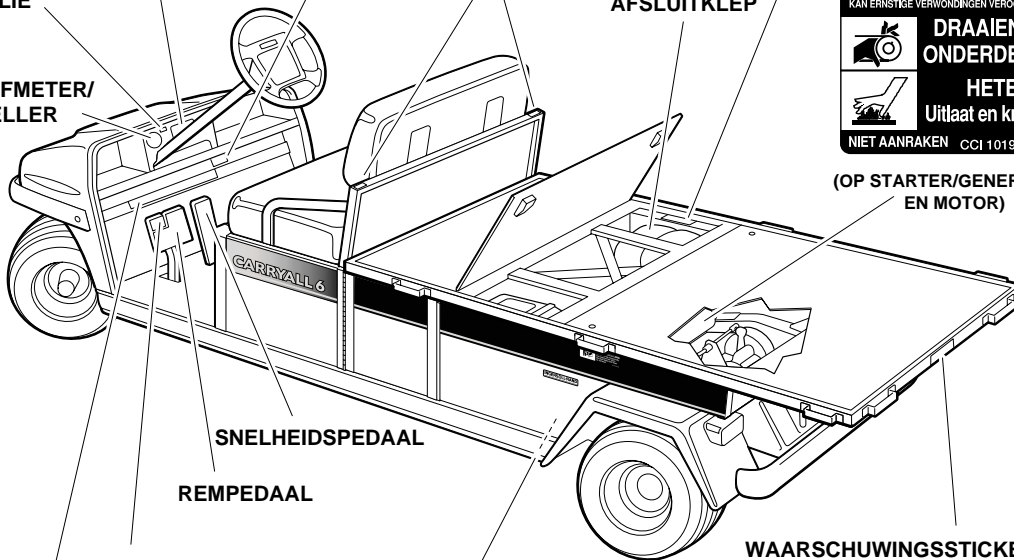

**SNELHEIDSPEDAAL**

**REMPEDAAL**

**PEDAAL PARKEERREM**

**WAARSCHUWINGSSTICKER BODEMBELASTING**

**WAARSCHUWINGSSTICKER AARDING CHASSIS**

**WAARSCHUWING**

Negatieve aarding van het chassis. Kan ernstige verwondingen veroorzaken. De positieve (-) batterijpoort of de bodem niet touchen met het chassis. De negatieve batterijpoort als eerste afkoppelen.

**WAARSCHUWING**

Overdreven snelheid kan ernstige of dodelijke verwondingen veroorzaken. Raak niet aan de afstelling van de toerenregelaar.

CCI 1019152-01

**WAARSCHUWING**

Op de laadvloer zitten kan tot ernstige of dodelijke verwondingen leiden. Rijd niet op het platform.

CCI 1015539-01

**STICKER BELASTING VOERTUIG**

<p><b>BELASTING VAN HET VOERTUIG</b></p> <p>Lees de handleiding en de waarschuwingen op het dashboard.</p>	<ul style="list-style-type: none"> <li>• Nominale belasting van het voertuig: 680 kg (uitsluitend op vlak terrein). Dit gewicht omvat de passagiers, de lading op de laadvloer en het totale gewicht van de aanhangwagen. Raadpleeg de handleiding.</li> <li>• Maximale belasting CARRYALL VI – 454 kg, TRANSPORTER – 136 kg.</li> <li>• Gewicht omvat bodembelasting en bruto gewicht van de aanhangwagen.</li> <li>• Maximum belasting trekhaak: 68 kg.</li> </ul>	<ul style="list-style-type: none"> <li>• De vracht moet gelijkmatig over de laadvloer verdeeld worden, zo ver mogelijk naar voren. Zorg dat deze goed bevestigd is.</li> <li>• Verlaag met het oog op de stabiliteit uw snelheid wanneer het voertuig volledig belast is. Niet stoppen of achteruit rijden op steile hellingen.</li> <li>• Vermijd overbelasting. Raadpleeg de handleiding.</li> <li>• Verminder uw snelheid en lading op oneffen terrein en bij het afdalen van steile hellingen.</li> </ul> <p>1019600-01</p>
--	--	---



# CARRYALL 6

**INSTRUCTIES VOOR HET GEBRUIK**

- Lees de handleiding en de waarschuwingen op het dashboard voor u het voertuig gebruikt.
- Bestudeer de bedieningen en zorg dat u ze begrijpt.
- De motor starten:
  - Plaats de Vooruit/Achteruit-schakelaar in vrijloop (N).
  - Druk het rempedaal in.
  - Draai de contactsleutel in de "START" positie en laat deze los.
- Het voertuig besturen:
  - Zorg dat de wielen in de gewenste richting gedraaid zijn.
  - Kijk of uw weg vrij is.
  - Terwijl het voertuig stilstaat, kiest u de rijrichting door de Vooruit/Achteruit-schakelaar of -hendel in de gewenste stand te plaatsen  
 F - Forward (Vooruit) N - Neutral (Vrijloop)  
 R - Reverse (Achteruit - u hoort een zoemsignaal)
  - Maak het parkeerrem los door het snelheidspedaal in te drukken.
  - Druk het snelheidspedaal langzaam in om de snelheid te verhogen.
  - Laat de snelheidspedaal los voor u het voertuig in vrijloop schakelt.
- Het voertuig tot stilstand brengen:
  - Laat het snelheidspedaal los en druk het rempedaal in.
  - Wanneer het voertuig stopt, drukt u het rempedaal krachtig in tot hij zich vergrendelt.
  - Draai de contactsleutel in de "OFF" (UIT) positie en verwijder deze. Wanneer het voertuig niet wordt gebruikt, moet de Vooruit/Achteruit-schakelaar naar boven staan (vrijloop).

CCI 1016932-01

## GEBRUIKSAANWIJZINGEN

UIT – AAN – START STICKER  
(BIJ CONTACTSLOT)



BEVESTIGINGSBOUTEN  
PLATFORM

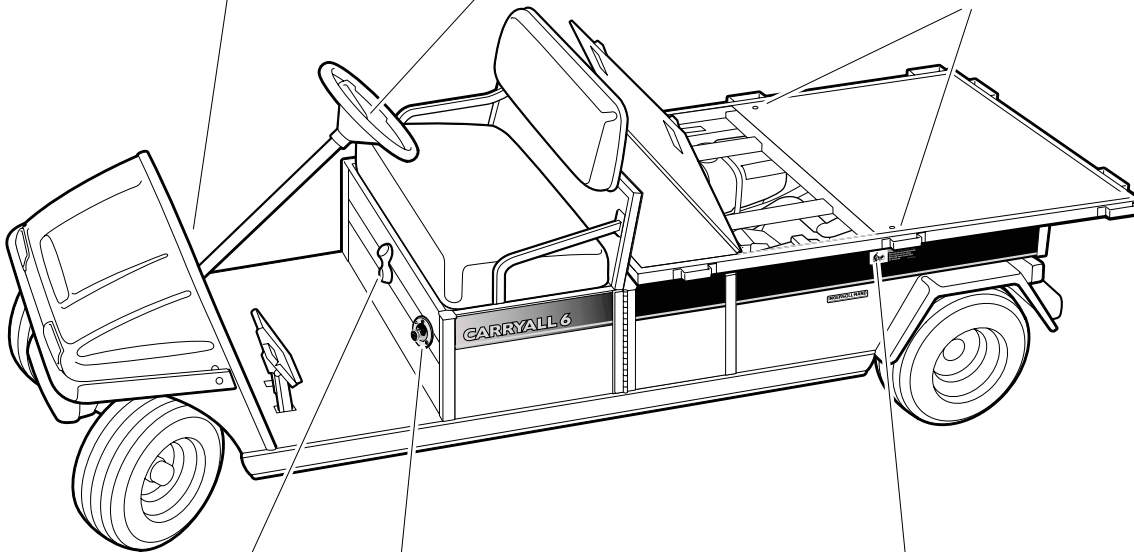

CHOKE

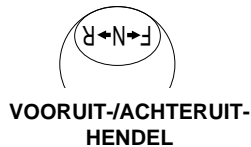

**⚠ WAARSCHUWING**

De laadvloer kan onverwachts kantelen. Dit kan ernstige verwondingen veroorzaken. De bevestigingsbouten van de laadvloer moeten bevestigd worden.

CCI 1017078-01

WAARSCHUWINGSSTICKER BOUTEN PLATFORM

## CONTROLES VÓÓR HET EERSTE GEBRUIK

Elk Carryall-voertuig is in de fabriek en door een Club Car-dealer grondig geïnspecteerd en afgesteld. Na de ontvangst van uw nieuwe Carryall(s) moet u zich echter vertrouwd maken met de bedieningen en het gebruik. Controleer elk voertuig zorgvuldig en vergewis u ervan dat het in perfecte staat verkeert voor u de levering aanvaardt.

Gebruik de volgende lijst bij de inspectie van uw nieuwe voertuig en raadpleeg ook het periodieke onderhoudsschema (**pagina 31**). Eventuele defecten mogen uitsluitend hersteld worden door uw Club Car-distributeur/dealer of een getrainde monteur.

- **Algemeen:** Alle onderdelen moeten correct gemonteerd en geïnstalleerd zijn. Verifieer dat alle moeren, bouten en schroeven goed vastzitten. Controleer of alle slangklemmen goed sluiten en de drijfriem van de starter strak gespannen is.
- **Waarschuingsstickers:** Verifieer dat alle waarschuings- en gebruiksaanwijzingsstickers aangebracht zijn. **Zie pagina's 10 tot 15.**
- **Banden:** Controleer de bandenspanning. **Zie capaciteit banden, pagina 33.**
- **Motor:** Controleer het oliepeil. **Zie Motorolie, pagina 34.**
- **Brandstof:** Controleer het brandstofpeil. **Zie Instructies voor het tanken, pagina 34.**

### WAARSCHUWING

- VERWIJDER HET PLASTIC VAN DE ZITTING VOOR U HET VOERTUIG GEBRUIKT. DIT NALATEN KAN BRAND, MATERIËLE SCHADE EN ERNSTIGE OF VERWONDINGEN DE DOOD VEROORZAKEN.

## DE GOEDE WERKING CONTROLEREN

Nadat u zich vertrouwd hebt gemaakt met de bedieningen van het voertuig en de instructies voor de bestuurder hebt gelezen en begrepen, maakt u een proefrit. Gebruik de volgende lijst bij de inspectie van uw nieuwe voertuig. Eventuele defecten mogen uitsluitend hersteld worden door uw Club Car-dealer of een getrainde monteur.

### Alle voertuigen:

- **Remmen:** Verifieer dat ze goed werken. Wanneer het rempedaal met matige kracht volledig wordt ingedrukt, mag het **niet** meer dan halfweg tot de vloer gaan. Het voertuig moet vlot en zonder te slippen tot stilstand komen. Indien het rempedaal dieper dan de helft kan worden ingedrukt of het voertuig slipt of niet stopt, moet u het remsysteem laten controleren en zo nodig bijstellen. Het remsysteem moet altijd zo afgesteld zijn dat het pedaal beslist **niet** tot tegen de vloer ingedrukt kan worden.
- **Parkeerrem:** De ingeschakelde parkeerrem moet de wielen blokkeren en het voertuig immobiliseren (op hellingen van maximum 20%). Bij een druk op het gaspedaal of het rempedaal moet de parkeerrem vrijkomen.
- **Achteruitzoemer:** De achteruitzoemer moet een waarschuwingssignaal geven wanneer het voertuig in achteruit geschakeld is.
- **Besturing:** Het voertuig moet gemakkelijk te besturen zijn, zonder speling op het stuur.
- **Gaspedaal:**  
**Pedal-start-voertuig:** Wanneer het contactslot op ON (aan) staat en de vooruit-/achteruithendel op VOOR-UIT, moet bij het indrukken van het gaspedaal de motor starten en moet het voertuig vlot zijn maximumsnelheid bereiken. Bij het loslaten van het pedaal moet deze naar zijn oorspronkelijke stand terugkeren, terwijl de motor stopt. Carryall-voertuigen rijden trager in achteruit.

- **Key-start-voertuig:** Wanneer u de motor gestart heeft m.b.v. het contactslot en de vooruit-/achteruithendel op VOORUIT geplaatst heeft, moet bij het indrukken van het gaspedaal het voertuig vlot versnellen en zijn maximumsnelheid bereiken. Bij het loslaten van het gaspedaal moet het naar zijn oorspronkelijke stand terugkeren en moet de motor stationair draaien.
- **Toerenregelaar:** Controleer maximumsnelheid voertuig. De Carryall 1 moet op vlak terrein tegen 19-24 km/u rijden. De Carryall 2 en de Carryall 6 moeten op vlak terrein tegen 23-26 km/u rijden. De Carryall 2 Plus moet op vlak terrein tegen 27-29 km/u rijden.
- **Algemeen:** Luister of u geen ongewone geluiden zoals geknars of geratel hoort. Controleer het rijgedrag en de prestaties van het voertuig. Laat alle afwijkingen controleren door uw Club Car-dealer of een getrainde monteur.

## BEDIENINGEN

Lees GEVAAR en WAARSCHUWING op pagina 8.

### ⚠ WAARSCHUWING

- ALVORENS U IEMAND EEN CARRYALL-VOERTUIG LAAT GEBRUIKEN, MOET U ERVOOR ZORGEN DAT DE BESTUURDER VERTROUWD IS MET ALLE BEDIENINGEN EN GEBRUIKSPROCEDURES.
- WIJZIG NIETS AAN DE TOERENREGELAAR. DIT ZAL DE GARANTIE DOEN VERVALLEN EN ZAL DE MOTOR EN ANDERE ONDERDELEN BESCHADIGEN. ONVEILIGE SNELHEDEN KUNNEN BOVENDIEN ONGEVALLEN VEROORZAKEN, MET MATERIËLE SCHADE EN ERNSTIGE OF DODELIJKE VERWONDINGEN TOT GEVOLG.
- WANNEER HET VOERTUIG IN BEWEGING IS, MAG U DE VOORUIT-/ACHTERUITHENDEL NIET VERPLAATSEN. BRENG HET VOERTUIG ALTIJD VOLLEDIG TOT STILSTAND VOOR U DE HENDEL VERPLAATST, OM MATERIËLE SCHADE OF DE VERWONDING VAN NIETSVERMUEDENDE PASSAGIERS TE VOORKOMEN.
- LAAT HET GASPEDAAL LOS EN DRUK HET REMPEDAAL STEVIG IN TOT HET VOERTUIG STOPT. OM TE VOORKOMEN DAT HET VOERTUIG ONGEWENST START OF WEGROLT, SCHAKELT U DE PARKEERREM IN, DRAAIT U HET CONTACTSLOT OP **OFF** (UIT) EN VERWIJDEERT U DE SLEUTEL VOOR U HET VOERTUIG VERLAAT.
- U MAG HET NOMINALE LAADVERMOGEN VAN HET VOERTUIG NIET OVERSCHRIJDEN.

### CONTACTSLOT

Het contactslot bevindt zich rechts van de stuurkolom op het dashboard.

- **Pedal-start-voertuig:** Het contactslot heeft twee duidelijk gemerkte standen: OFF (uit) en ON (aan). (Figuur 3, pagina 17).

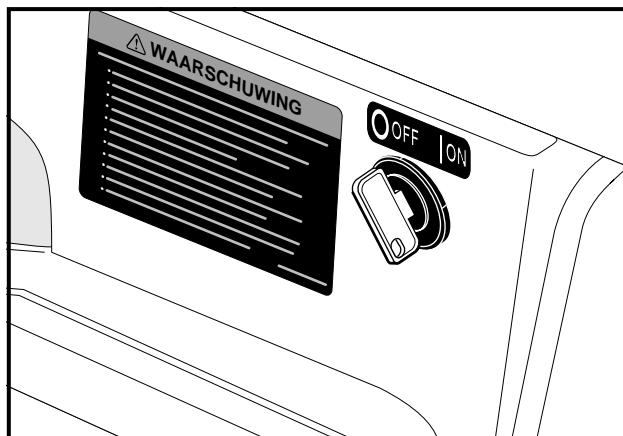

Figuur 3 Contactslot met twee standen – pedal-start-voertuig

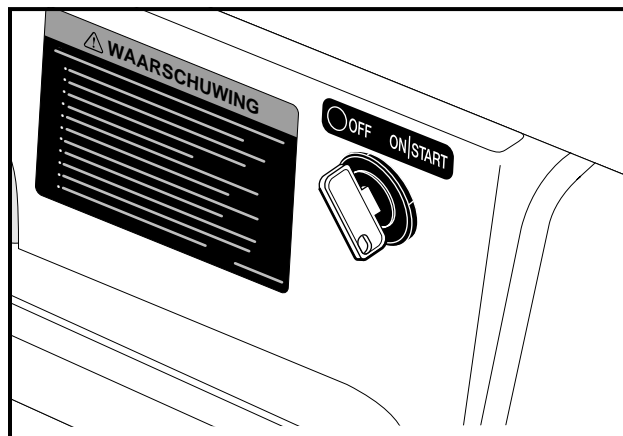

Figuur 4 Contactslot met drie standen – key-start-voertuig

- **Key-start-voertuig:** Het contactslot heeft drie standen: OFF (uit), ON (aan) en START. Om het voertuig te starten, draait u de sleutel voorbij ON (aan) naar START en houdt u hem daar tot de motor vlot draait. Wanneer u de sleutel loslaat, keert hij terug naar de stand ON (aan) en moet de motor stationair draaien. (Figuur 4, pagina 17).

## OPMERKING

- DE SLEUTEL KAN ALLEEN VERWIJDERD WORDEN WANNEER HET CONTACTSLOT IN DE STAND OFF (UIT) STAAT.

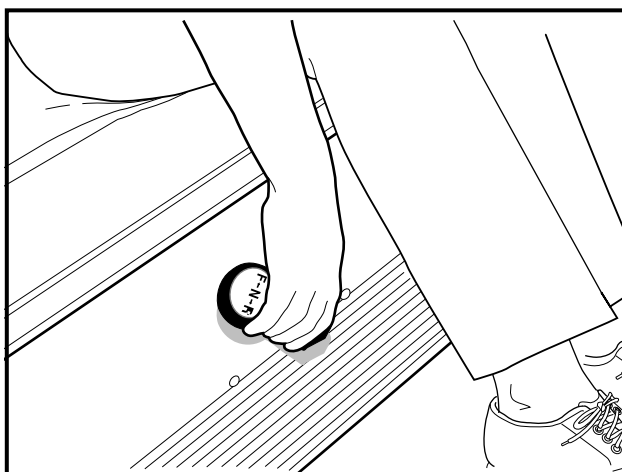

Figuur 5 Vooruit-/achteruithendel

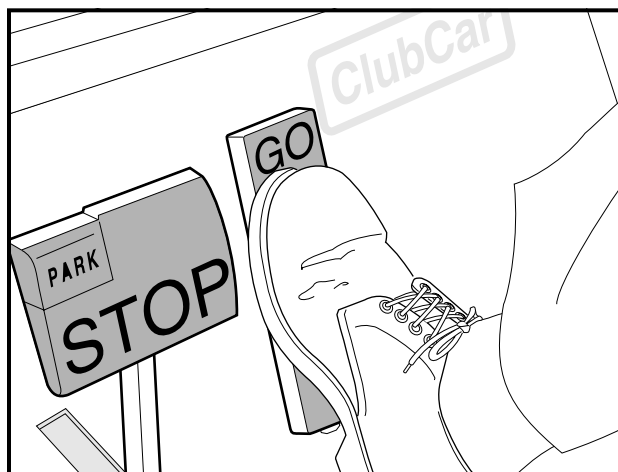

Figuur 6 Gaspedaal en rempedaal

## VOORUIT-/ACHTERUITHENDEL

De vooruit-/achteruithendel bevindt zich op het voorpaneel van de bank. (Figuur 5, pagina 18). De hendel heeft drie standen: **F** (VOORUIT), **N** (VRIJLOOP) en **R** (ACHTERUIT). Draai de hendel naar de bestuurder toe (naar **F**) om VOORUIT te rijden, of naar de passagier toe (naar **R**) om ACHTERUIT te rijden. Club Car-voertuigen rijden trager in achteruit.

- **Pedal-start-voertuig:** Met de hendel omhoog of op **N** (vrijloop) staat het voertuig in vrijloop en rijdt het niet.
- **Key-start-voertuig:** De motor draait stationair wanneer de hendel op **N** (vrijloop) staat.

## GASPEDAAL

Het gaspedaal is het pedaal rechts, dat met het woord **GO**. (Figuur 6, pagina 18). Het gaspedaal werkt anders dan het gaspedaal van een auto:

- **Pedal-start-voertuig:** Met het contactslot in de stand ON (aan) en de vooruit-/achteruithendel in **F** (vooruit) of **R** (achteruit), schakelt het indrukken van het gaspedaal automatisch de parkeerrem uit en rijdt het voertuig in de gekozen richting (VOORUIT of ACHTERUIT). Bij het loslaten van het gaspedaal krijgt de motor geen energie meer en stopt hij met draaien.
- **Key-start-voertuig:** De motor moet eerst draaien alvorens de vooruit-/achteruithendel kan worden verplaatst en het gaspedaal mag worden ingedrukt. Als u het gaspedaal blijft indrukken, zal het voertuig sneller rijden tot het de maximumsnelheid bereikt. Wanneer het gaspedaal wordt losgelaten, zal de motor stationair draaien.

## REMPEDAAL

Het rempedaal is het grote pedaal links en met het woord **STOP** gemerkt. (Figuur 6, pagina 18). Druk het rempedaal in om het voertuig te doen vertragen of stoppen. (Figuur 7, pagina 19).

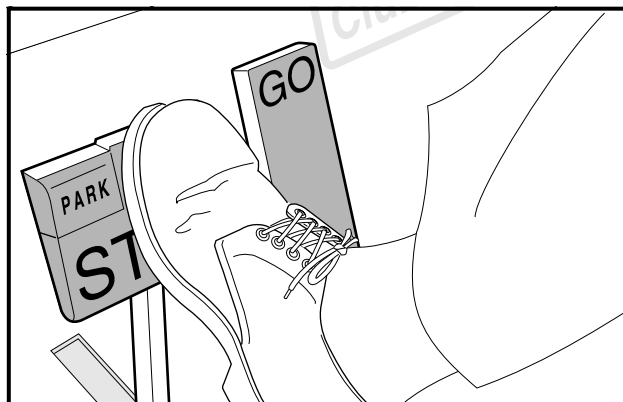

Figuur 7 Rempedaal

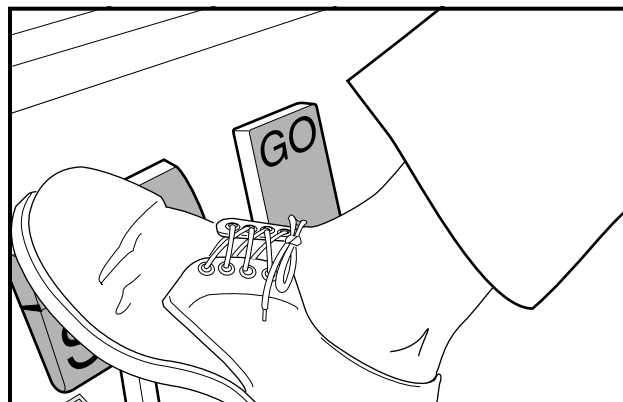

Figuur 8 Pedaal parkeerrem

### PEDAAL PARKEERREM

Het pedaal van de parkeerrem is het kleine, verhoogde gedeelte links bovenaan op het rempedaal. Het is gemerkt met het woord **PARK**, terwijl erboven de woorden **PARK BRAKE** aangebracht zijn. (Figuur 7, pagina 19). Om de parkeerrem in te schakelen, drukt u het rempedaal stevig in en klikt u het parkeerremgedeelte van het pedaal met uw voet naar voren. (Figuur 8, pagina 19).

### ⚠ WAARSCHUWING

- BIJ HET INDRUKKEN VAN HET GASPEDAAL OF HET REMPEDAAL WORDT DE PARKEERREM AUTOMATISCH UITGESCHAKELD. DE PARKEERREM HEEFT VERSCHIEDENE BLOKKEERSTANDEN EN ZE MOET STEVIG WORDEN INGEDRUKT EN GEBLOKKEERD OM TE BELETEN DAT HET VOERTUIG WEGROLT.

### VRIJLOOP-VERGRENDELING

Om het werk van de onderhoudsmonteur te vergemakkelijken, is de achterzijde van de vooruit-/achteruithendel in de motorruimte voorzien van een vrijloop-vergrendelingsnok (gele knop). Wanneer deze nok ongeveer 10 mm naar buiten wordt getrokken en een halve slag wordt gedraaid tot hij vastklikt, staat de nok in de ONDERHOUDSSTAND. (Figuur 9, pagina 20).

### ⚠ WAARSCHUWING

- WANNEER DE VERGRENDELINGSNOK IN DE ONDERHOUDSSTAND STAAT EN DE MOTOR DRAAIT, KAN HET VOERTUIG ONVERWACHT BEWEGEN INDIEN MEN DE VOORUIT-/ACHTERUITHENDEL VERPLAATST OF ER PER ONGELUK TEGEN STOOT. VOORKOM DIT DOOR DE VOOR- EN ACHTERWIELEN GOED TE BLOKKEREN EN DE PARKEERREM ALTIJD IN TE SCHAKELEN VOOR U HET VOERTUIG ONDERHOUDT OF VERLAAT.

- **Pedal-start-voertuig:** Wanneer de nok in de ONDERHOUDSSTAND staat, kan de monteur de motor in vrijloop laten draaien om het voertuig een onderhoudsbeurt te geven en/of te repareren. Wanneer de nok in die stand staat, zal het voertuig niet rijden wanneer de VOORUIT-/ACHTERUITHENDEL in F (vooruit) of R (achteruit) wordt geplaatst.

### OPMERKING

- PLAATS DE VERGRENDELINGSNOK NA HET ONDERHOUD WEER IN DE **GEBRUIKSSTAND**, ANDERS ZAL HET VOERTUIG NIET RIJDEN, ONGEACHT DE STAND VAN DE VOORUIT-/ACHTERUITHENDEL.

- **Key-start-voertuig:** Wanneer de nok in de ONDERHOUDSSTAND staat, kan de monteur de motor in F (vooruit), R (achteruit) en N (vrijloop) laten draaien om het voertuig een onderhoudsbeurt te geven en/of te repareren. Indien de vooruit-/achteruithendel echter op F (vooruit) of R (achteruit) staat en het gaspedaal wordt ingedrukt, zal de motor stilvallen.

## OPMERKING

- PLAATS DE VERGREDELINGSNOK NA HET ONDERHOUD WEER IN DE **GEBRUIKSSTAND**, ZONIET ZAL DE MOTOR STILVALLEN WANNEER HET GASPEDAAL IS INGEDRUKT EN DE VOORUIT-/ACHTERUITHENDEL IN F (VOORUIT) OF R (ACHTERUIT) STAAT.

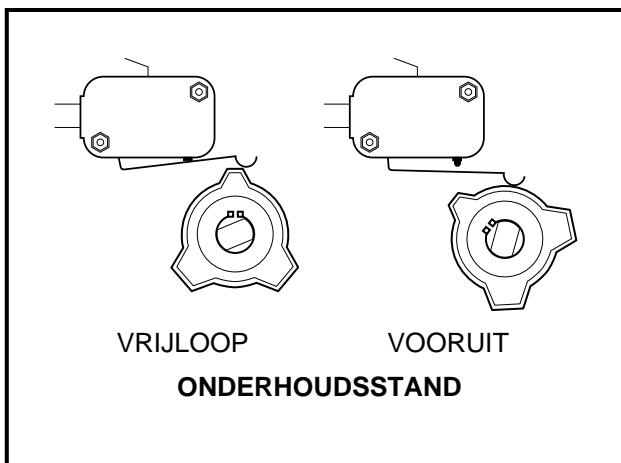

Figuur 9 Vrijloop-vergrendeling – onderhoudsstand

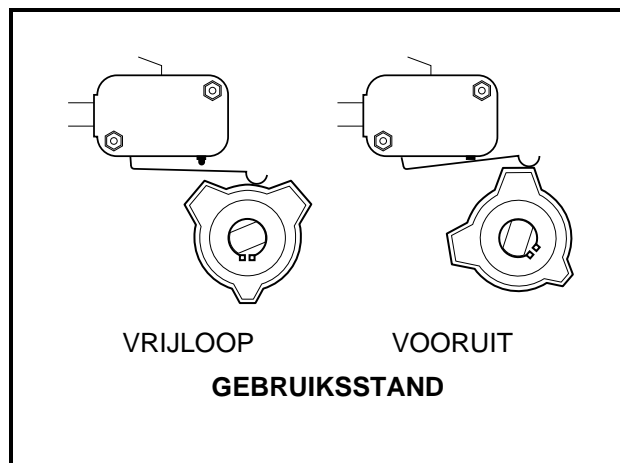

Figuur 10 Vrijloop-vergrendeling – gebruiksstand

## CHOKE

De choke bevindt zich op het voorpaneel van de bank, onder en links van de linkerknie van de bestuurder. Indien het voertuig bij koude temperaturen moeilijk start, gebruikt u de choke:

- **Carryall 1:** Druk op de chokeknop om de choke in werking te stellen. Houd de knop tijdens het starten ingedrukt en laat deze los wanneer de motor start en vlot draait. **(Figuur 11, pagina 21).**
- **Carryall 2, Carryall 2 Plus en Carryall 6:** Trek de chokehendel uit om de choke in werking te stellen. Houd de chokekabel tijdens het starten uitgetrokken en laat hem los wanneer de motor start en vlot draait. **(Figuur 12, pagina 21).**

## OLIELAMPJE

De Carryall met benzinemotor heeft op het dashboard, net boven de stuurkolom, een waarschuwingslampje voor het oliepeil. **(Figuur 13, pagina 21).** Indien dit lampje brandt, moet u de olie controleren en zo nodig olie bijvullen voor u het voertuig verder gebruikt. Het voertuig mag nooit blijven rijden wanneer het lampje onafgebroken brandt. Als het lampje aan en uit gaat, mag u blijven rijden maar moet u zo snel mogelijk olie bijvullen. Als het oliepeil correct is maar het lampje blijft branden, laat u het voertuig nakijken door een getrainde monteur.

## ⚠ VOORZICHTIG

- ALS HET WAARSCHUWINGSLAMPJE CONSTANT BRANDT, MOET U ONMIDDELLIJK OLIE BIJVULLEN, ANDERS KUNT U DE MOTOR BLIJVEND BESCHADIGEN.

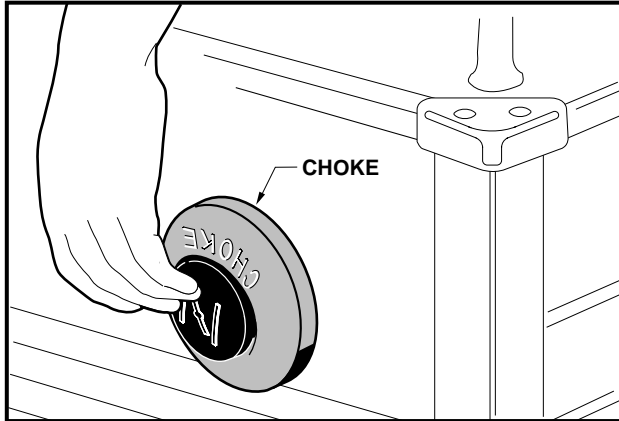

Figuur 11 Choke met knop

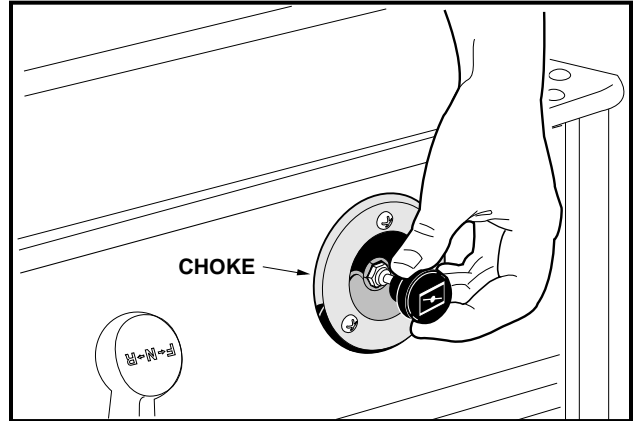

Figuur 12 Choke met kabel

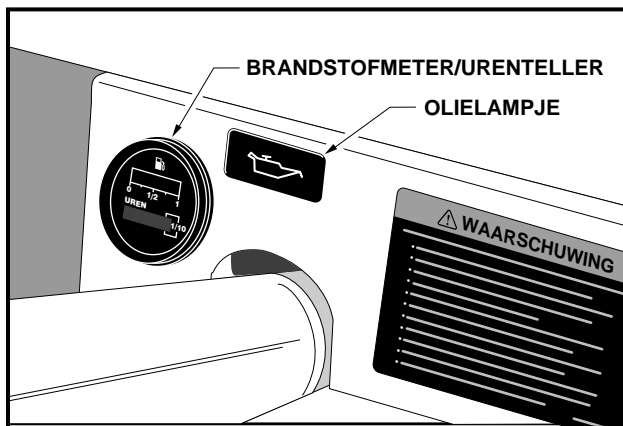

Figuur 13 Olielampje

## BRANDSTOFMETER/URETELLER

De Carryall met benzinemotor heeft op het dashboard een brandstofmeter/urenteller. **(Figuur 13, pagina 21)**. Dankzij de brandstofmeter kan de bestuurder het brandstofpeil van het voertuig volgen. De urenteller moet worden gebruikt door de getrainde monteur om bij te houden hoeveel het voertuig wordt gebruikt en om te bepalen welk periodiek onderhoud vereist is. **Zie Periodiek onderhoudsschema op pagina 31.**

## INSTRUCTIES VOOR DE BESTUURDER

Niemand mag het voertuig besturen zonder zich vertrouwd te maken met de werking en het juiste gebruik van de bedieningen. Beginnende chauffeurs moeten een proefrit maken onder begeleiding van een ervaren bestuurder voordat zij het voertuig alleen gaan besturen.

Om het veilige gebruik van het voertuig te verzekeren, moet u alle volgende procedures strikt en in de juiste volgorde volgen. Lees alle instructies en zorg dat u ze begrijpt voor u het voertuig bestuurt.

### **⚠ WAARSCHUWING**

- ALLEEN ZIJ MET EEN GELDIG RIJBEWIJS MOGEN DIT VOERTUIG BESTUREN.
- ZORG DAT DE BESTUURDER VERTROUWD IS MET ALLE BEDIENINGEN EN GEBRUIKSPROCEDURES VÓÓR HIJ OF ZIJ HET CARRYALL VOERTUIG GEBRUIKT.
- HET VOERTUIG MAG NIET MEER DAN TWEE PASSAGIERS VERVOEREN.
- LAAT GEEN PASSAGIERS PLAATSNEMEN OP HET LAATPLATFORM.

## WAARSCHUWING

- VOOR GEBRUIK'S NACHTS MOET HET VOERTUIG UITGERUST WORDEN MET KOPLAMPEN, ACHTERLICHTEN EN REFLECTOREN.
- HET VOERTUIG IS NIET SPECIAAL UITGERUST VOOR GEHANDICAPTEN:
  - VERGEWIS U ERVAN DAT DE BESTUURDER HET VOERTUIG BEHOORLIJK KAN BEDIENEN VÓÓR HIJ OF ZIJ HET GEBRUIKT.
  - ZORG DAT IEDEREEN HET VOERTUIG KAN BESTUREN VOORDAT U HEN ERMEE LAAT RIJDEN.
- BRENG HET VOERTUIG TOT STILSTAND VOOR U DE VOORUIT-/ACHTERUITHENDEL VERPLAATST. DIT NALATEN KAN ONOPLETTENDE PASSAGIERS VERWONDEN EN/OF HET VOERTUIG BESCHADIGEN.
- GA NIET VOOR OF ACHTER HET VOERTUIG STAAN, OM TE VOORKOMEN DAT U AANGEREDEN WORDT.
- LAAT GEEN KINDEREN ZONDER TOEZICHT TOE IN HET VOERTUIG.

### **BIJ HET BESTUREN VAN HET VOERTUIG:**

- BESTUUR HET VOERTUIG UITSLUITEND VANUIT DE BESTUURDERSPLAATS.
- OM TE VOORKOMEN DAT ZE UIT HET RIJDENDE VOERTUIG VALLEN, MOETEN DE PASSAGIERS ALTIJD BLIJVEN ZITTEN EN ZICH AAN DE HANDGREPEN VAN DE ZITTING OF DE RELINGEN VASTHOUDEN. DE CHAUFFEUR MOET TIJDENS HET RIJDEN BEIDE HANDEN AAN HET STUUR HOUDEN.
- VOORKOM ERNSTIGE VERWONDINGEN DOOR HEEL UW LICHAAM BINNEN HET VOERTUIG TE HOUDEN.
- VERTRAAG IN BOCHTEN, OM TE VOORKOMEN DAT HET VOERTUIG KANTELT.
- RIJD BIJ HET BESTIJGEN OF AFDALEN VAN HELLINGEN TRAG EN IN RECHTE LIJN, OM TE VOORKOMEN DAT HET VOERTUIG KANTELT. **GEBRUIK HET VOERTUIG NOOIT OP HELLINGEN MET EEN HELLINGSPERCENTAGE VAN MEER DAN 20%.**
- BRENG EEN GELADEN VOERTUIG NOOIT OP EEN HELLING TOT STILSTAND. INDIEN EEN GELADEN VOERTUIG OP EEN HELLING MOET STOPPEN, MOET U EEN BRUUSK OPTREKKEN OF ACHTERUIT ROLLEN EN BRUUSK STOPPEN VERMIJDEN. INDIEN U DIT NIET DOET, ZOU HET VOERTUIG KUNNEN KANTELEN.
- OM DE VERWONDING VAN EEN ONOPLETTENDE PASSAGIER EN/OF BESCHADIGING VAN HET VOERTUIG TE VOORKOMEN, MAG U NOOIT ABRUPT OPTREKKEN, STOPPEN OF DRAAIEN.
- PAS UW SNELHEID AAN AAN DE CONDITIE VAN HET TERREIN (BIJVOORBEELD NAT GRAS OF ONEVEN TERREIN) OM TE VOORKOMEN DAT U DE MACHT OVER HET VOERTUIG VERLIEST OF HET DOET KANTELEN.
- GEBRUIK HET VOERTUIG NIET OP DE OPENBARE WEG. HET IS NIET ONTWERPEN OF BEDOELD VOOR GEBRUIK OP STRAAT EN MAG NIET WORDEN GEREgistREERD VOOR GEBRUIK OP DE OPENBARE WEG.
- HET VOERTUIG MAG UITSLUITEND DOOR OPGELEIDE BESTUURDERS EN OP HIERVOOR BESTEMDE TERREINEN WORDEN GEBRUIKT.
- RIJD NIET ONDER INVLOED VAN ALCOHOL, DRUGS OF MEDICIJNEN.
- GEBRUIK DE REMMEN OM DE SNELHEID TE BEPERKEN WANNEER U VAN EEN HELLING RIJDT.

## HET VOERTUIG STARTEN

1. Zorg dat de eventuele lading goed vastzit.
2. Bestudeer de bedieningen en zorg dat u de werking ervan begrijpt.
3. Zorg dat iedereen zit en zich vasthoudt aan de handgrepen van de zitting of de relingen. De bestuurder moet beide handen op het stuur hebben.
4. Lees de veiligheidswaarschuwingen boven de pedalen.
5. Zorg dat de wielen in de gewenste richting gedraaid zijn. Controleer of de weg vrij is.

### **Pedal-start-voertuig:**

6. Draai de sleutel in de stand ON (aan).
7. Kies de rijrichting door de hendel in de gewenste stand te plaatsen (F = vooruit of R = achteruit). Wanneer het voertuig in R (achteruit) wordt geschakeld, geeft een zoemer een waarschuwingssignaal.



8. Druk langzaam het gaspedaal in. De parkeerrem wordt automatisch uitgeschakeld en het voertuig zet zich in beweging. Als u het gaspedaal blijft indrukken, zal het voertuig sneller rijden tot het de maximumsnelheid bereikt.

**Key-start-voertuig:**

9. Zorg ervoor dat de vooruit-/achteruithendel in N (vrijloop) staat.
10. Druk het rempedaal in en houd het ingedrukt.
11. Draai de contactsleutel helemaal tot aan START en laat hem los nadat de motor is gestart. De motor zal stationair draaien.
12. Terwijl u het rempedaal ingedrukt houdt, kiest u de rijrichting door de vooruit-/achteruithendel in de gewenste stand te plaatsen (F = vooruit of R = achteruit). Wanneer het voertuig in R (achteruit) wordt geschakeld, geeft een zoemer een waarschuwingssignaal.
13. Laat het rempedaal volledig los en druk langzaam het gaspedaal in. Als u het gaspedaal blijft indrukken, zal het voertuig sneller rijden tot het de maximumsnelheid bereikt.

**⚠ WAARSCHUWING**

- DE BESTUURDER MOET BIJ HET AFDALEN VAN HELLINGEN DE SNELHEID VAN HET VOERTUIG BEPERKEN.
- SCHAKEL HET VOERTUIG NIET UIT F (VOORUIT) WANNEER U EEN HELLING AFDAALT. U ZULT NIET IN R (ACHTERUIT) EN EVENMIN OPNIEUW IN F (VOORUIT) KUNNEN SCHAKELEN ZONDER TE STOPPEN.
- DRUK BIJ HET AFDALEN VAN EEN HELLING HET REMPEDAAL INDIEN NODIG IN, EN DRUK HET GASPEDAAL GEDEELTELIJK IN. WANNEER HET GASPEDAAL GEDEELTELIJK INGEDRUKT IS, ZAL DE TOERENREGELAAR ZORGEN DAT DE MOTOR DE SNELHEID BIJ HET AFDALEN HELPT TE BEPERKEN.

**OPMERKING**

- **PEDAL-START-VOERTUIG:** INDIEN DE VOORUIT-/ACHTERUITHENDEL IN N (VRIJLOOP) WORDT GEPLAATST, KRIJGT DE MOTOR GEEN ENERGIE MEER EN STOPT HIJ MET DRAAIEN.
- **KEY-START-VOERTUIG:** INDIEN HET GASPEDAAL INGEDRUKT WORDT MET DE VOORUIT-/ACHTERUITHENDEL IN N (VRIJLOOP), OF INDIEN U MET INGEDRUKTE GASPEDAAL VAN F (VOORUIT) IN R (ACHTERUIT) PROBEERT TE SCHAKELEN, ZAL DE MOTOR STILVALLEN. OPDAT DE MOTOR BLIJFT DRAAIEN, MOET U HET GASPEDAAL VOLLEDIG LOSLATEN VOOR U SCHAKELT.

**HET VOERTUIG TOT STILSTAND BRENGEN**

**⚠ WAARSCHUWING**

- DOOR WATER RIJDEN KAN DE WERKING VAN DE REMMEN AANTASTEN. CONTROLEER DAARNA DE WERKING VAN DE REMMEN DOOR HET REMPEDAAL ZACHTJES IN TE DRUKKEN. INDIEN HET VOERTUIG NIET NORMAAL VERTRAAGT, BLIJFT U HET REMPEDAAL INDRUKKEN TOT DE REMMEN DROOG ZIJN EN WEER NORMAAL WERKEN.

**⚠ VOORZICHTIG**

- GEBRUIK HET REMPEDAAL OM OP EEN HELLING STIL TE BLIJVEN STAAN. GEBRUIK NIET HET GASPEDAAL.

Om het voertuig tot stilstand te brengen, laat u het gaspedaal los en drukt u het rempedaal in tot het voertuig volledig stopt.

## HET VOERTUIG PARKEREN EN VERLATEN

1. Nadat u het voertuig tot stilstand hebt gebracht, drukt u het pedaal van de parkeerrem krachtig in, totdat deze blokkeert. Het voertuig kan nu niet weggrollen.
2. Draai de contactsleutel in de stand OFF (uit) en plaats de vooruit-/achteruithendel in de stand N (vrijloop). Verwijder de sleutel en draai de brandstofafsluiter in de gesloten (OFF) stand wanneer het voertuig niet wordt gebruikt. (Figuur 18, pagina 29).

## PLATFORMVERGREDELING

### Lees GEVAAR en WAARSCHUWING op pagina 8.

De Carryall 1, Carryall 2 en Carryall 2 Plus zijn standaard voorzien van een platformvergrendeling, aan de bestuurszijde van het voertuig. (Figuur 14, pagina 24). Om het platform op te heffen trekt u de vergrendeling naar achteren en tilt u het platform op. (Figuur 15, pagina 24).

Om het platform te sluiten, laat u het rustig zakken tot de grendel vastklikt. Het platform NIET laten vallen.

### ⚠ WAARSCHUWING

- HOUD HANDEN UIT DE BUURT VAN DE KNELZONE TUSSEN HET PLATFORM EN DE RUGLEUNING VAN DE BANK.

### OPMERKING

- DE CARRYALL 2 EN CARRYALL 2 PLUS ZIJN VOORZIEN VAN EEN AUTOMATISCHE SCHOORSTANG, TENZIJ ZE UITGERUST ZIJN MET DE HYDRAULISCHE OF ELEKTRISCHE LIFTOPTIE. (FIGUUR 16, PAGINA 24).

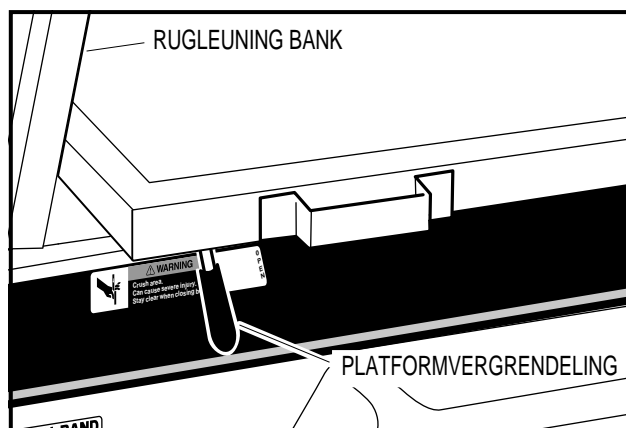

Figuur 14 Platformvergrendeling

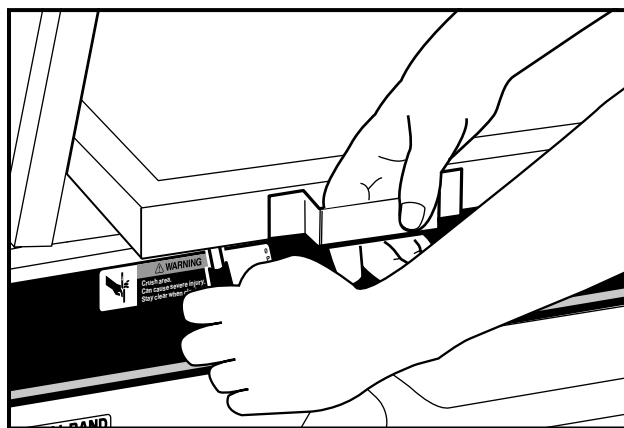

Figuur 15 Optillen van het platform

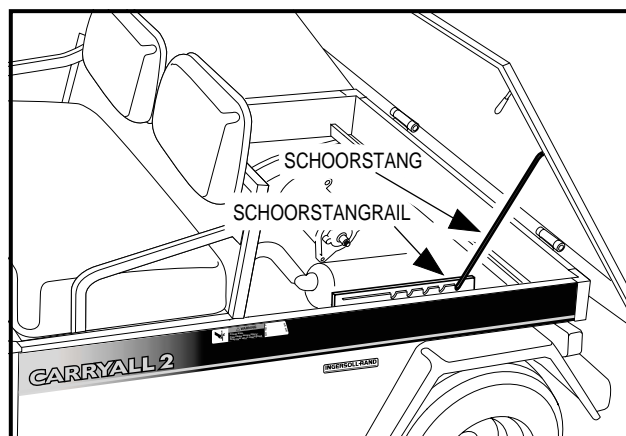

Figuur 16 Schoorstang

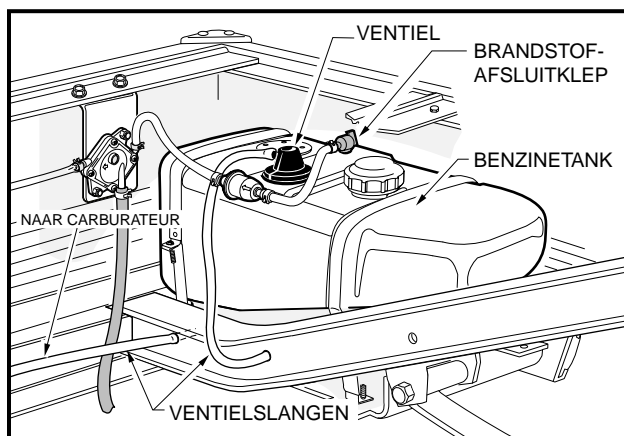

Figuur 17 Brandstofafsluitklep

## SCHOORSTANG

### Lees **GEVAAR** en **WAARSCHUWING** op pagina 8.

De Carryall 2 en Carryall 2 Plus zijn voorzien van een automatische schoorstang en een schoorstangrail aan de bestuurderszijde van de carrosserie, achteraan. (**Figuur 16, pagina 24**). Wanneer men aan de hendel van de platformvergrendeling trekt en het platform opheft, zal de schoorstang in één van de inkepingen in de schoorstangrail rusten.

De Carryall 6 is voorzien van een manuele schoorstang. Neem, wanneer u het platform van een Carryall 6 opheft, de schoorstang uit de beugel en zet de schoorstang vast.

### **GEVAAR**

- **WEES VOORZICHTIG WANNEER U ONDER HET PLATFORM WERKT. ZORG ERVOOR DAT DE SCHOORSTANG VASTZIT. ANDERS KAN HET PLATFORM VALLEN, WAT ERNSTIGE VERWONDINGEN OF DE DOOD KAN VEROORZAKEN.**

### **WAARSCHUWING**

- KOPPEL DE SCHOORSTANG **NIET** LOS ALVORENS ALLE PERSONEN UIT DE OMGEVING VAN HET PLATFORM VERWIJDERD ZIJN.
- LAAT HET PLATFORM **NIET** VALLEN; LAAT HET VOORZICHTIG ZAKKEN TERWIJL U HEEL UW LICHAAM UIT DE BUURT HOUDT. HET NEGEREN VAN DEZE INSTRUCTIES KAN TOT ERNSTIGE VERWONDINGEN LEIDEN.
- HOUD HANDEN UIT DE BUURT VAN DE KNELZONE TUSSEN HET PLATFORM EN DE RUGLEUNING VAN DE BANK.

Hef, om het platform van een Carryall 2 en Carryall 2 Plus te laten zakken, het platform zodanig op dat de schoorstang niet meer in één van de railnokken ligt. Duw de schoorstang naar de voorzijde van het voertuig om het uit de inkeping in de rail te doen komen en laat voorzichtig het platform zakken. Zodra het platform voor de helft gezakt is, neemt u uw hand van de schoorstang en laat u het platform voorzichtig verder zakken totdat het in de platformvergrendeling vastklikt. Het platform **NIET** laten vallen.

Om het platform van de Carryall 6 te laten zakken, bevestigt u de schoorstang in de schoorstangbeugel en laat u het platform voorzichtig zakken.

## LADEN EN LOSSEN

Plaats en bevestig de lading zo ver mogelijk naar voren en in het midden van het laadplatform, wanneer u het voertuig laadt. Overlaad het voertuig niet. Het totale laadvermogen van het voertuig bedraagt 363 kg voor de Carryall 1, 544 kg voor de Carryall 2 en de Carryall 2 Plus, en 680 kg voor de Carryall 6. Dit omvat alle passagiers, de maximumlading op het vrachtplatform van 272,4 kg voor de Carryall 1, 363 kg voor de Carryall 2 en de Carryall 2 Plus en 499,4 kg voor de Carryall 6. Het trekhaakgewicht van een aanhangwagen mag nooit meer dan 68 kg bedragen en de som van het brutogewicht en trekhaakgewicht van een aanhangwagen mag nooit meer bedragen dan 136 kg voor de Carryall 1, 363 kg voor de Carryall 2 en de Carryall 2 Plus, en 454 kg voor de Carryall 6.

Vergelijk de berekende waarde voor de totale lading. De lading mag nooit het nominale laadvermogen overschrijden. **Zie volgende WAARSCHUWING.**

### **WAARSCHUWING**

- ZORG DAT DE PARKEERREM GOED INGESCHAKELD IS VOOR U HET VOERTUIG BEGINT TE LADEN.
- LAAT GEEN PASSAGIERS PLAATSNEMEN OP HET LAADPLATFORM.
- **OVERSCHRIJD HET NOMINALE LAADVERMOGEN VAN HET VOERTUIG NIET. HET NOMINALE LAADVERMOGEN GELDT ALLEEN VOOR VLAK TERREIN.**
- **OVERBELASTING KAN DE WEGLIJGING VAN HET VOERTUIG BEÏNVLOEDEN OF DEFECTEN VEROORZAKEN DIE HET VOERTUIG ONBESTUURBAAR MAKEN EN MOGELIJK TOT ERNSTIGE VERWONDINGEN KUNNEN LEIDEN.**
- **VERMINDER DE SNELHEID EN VERMIJD BRUUSK REMMEN WANNEER U ACHTERUIT RIJDT. INDIEN U DIT NIET DOET, KAN HET VOERTUIG OMSLAAN OF ACHTERUIT KANTELEN.**

## WAARSCHUWING

- STOP NIET OP EEN HELLING WANNEER U GELADEN BENT. ALS HET NIET ANDERS KAN, MOET U EEN BRUUSK OPTREKKEN OF ACHTERUIT ROLLEN EN BRUUSK STOPPEN VERMIJDEN. INDIEN U DIT NIET DOET, ZOU HET VOERTUIG KUNNEN KANTELEN, WAT ERNSTIGE VERWONDINGEN ZOU KUNNEN VEROORZAKEN.
- VERMINDER DE LADING EN SNELHEID VAN HET VOERTUIG BIJ HET BESTIJGEN OF AFDALEN VAN HELLINGEN OF OP ONEFFEN TERREIN.
- HET NOMINALE LAADVERMOGEN GELDT ALLEEN VOOR VLAK TERREIN.
- PLAATS GEEN VRACHT OP DE ACHTERKLEP. WANNEER HET VOERTUIG IN BEWEGING IS, MOET DE ACHTERKLEP OMHOOG STAAN EN GOED VERGRENDELD ZIJN.
- OM TE VOORKOMEN DAT DE LADING VERSCHUIFT EN MOGELIJK HET VOERTUIG DOET KANTELEN, MAG U NIET BRUUSK OPTREKKEN, STOPPEN OF DRAAIEN. ZORG ERVOOR DAT DE LADING GOED BEVESTIGD IS.
- HET ZWAARTEPUNT VAN DE LADING KAN DE WEGLISSING, BESTUURBAARHEID EN HET REMGEDRAG VAN HET VOERTUIG BEÏNVOEDEN.
- LAAD HET VOERTUIG NIET TE HOOG. HET ZWAARTEPUNT VAN DE VRACHT MAG NOOIT MEER DAN 38 cm BOVEN DE BODEM VAN HET PLATFORM KOMEN.
- MAAK HET LAADPLATFORM ALTIJD LEEG VOOR U HET VOERTUIG MET EEN LIFT, TAKEL OF KRIK OPTILT.

## SLEPEN MET HET VOERTUIG

### WAARSCHUWING

- SLEEP NOOIT EEN VOERTUIG OF AANHANGWAGEN OP DE OPENBARE WEG.
- VERMINDER DE NORMALE SNELHEID VAN HET VOERTUIG WANNEER U IETS SLEEPT.
- WEES UITERST VOORZICHTIG BIJ HET SLEPEN.
- HET TOTALE LADING, INCLUSIEF HET NOMINALE LAADVERMOGEN VAN HET VOERTUIG EN HET BRUTOGEWICHT VAN HET VOERTUIG OF DE AANHANGWAGEN DIE GESLEEPT WORDT, MAG NIET MEER BEDRAGEN DAN HET VOORGENOEMDE GEWICHT.
- LAAT GEEN PERSONEN PLAATSNEMEN IN DE AANHANGWAGEN DIE OF HET VOERTUIG DAT WORDT GESLEEPT.
- VERMIJD BIJ HET SLEPEN ABRUPT STARTEN, STOPPEN EN SCHERPE BOCHTEN.
- STOP NIET OP EEN HELLING WANNEER U EEN AANHANGWAGEN SLEEPT. ALS HET NIET ANDERS KAN, MOET U EEN BRUUSK OPTREKKEN OF ACHTERUIT ROLLEN EN BRUUSK STOPPEN VERMIJDEN. INDIEN U DIT NIET DOET, ZOU HET VOERTUIG KUNNEN KANTELEN, WAT ERNSTIGE VERWONDINGEN ZOU KUNNEN VEROORZAKEN.

Aangezien het trekken van een ander Club Car-voertuig of een aanhangwagen de hanteerbaarheid van het voertuig negatief kan beïnvloeden, moet u bijzonder voorzichtig zijn wanneer u met een Carryall-voertuig een aanhangwagen trekt. Het totale gewicht van het voertuig, met inbegrip van het nominale laadvermogen van slepende voertuig en het brutogewicht van het voertuig met aanhangwagen mag 363 kg voor de Carryall 1, 544 kg voor de Carryall 2 en Carryall 2 Plus, en 680 kg voor de Carryall 6 niet overschrijden. Het trekhaakgewicht mag nooit meer dan 68 kg bedragen voor om het even welk Carryall-voertuig.

Parkeer het voertuig met aanhangwagen niet op een helling. Indien het niet anders kan, moet u de remmen ingedrukt houden en de wielen van de aanhangwagen door een andere persoon laten blokkeren. Laat vervolgens de remmen los, zodat de blokken het gewicht van de aanhangwagen kunnen opvangen. Als de banden geblokkeerd zijn, schakelt u de parkeerrem in.

## VERVOER OP EEN AANHANGWAGEN

Gebruik altijd een goedgekeurde aanhangwagen met een tarra van minstens 727 kg (Carryall 1, Carryall 2 en Carryall 2 Plus) of 909 kg (Carryall 6) per gesleept voertuig. Bijvoorbeeld: een aanhangwagen die twee voertuigen draagt: 2 x 727 kg = 1454 kg.

Indien u het voertuig over lange afstanden of over de openbare weg moet vervoeren, moet u hiervoor een goedgekeurde aanhangwagen gebruiken en rekening houden met de volgende waarschuwingen.

### WAARSCHUWING

- DRAAI DE BRANDSTOF AFSLUITER OP **OFF** (GESLOTEN). (**FIGUUR 18, PAGINA 29**).
- LAAT GEEN PERSONEN PLAATSNEMEN IN DE AANHANGWAGEN DIE WORDT GESLEEPT.
- VERMIJD BIJ HET SLEPEN ABRUPT STARTEN, STOPPEN EN SCHERPE BOCHTEN.
- STOP NIET OP EEN HELLING WANNEER U EEN AANHANGWAGEN SLEEPT. ALS HET NIET ANDERS KAN, MOET U EEN BRUUSK OPTREKKEN OF ACHTERUIT ROLLEN EN BRUUSK STOPPEN VERMIJDEN. INDIEN U DIT TOCH DOET, ZOU HET VOERTUIG KUNNEN KANTELEN, WAT ERNSTIGE VERWONDINGEN ZOU KUNNEN VEROORZAKEN.
- RIJD TRAGER DAN NORMAAL WANNEER U EEN VOERTUIG OF AANHANGWAGEN TRANSPORTEERT.
- VOOR GEBRUIK OP DE OPENBARE WEG MOET DE AANHANGWAGEN VOLDOEN AAN ALLE PLAATSELIJKE EN LANDELIJKE REGLEMENTEN (ACHTERLICHTEN, REMLICHTEN ENZ.).
- SLEEP EEN CARRYALL-VOERTUIG NOOIT OP DE OPENBARE WEG ACHTER EEN PASSAGIERS-VOERTUIG OF EEN VRACHTWAGEN, TENZIJ HET OP EEN GOEDGEKEURDE AANHANGWAGEN STAAT.
- HET TE TRANSPORTEREN VOERTUIG MOET STEVIG VASTGEMAAKT WORDEN OP DE AANHANGWAGEN. PLAATS DE VOORUIT-/ACHTERUITHENDEL IN **N** (VRIJLOOP), HET CONTACTSLOT OP **OFF** (UIT) EN ZORG DAT DE PARKEERREM GOED INGEDRUKT EN VERGRENDELD IS.
- GEZIEN DE BIJKOMENDE LENGTE VAN DE AANHANGWAGEN, MOET U VOORZICHTIG ZIJN BIJ HET NEMEN VAN BOCHTEN.
- TRANSPORTEER EEN VOERTUIG NOOIT OP EEN AANHANGWAGEN WANNEER HET VOERTUIG EEN LADING OP HET LAATPLATFORM HEEFT.
- VERWIJDER DE VOORRUIT VAN HET VOERTUIG VOOR U HET OP EEN AANHANGWAGEN TRANSPORTEERT.

## OPSLAG

### Lees **GEVAAR** en **WAARSCHUWING** op pagina 8.

Om uw voertuig klaar te maken voor langdurige opslag na het seizoen:

1. Verwijder alle lading, zodat de banden zo weinig mogelijk gewicht hoeven te dragen.
2. Bewaar het voertuig in een koele ruimte. Dit zal voorkomen dat de batterij zichzelf ontlad. Als de batterij zwak lijkt, laadt u deze op met behulp van een lader voor autobatterijen (12 volt, 10 ampère of minder).

### GEVAAR

- **TRACHT NOOIT BENZINE AF TE TAPPEN WANNEER DE MOTOR WARM IS OF NOG DRAAIT.**
- **RUIM ALLE GEMORSTE BENZINE OP VOOR U HET VOERTUIG GEBRUIKT.**
- **BEWAAR BENZINE UITSLUITEND IN EEN GOEDGEKEURD BENZINEBLIK. BEWAAR ZE IN EEN GOED GEVENTILEERDE RUIMTE, UIT DE BUURT VAN VONKEN, OPEN VUUR, VERWARMINGSTOE-  
STELLEN EN ANDERE HITTEBRONNEN.**
- **BEWAAR BENZINE BUITEN HET BEREIK VAN KINDEREN.**
- **VERWIJDER BENZINE NOOIT MET EEN SLANG UIT HET VOERTUIG.**

**⚠ WAARSCHUWING**

- DRAAI HET CONTACTSLOT OP **OFF** (UIT), VERWIJDER DE SLEUTEL EN LAAT DE VOORUIT-/ACHTERUIHENDEL TIJDENS DE BEWARING IN **N** (VRIJLOOP) STAAN. ZO VOORKOMT U HET ONOPZETTELIJK STARTEN VAN HET VOERTUIG OF BRANDGEVAAR.
- DRAAI DE BRANDSTOFAFSLUITER OP **OFF** (UIT). (**FIGUUR 18, PAGINA 29**).
- PROBEER NIET EEN BEVROREN BATTERIJ OF EEN BATTERIJ MET VERVORMDE BEHUIZING TE LADEN. GOOI DE BATTERIJ WEG. BEVROREN BATTERIJEN KUNNEN ONTPLOFFEN.

**⚠ VOORZICHTIG**

- BATTERIJEN DIE ONVOLDOENDE OPGELADEN ZIJN, ZULLEN BIJ LAGE TEMPERATUREN BEVRIEZEN.

3. Maak de carburateur leeg en verzegel de benzinetank.
  - 3.1. Plaats de vooruit-/achteruihendel in N (vrijloop) en de vrijloop-vergrendelingsnok in de ONDERHOUDSSTAND. Draai de brandstofafsluiter op OFF (uit) (**Figuur 18, pagina 29**) en laat de motor draaien tot de in de carburateur en brandstofleidingen achtergebleven benzine verbruikt is en de motor stilvalt. Plaats de vrijloop-vergrendelingsnok in de GEBRUIKSSTAND.
  - 3.2. Draai de carburateur-aftapschroef los (verwijder deze niet) en laat de resterende benzine uit de carburateurkom in een blik lopen. Giet deze vervolgens uit het blik in de brandstoftank van het voertuig. Draai de carburateur-aftapschroef vast.
  - 3.3. Koppel de ontluchtingsslang los van de uitlaat van de brandstoftank.
  - 3.4. Sluit de uitlaat van de brandstoftank luchtdicht af. Wij bevelen een vinyl dop aan die u over de uitlaat schuift.
4. Om de motor te beschermen, verwijdert u de bougie en giet u via het bougiegat 14,8 mL SAE 10 olie in de motor. Draai de krukas enkele slagen en breng de bougie weer aan.
5. Verhoog de bandenspanning tot de opgegeven waarde. **Zie capaciteit banden, pagina 33.**
6. Smeer de voorophanging en voer een volledige halfjaarlijkse smeerbeurt uit. **Zie Periodiek smeerschema, pagina 32.**
7. Maak de voor- en achterzijde van de carrosserie grondig schoon, net als de zittingen, het laadplatform, de motorruimte en de onderzijde van het voertuig.
8. Schakel de parkeerrem niet in. Blokkeer de wielen om te voorkomen dat het voertuig weggrolt.

**HET VOERTUIG NA OPSLAG WEER IN GEBRUIK NEMEN**

1. Maak het brandstofsysteem gebruiksklaar.
  - 1.1. Verwijder de dop van de uitlaat van de benzinetank. Open de brandstofafsluiter. (**Figuur 19, pagina 29**). Zorg ervoor dat de afsluiter volledig open is. Een gedeeltelijk gesloten brandstofafsluiter (**Figuur 20, pagina 29**) en het gebruik van de choke kunnen een vuile bougie en motorpege veroorzaken.
  - 1.2. Plaats de vooruit-/achteruihendel in N (vrijloop) en de vrijloop-vergrendelingsnok in de ONDERHOUDSSTAND. Slinger de motor aan tot brandstof in de carburateur en de brandstofleidingen wordt gepompt en de motor start. Schakel de motor UIT en plaats de vrijloop-vergrendelingsnok in de GEBRUIKSSTAND.
2. Stel de bandenspanning weer in op de normale waarde. **Zie capaciteit banden, pagina 33.**
3. Voer de controles vóór het eerste gebruik uit. **Zie pagina 16.**

**OPMERKING**

- OMDAT VOOR DE OPSLAG OLIE IN DE MOTOR IS GEGOTEN, KAN HIJ BIJ HET EERSTE GEBRUIK NA DE OPSLAG TIJDELIJK ABNORMAAL VEEL ROOK PRODUCEREN.

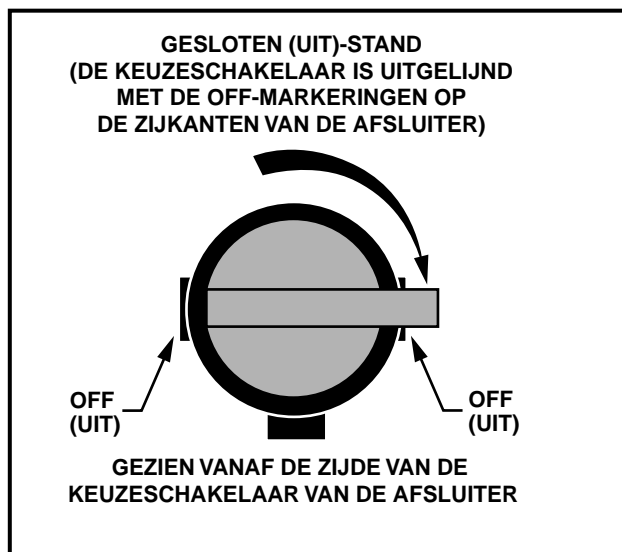

Figuur 18 Brandstofafsluiter – gesloten stand

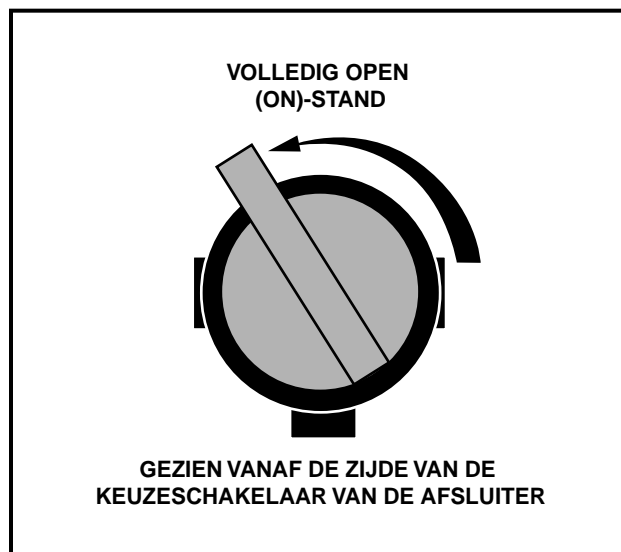

Figuur 19 Brandstofafsluiter – open stand



Figuur 20 Verkeerde afstelling van de brandstofafsluiter

## ONDERHOUD

Lees **GEVAAR** en **WAARSCHUWING** op pagina 8.

### ALGEMENE INFORMATIE

Om een probleemloze werking van het voertuig te verzekeren, is het van het grootste belang dat u een regelmatig preventief onderhoudsprogramma toepast (vaste onderhoudsbeurten, ook wanneer het voertuig probleemloos werkt). Een regelmatig en systematisch onderhoud zal defecten en dure reparaties door verwaarlozing voorkomen. Een voertuig dat niet probleemloos werkt, moet uit gebruik worden genomen tot het gerepareerd is. Dit zal verdere schade aan het voertuig en mogelijke verwondingen door onveilige condities voorkomen.

Neem voor alle reparaties en halfjaarlijkse en jaarlijkse onderhoudsbeurten contact op met uw plaatselijke Club Car-distributeur/dealer.

## WAARSCHUWING

- INDIEN BIJ EEN VASTE INSPECTIE OF ONDERHOUDSBEURT PROBLEMEN AAN HET LICHT KOMEN, MAG U HET VOERTUIG NIET GEBRUIKEN TOT HET GEREPAREERD IS. HET ACHTERWEGE LATEN VAN NOODZAKELIJKE REPARATIES KAN BRAND, MATERIËLE SCHADE EN ERNSTIGE OF DODELIJKE VERWONDINGEN VEROORZAKEN.
- DRAAG GEEN LOSSE KLEDING OF JUWELEN ZOALS RINGEN, HORLOGES, KETTINGEN, ENZ. WANNEER U HET VOERTUIG ONDERHOUDT.
- VÓÓR U MET HET ONDERHOUD BEGINT, MOET U HET CONTACTSLOT OP **OFF** (UIT) DRAAIEN, DE SLEUTEL VERWIJDEREN, DE VOORUIT-/ACHTERUITHEDEL IN **N** (VRIJLOOP) PLAATSEN EN DE WIELEN BLOKKEREN.
- DRAAIENDE ONDERDELEN – PROBEER NIET EEN BENZINEVOERTUIG TE ONDERHOUDEN TERWIJL DE MOTOR DRAAIT.
- WERK NIET AAN DE AANDRIJVING OF ONDER HET PLATFORM WANNEER HET GELADEN IS.
- DRAAI DE BRANDSTOFAFSLUITER OP **OFF** (UIT). (**FIGUUR 18, PAGINA 29**).
- HEET! PROBEER NIET EEN HETE MOTOR OF UITLAAT TE ONDERHOUDEN. DIT ZOU ERNSTIGE BRANDWONDEN KUNNEN VEROORZAKEN.
- ZORG ERVOOR DAT IEDEREEN UIT DE BUURT VAN HET VOERTUIG IS WANNEER EEN LAADPLATFORM DAT VOORZIEN IS VAN EEN ACHTERKLEP, WORDT OPGETILD.
- NEEM DE SCHOORSTANG NIET WEG EN SLUIT HET PLATFORM NIET VOOR ALLE PERSONEN WEG ZIJN UIT DE OMGEVING VAN HET PLATFORM. LAAT HET PLATFORM VOORZICHTIG ZAKKEN, TERWIJL U HEEL UW LICHAAM UIT DE BUURT HOUDT. LAAT HET PLATFORM NIET VALLEN. HET NEGEREN VAN DEZE INSTRUCTIES KAN TOT ERNSTIGE VERWONDINGEN LEIDEN.
- EEN HYDRAULISCH LIFTSYSTEEM STAAT ONDER DRUK. DRAAG GELAATBESCHERMING EN WEES UITERST VOORZICHTIG TIJDENS HET ONDERHOUD.

## DAGELIJKSE VEILIGHEIDSCONTROLES VÓÓR GEBRUIK – CONTROLELIJST

Inspecteer en bestuur het voertuig met de hoofdstukken “Controles vóór het eerste gebruik” (**pagina 16**) en “De goede werking controleren” (**pagina 16**) als leidraad om het volgende te controleren:

- Waarschuwingsstickers voertuig
- Remsysteem
- Parkeerrem
- Achteruitzoemer
- Besturing en koppelingen
- Op snelheid komen en maximumsnelheid

Controleer bovendien dit:

- Banden: Controleer ze op slijtage en schade en ga na of ze voldoende opgeblazen zijn.
- Uitlaatsysteem: Controleer op lekken.
- Vooruit-/achteruithedel: Controleer of ze goed werken. **Zie Bedieningen, pagina 17.**
- Brandstofsysteem: Controleer brandstoftank, leidingen, stop, pomp, brandstoffilters en carburateur op brandstoflekken.



## PERIODIEK ONDERHOUDSSCHEMA

Lees GEVAAR en WAARSCHUWING op pagina 8.

### WAARSCHUWING

- ALLE ONDERHOUD, REPARATIES EN AFSTELLINGEN MOETEN UITGEVOERD WORDEN VOLGENS DE INSTRUCTIES IN DE CARRYALL ONDERHOUDS- EN SERVICEHANDLEIDING.

### OPMERKING

- INDIEN HET VOERTUIG CONSTANT IN ZWARE OMSTANDIGHEDEN WORDT GEBRUIKT, MOET VAKER PREVENTIEF ONDERHOUD WORDEN UITGEVOERD DAN AANBEVOLEN WORDT IN HET PERIODIEKE ONDERHOUDS- EN SMEERSHEMA.
- ZOWEL HET PERIODIEKE ONDERHOUDSSCHEMA ALS HET PERIODIEK SMEERSHEMA MOETEN WORDEN GEVOLGD OM HET VOERTUIG IN OPTIMALE BEDRIJFSCONDITIE TE HOUDEN.

### PERIODIEK ONDERHOUDSSCHEMA

VAST INTERVAL	ONDERHOUD	
Maandelijks onderhoud door eigenaar of getrainde monteur.	Motor	Controleer het oliepeil van de motor, vul indien nodig bij. Zie smeerschema, pagina 32. Ontdoe u op gepaste wijze van de gebruikte olie. Controleer de inlaat van de koellucht van de motor; kijk of het niet afgedekte gedeelte rond de motoruitlaat gras of puin bevat en maakt het indien nodig schoon.
	Banden	Controleer de spanning en stel zo nodig bij. Zie Capaciteiten voertuig, pagina 33.
	Voertuig algemeen	Maak motorcompartiment en onderzijde voertuig schoon. Was de motor niet wanneer hij warm is. <b>Voer afvalwater op gepaste wijze af.</b>
Halfjaarlijks onderhoud, uitsluitend door getrainde monteur (om de 50 uren gebruik).	Batterij	Maak polen en behuizing schoon, controleer niveau van het elektrolyt. Zie pagina 35.
	Uitlijning voorwiel en wielvlucht	Controleer en stel zo nodig bij. Zie Carryall Onderhouds- en Servicehandleiding.
	Elektrische bedrading en aansluitingen	Controleer op degelijke bevestiging en slijtage.
	Remsysteem	Controleer remschoenen; vervang zo nodig. Zie Carryall Onderhouds- en Servicehandleiding.
Smeer de remschuiven volgens het smeerschema. Zie Carryall Onderhouds- en Servicehandleiding.		
Controleer remkabels op schade; vervang indien nodig.		
Jaarlijks onderhoud, uitsluitend door getrainde monteur (om de 100 uren gebruik).	Motor	Controleer op lekken bij pakkingen, vulpluggen enz.
		Inspecteer en reinig bougie; stel afstand bij; vervang indien nodig.
Periodiek onderhoudsschema wordt vervolgd op de volgende pagina.		

PERIODIEK ONDERHOUDSSCHEMA		
VAST INTERVAL	ONDERHOUD	
Jaarlijks onderhoud, uitsluitend door getrainde monteur (om de 100 uren gebruik), vervolg:	Luchtinlaatsysteem van de motor	Controleer luchtfilterelement, maak schoon of vervang. Ontdoe op gepaste wijze van u gebruikt filterelement.
		Controleer de goede bevestiging van de klemmen; controleer de slang op barsten.
	Voertuig algemeen	Controleer op losse bouten en moeren en draai vast indien nodig.
Tweejaarlijks onderhoud, uitsluitend door getrainde monteur (om de 200 uren gebruik).	Benzinefilters	Vervang. Ontdoe u op gepaste wijze van gebruikte filters.

 WAARSCHUWING
<ul style="list-style-type: none"> <li>• INDIEN PROBLEMEN AAN HET LICHT KOMEN, MAG HET VOERTUIG NIET WORDEN GEBRUIKT TOT ZE GEREPAREERD ZIJN. HET ACHTERWEGE LATEN VAN NOODZAKELIJKE REPARATIES KAN BRAND, MATERIËLE SCHADE EN ERNSTIGE OF DODELIJKE VERWONDINGEN VEROORZAKEN.</li> </ul>

## PERIODIEK SMEERSCHEMA

PERIODIEK SMEERSCHEMA			
VAST INTERVAL	ONDERHOUD	PLAATS*	AANBEVOLEN SMEERMIDDELEN
Halfjaarlijks door eigenaar of getrainde monteur (om de 50 uren gebruik).	Kogellagers rempedaalstang	1.	Dry Moly Lube – Club Car Nr. 1012151
	Koppeling en scharnieren remmen	2.	Dry Moly Lube – Club Car Nr. 1012151
	Scharnieren gaspedaal, steunen en scharnieren schakelkabel	3.	Dry Moly Lube – Club Car Nr. 1012151
	Ophanging vooraan (5 onderdelen)	4.	Chassis smeermiddel – EP NLGI kwaliteitsgraad 2
	Remschuiven	5.	Dry Moly Lube – Club Car Nr. 1012151
Jaarlijks, uitsluitend door getrainde monteur (om de 100 uren gebruik).	Controleer/vul gecombineerde versnellingsbak/achterbrug tot het niveau van de plug.	6.	0,8 L, 80-90 WT. API klasse GL-3 of 80-90 WT. AGMA klasse EP Gear Lube
	Inspecteer kogellagers voorwielen. (Vernieuw zo nodig smering.)	7.	Chassis smeermiddel – EP NLGI kwaliteitsgraad 2
Eerste verversing na 100 uur. Daarna na elke 200 uren gebruik of jaarlijks, wat eerst komt.	Ververs motorolie en oliefilter.	8.	0,95 L zonder filter; 1,12 L met filter. Zie olieviscositeit op pagina 34.

\*Figuur 21, pagina 33.

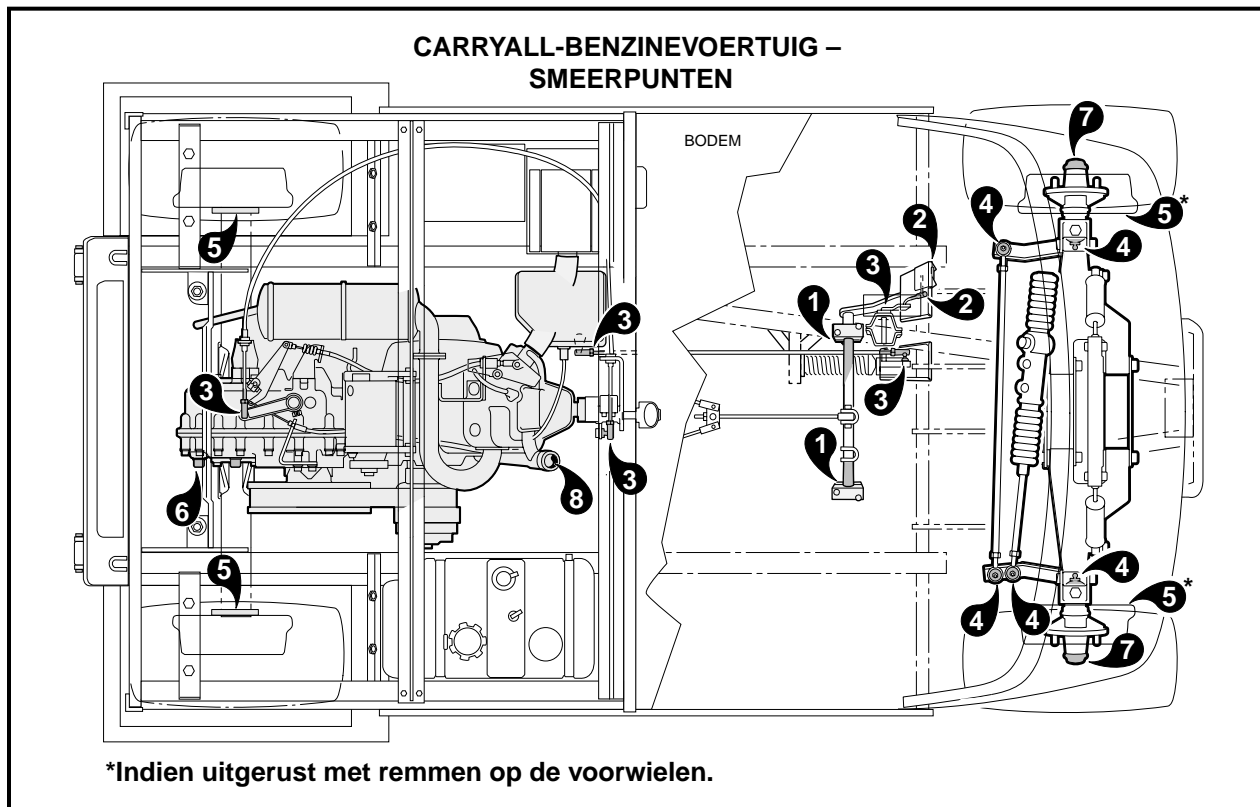

Figuur 21 Smeerpunten

## CAPACITEITEN VOERTUIG

VLOEISTOF CAPACITEIT	
	BENZINEVOERTUIGEN
Motorcarter zonder filter	0,95 L
Motorcarter met filter	1,12 L
Gecombineerde versnellingsbak/ achterbrug	0,8 L
Benzinetank	26,5 L

CAPACITEIT BANDEN	
	BENZINEVOERTUIGEN
Carryall 1	110-124 kPa
Carryall 2	207-234 kPa
Carryall 2 Plus	207-234 kPa
Carryall 6	207-234 kPa

## MOTOROLIE

Hoewel het verklikkerlampje op het dashboard u hoort te waarschuwen wanneer het oliepeil te laag is, moet u het peil elke maand controleren. Het voertuig moet op een vlak oppervlak staan wanneer de olie gecontroleerd wordt. (Figuur 22, pagina 34). Giet er niet te veel olie in.

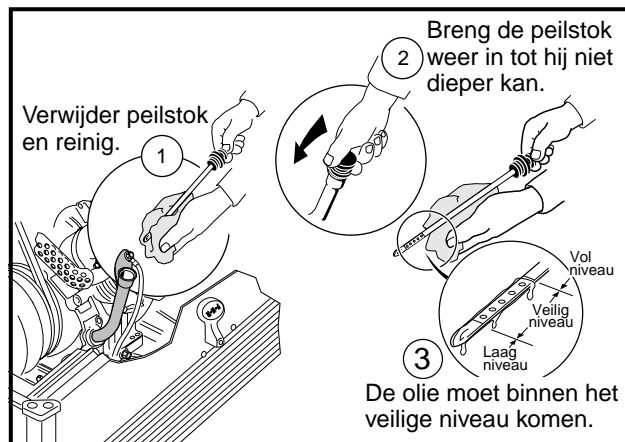

Figuur 22 Controleer het oliepeil

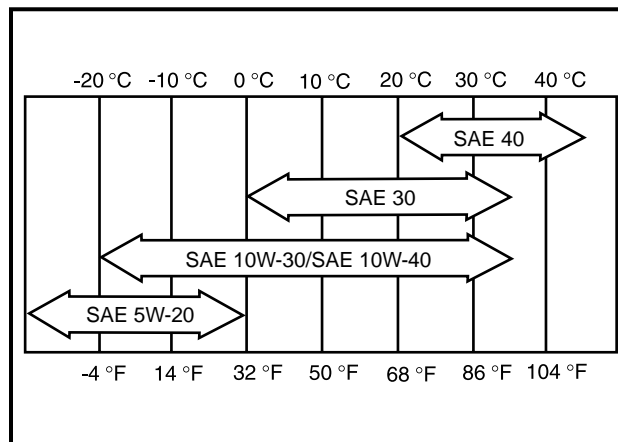

Figuur 23 Tabel – olieviscositeit

## OLIEVISCOSITEIT

Kies de viscositeit volgens de temperatuur, zoals aangegeven in **figuur 23, pagina 34**.

### OPMERKING

- HET GEBRUIK VAN MULTI-GRADE OLIESOORTEN (5W-20, 10W-30 EN 10W-40) VERHOOGT HET OLIEVERBRUIK. CONTROLEER HET OLIEPEIL VAKER WANNEER U DAT SOORT OLIE GEBRUIKT.

## INSTRUCTIES VOOR HET TANKEN

Lees **GEVAAR** en **WAARSCHUWING** op pagina 8.

### ⚠ GEVAAR

- DRAAI DE CONTACTSLEUTEL IN DE STAND **OFF** (UIT) ALVORENS TE TANKEN.
- GIET NOOIT BENZINE IN DE TANK WANNEER DE MOTOR WARM IS OF NOG DRAAIT.
- DE BENZINEPOMP MOET GEAARD ZIJN, OM ELEKTRISCHE VONKVORMING DOOR STATISCHE ELEKTRICITEIT TE VOORKOMEN. INDIEN DE POMP NIET GEAARD IS, MOET HET VOERTUIG VOOR EN TIJDENS HET TANKEN AAN DE POMP GEAARD WORDEN.
- INDIEN HET VOERTUIG EEN WATERDICHTE AFDEKKING HEEFT, MOET DE BENZINETANK GOED GEVENTILEERD ZIJN. (FIGUUR 17, PAGINA 24).
- OM ALLE BRANDGEVAAR TE VOORKOMEN, MOET U GEMORSTE BENZINE OPRUIJEN VOOR U HET VOERTUIG GEBRUIKT.

### ⚠ VOORZICHTIG

- VUL DE BENZINETANK NOOIT MEER DAN 25 mm ONDER DE BOVENRAND, OM RUIMTE TE LATEN VOOR UITZETTING. MORS GEEN BRANDSTOF.

## OPMERKING

- VERMIJD HET GEBRUIK VAN GEOXIDEERDE BRANDSTOF OF MET ALCOHOL GEMENGDE BRANDSTOF. VOERTUIGEN DIE LANGDURIG WORDEN OPGESLAGEN MOETEN VOORBEREID WORDEN VOLGENS DE INSTRUCTIES OP PAGINA 27 VAN DEZE HANDLEIDING.

### Voor Carryall 1-, Carryall 2- en Carryall 2 Plus-voertuigen:

1. Hef de zitting op en verwijder deze.
2. De brandstoftank bevindt zich aan de passagierskant van het voertuig. Verwijder de stop en vul de tank uitsluitend met verse, loodvrije benzine. **Zie vorige VOORZICHTIG en OPMERKING.**
3. Plaats de dop weer op de tank. Controleer of de stop goed vastzit.
4. Leg de zitting weer op zijn plaats.

### Voor Carryall 6-voertuigen:

1. Maak het toegangsluikje in het laadplatform los en open dit volledig voor u tankt.
2. De brandstoftank bevindt zich aan de passagierskant van het voertuig. Verwijder de stop en vul de tank uitsluitend met verse, loodvrije benzine. **Zie vorige VOORZICHTIG en OPMERKING.**
3. Plaats de dop weer op de tank. Controleer of deze goed vastzit.
4. Sluit het luikje en maak het vergrendel het.

## BATTERIJ

Lees **GEVAAR** en **WAARSCHUWING** op pagina 8.

### **GEVAAR**

- **BATTERIJ – ONTPLOFBARE GASSEN! NIET ROKEN! HOUD VONKEN EN VLAMMEN OP VEILIGE AFSTAND VAN HET VOERTUIG EN DE ONDERHOUDSAFDELING.**
- **GEREEDSCHAP, KABELS EN METALEN VOORWERPEN KUNNEN VONKEN VEROORZAKEN WANNEER ZE MET EEN BATTERIJ WORDEN KORTGESLOTEN.**
- **HOUD U BIJ HET HANTEREN VAN BATTERIJEN ZORGVULDIG AAN ALLE INSTRUCTIES.**
- **LAAD DE BATTERIJEN UITSLUITEND IN EEN GOED GEVENTILEERDE RUIMTE.**
- **GIFTIG! BEVAT ZUUR! VEROORZAAKT ERNSTIGE BRANDWONDEN – VERMIJD CONTACT MET DE HUID, DE OGEN OF DE KLEDING. EERSTE HULP:**
  - **UITWENDIG: SPOEL GEDURENDE 15 MINUTEN MET WATER. WAARSCHUW ONMIDDELLIJK EEN DOKTER.**
  - **INWENDIG: DRINK GROTE HOEVEELHEDEN MELK OF WATER, GEVOLGD DOOR MAGNESIUMMELK OF PLANTAARDIGE OLIE. WAARSCHUW ONMIDDELLIJK EEN DOKTER.**
  - **OGEN: SPOEL GEDURENDE 15 MINUTEN MET WATER. WAARSCHUW ONMIDDELLIJK EEN DOKTER.**

### **WAARSCHUWING**

- **GEBRUIK GEEN STARTKABELS OM HET VOERTUIG TE STARTEN. GEBRUIK VOOR HET LADEN VAN DE BATTERIJ EEN 12 VOLT LADER VOOR AUTO'S, MET EEN STROOMSTERKTE VAN 10 AMPÈRE OF MINDER.**

Het Carryall benzinevoertuig is voorzien van een vrijwel onderhoudsvrije batterij van 12 V, die slechts sporadisch met water moet worden bijgevuld. **(Figuur 24, pagina 36).**

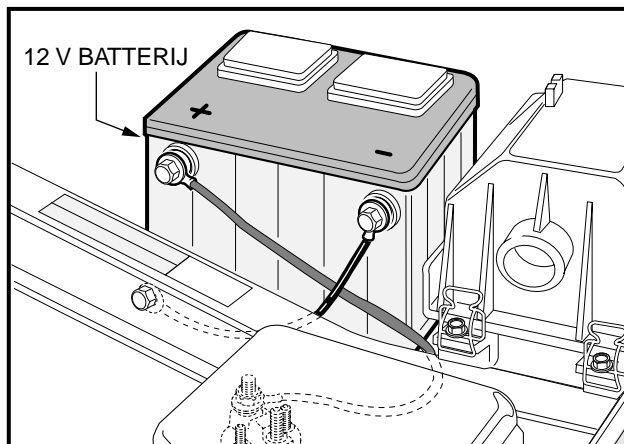

Figuur 24 Batterij

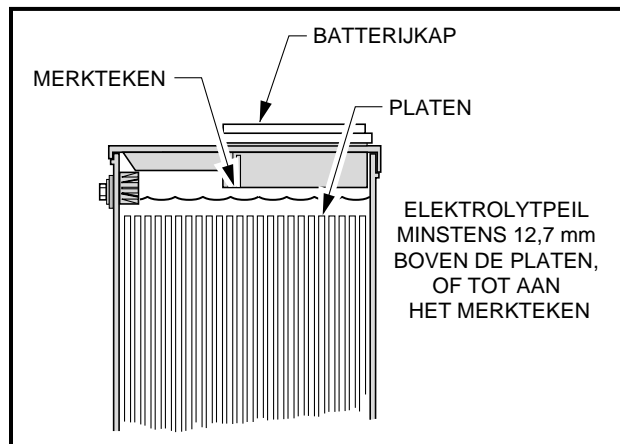

Figuur 25 Elektrolytpeil van batterij

Corrosie bij de positieve (+) of negatieve (-) batterijpool moet verwijderd worden met een oplossing van natriumcarbonaat en water (250 mL natriumcarbonaat in 3,8 L water). Spoel de oplossing af. Laat de oplossing niet in de batterij dringen. Controleer of de kabels goed op de batterijpolen aangesloten zijn. Laat de polen drogen en bespuit ze met Club Car Battery Terminal Spray (Club Car-Nr. 1014305). **Zie volgende VOORZICHTIG.**

### ⚠ VOORZICHTIG

- LAAT GEEN NATRIUMCARBONAATOPLOSSING IN DE BATTERIJEN DRINGEN.
- BESCHADIGDE OF GECORRODEERDE BATTERIJKLEMMEN MOETEN ZONODIG VERVANGEN OF SCHOONGEMAAKT WORDEN. INDIEN U DIT NALAAT, KUNNEN ZE TIJDENS HET GEBRUIK OVERVERHITTEN.

Zorg dat de batterijbeugel goed vastzit. Torsie tot 16,3 N·m. Met een losse batterijbeugel kan de batterij door vibratie of stoten beschadigd worden.

Indien de batterij zwak lijkt, laat u deze door een getrainde monteur opladen. Een batterij mag niet langer dan absoluut noodzakelijk ontladen blijven (nooit langer dan 24 uur).

## HET VOERTUIG REINIGEN

Het koetswerk van het voertuig is aan de voorkant van ArmorFlex®. De achterkant en het laadplatform zijn volledig van aluminium. Gebruik uitsluitend in de handel verkrijgbare schoonmaakproducten voor auto's en een spons of een zachte doek voor normale schoonmaakbeurten. Een tuinslang met normale residentiële waterdruk mag worden gebruikt. Gebruik een in de handel verkrijgbaar schoonmaakmiddel voor aluminium en fijne staalwol (nr. 00) om oxidatie of verkleuring van aluminium te verwijderen.

Club Car raadt het wassen onder druk of reinigen m.b.v. stoom niet aan. Bij een dergelijke methode worden elektrische onderdelen blootgesteld aan vocht. Indien vocht in de elektrische onderdelen binnendringt, kan dat leiden tot waterschade en uiteindelijk tot defecte onderdelen.

Gebruik niet-schurende, uit was bestaande producten. Verwijder batterijzuur, kunstmest, teer, asfalt, creosoot, verf of kauwgom onmiddellijk, om vlekken te voorkomen.

De banken van het voertuig zullen langer meegaan als u ze goed reinigt. Gebruik een oplossing van 10% vloeibaar afwasproduct en 90% warm water en een zachte doek. Gebruik voor ingedroogd vuil een zacht borsteltje. Raadpleeg hoofdstuk 4 van de Onderhouds- en servicehandleiding voor het verwijderen van grote hoeveelheden vuil, hardnekkige vlekken of krassen, foutjes of andere koetswerkschade.

### OPMERKING

- AFVALWATER MOET OP DE VOORGESCHREVEN WIJZE AFGEVOERD WORDEN.

## ACCESSOIRES

Een volledig gamma van accessoires is verkrijgbaar bij Club Car en onze dealers. Neem contact op met uw distributeur/dealer voor een catalogus. Zorg ervoor dat die accessoires correct door een getrainde monteur worden geïnstalleerd en op de juiste manier worden gebruikt. **Zie volgende WAARSCHUWING.**

### WAARSCHUWING

- CUSTOM CAB-MONTAGES, WATERDICHT AFDEKKINGEN, DEUREN EN GETINTE VOORRUITEN BESCHERMEN DE INZITTENDEN **NIET** TEGEN VLIEGENDE VOORWERPEN.
- INDIEN HET VOERTUIG OP HET LAADPLATFORM EEN OPTIONEEL DRAAGBAAR BUFFET HEEFT, MOET DIT VERWIJDERD WORDEN VOORDAT HET PLATFORM WORDT LOSGEMAAKT EN OPGETILD.
- INDIEN HET VOERTUIG VOORZIEN IS VAN EEN PLATFORM MET ELEKTRISCHE OF HYDRAULISCHE LIFT, MOET U HET PLATFORM VERWIJDEREN VOORDAT U HET LIFTSYSTEEM ONDERHOUDT.

## REGISTRATIE NIEUWE EIGENAAR

Bij de aankoop van een tweedehands voertuig van een particulier of dealer, verzoeken wij de nieuwe eigenaar met klem het voertuig opnieuw bij Club Car te registreren. Dit geeft ons de mogelijkheid om, indien nodig, contact met u op te nemen. Stuur uw naam, adres en het/de serienummer(s) van het/de voertuig(en) naar Club Car, Inc., P.O. Box 204658, Augusta, Georgia 30917-4658, USA, ATTN: Vehicle Registration.

## SPECIFICATIES VOERTUIG

SPECIFICATIES	Carryall 1	Carryall 2	Carryall 2 Plus	Carryall 6
<b>MOTOR</b>				
<b>Motor:</b> viertakt, OHV, 286 cm <sup>3</sup> , nominaal 9,0 pk, één cilinder, luchtkoeling, druksmeringsstelsel.	•			
<b>Motor:</b> viertakt, OHV, 351 cm <sup>3</sup> , nominaal 11 pk, één cilinder, luchtkoeling, druksmeringsstelsel.		•	•	•
<b>Brandstofsysteem:</b> carburateur met zijlingse luchtinlaat en vlotter, vaste sproeiers, brandstoffilter en impuls-benzinepomp.	•	•	•	•
<b>Toerenregelaar:</b> automatische snelheidsdetectie, geïntegreerd in gecombineerde versnellingsbak en achterbrug.	•	•	•	•
<b>Ontsteking:</b> elektrische ontsteking met transistor en elektronische toerentalbeperker.	•	•	•	•
<b>Geïntegreerde gecombineerde versnellingsbak en achterbrug:</b> volledig gesynchroniseerde vooruit en achteruit, met vrijloop (11,8:1 vooruit, 17,1:1 achteruit).	•	•	•	•
<b>Elektrisch systeem:</b> 12 V, 500 startamp. bij -17,8 °C, 650 startamp. bij 0 °C, 105 minuten reserve, 35 A laadcapaciteit.	•	•	•	•
<b>Koppelomvorming:</b> automatisch, variabele snelheid, droge type.	•	•	•	•
<b>BESTURING/OPHANGING/REMMEN</b>				
<b>Besturing:</b> tandheugel, zelfregelend.	•	•	•	•
<b>Ophanging:</b> vooraan conische mono-bladveren, achteraan multi-bladveren; dubbele hydraulische schokbrekers.	•	•	•	•
<b>Vervolg specificaties op volgende pagina.</b>				
<b>Remmen:</b> mechanisch remkabelsysteem naar zelfregelende trommelremmen op beide achterwielen. Parkeerrem met automatische vrijgave. Zelfregelende tandvergrendeling met meerdere grendels.	•	• Manuele regeling		

SPECIFICATIES	Carryall 1	Carryall 2	Carryall 2 Plus	Carryall 6
<b>Remmen:</b> mechanisch remkabelsysteem naar handmatig afgestelde trommelremmen op alle vier de wielen. Parkeerrem met automatische vrijgave. Zelfregelende tandvergrendeling met meerdere grendels.		•	•	•
<b>CARROSSERIE/CHASSIS</b>				
<b>Carrosserie/chassis:</b> dubbele I-profielen van gelast aluminium.	•	•	•	•
<b>Carrosserie opzij en achteraan:</b> volledig aluminium.	•	•	•	•
<b>Carrosserie vooraan:</b> ArmorFlex®.	•	•	•	•
<b>Afwerking carrosserie vooraan:</b> passende afwerklaag over de in de massa geleverde kleur.	•	•	•	•
<b>Banden:</b> 18 x 8,50 – 8 binnenbandloos, 4 lagig voor- en achteraan.	•			
<b>Banden:</b> 18 x 8,50 – 8 binnenbandloos, 6 lagig voor- en achteraan.		•	•	•
<b>AANTAL INZITTENDEN</b>				
<b>Standaard aantal inzittenden:</b> 2 personen.	•	•	•	•
<b>Brandstoftank:</b> 26,5 L, uitsluitend loodvrije benzine.	•	•	•	•
<b>AFMETINGEN/GEWICHT</b>				
<b>Totale lengte:</b> standaard configuratie met platform.	254 cm	282 cm	282 cm	340 cm
<b>Totale breedte</b>	125 cm	127 cm	127 cm	125 cm
<b>Totale hoogte:</b> bij stuurwiel.	122 cm	122 cm	122 cm	122 cm
<b>Wielbasis</b>	166 cm	197 cm	197 cm	250 cm
<b>Hoogte van grond</b>	11 cm	11 cm	11 cm	11 cm
<b>Wielbasis vooraan</b>	88 cm	88 cm	88 cm	88 cm
<b>Wielbasis achteraan</b>	98 cm	98 cm	98 cm	98 cm
<b>Gewicht:</b> standaard benzinevoertuig (lege tank).	298 kg	298 kg	357 kg	405 kg
<b>Snelheid voorwaarts</b>	19-24 km/u	23-26 km/u	27-29 km/u	23-26 km/u
<b>Draaicirkel (diameter).</b>	533 cm	630 cm	630 cm	752 cm
<b>Draaicirkel volgens SAE J 695</b>	257 cm	305 cm	305 cm	366 cm
<b>Breedte kruisend pad</b>	183 cm	196 cm	196 cm	228 cm
<b>Hoogte vloer</b>	30 cm	30 cm	30 cm	30 cm
<b>Hoogte bodem laadplatform</b>	69 cm	70 cm	70 cm	69 cm
<b>Hoogte zitting</b>	76 cm	77 cm	77 cm	76 cm
<b>Afmetingen laadplatform:</b> afmetingen gesloten platform.	96 x 115 x 23 cm	124 x 126 x 28 cm	124 x 126 x 28 cm	163 x 112 x 47 cm
<b>Afmetingen laadplatform:</b> afmetingen open platform.	91 x 112 cm	119 x 126 cm	119 x 126 cm	172 x 112 cm
<b>Nominaal laadvermogen:</b> alleen op vlak terrein.	363 kg	544 kg	544 kg	680 kg



# BEPERKTE GARANTIE VAN TWEE JAAR VAN CLUB CAR® VOOR TRANSPORT- EN GEBRUIKSVOERTUIGEN VAN 2001

---

## 1. GARANTIE:

Bij deze garandeert CLUB CAR, INC., ("CLUB CAR") de oorspronkelijke koper bij de detailhandel dat het nieuwe transport-/gebruiksvoertuig van het model 2001, gekocht van CLUB CAR of een erkende dealer voor gebruik in de Verenigde Staten, Canada, Mexico, Puerto Rico en de Caribische eilanden geen defecten heeft met betrekking tot materialen en vakmanschap bij normaal gebruik en onderhoud als transport- of gebruiksvoertuig in de hieronder aangegeven perioden, afhankelijk van bepalingen, beperkingen en uitzonderingen zoals vermeld in deze beperkte garantieverklaring.

**BEPERKTE GARANTIE VAN TWEE JAAR/2000 UUR:** Voor het motorsamenstel, de gecombineerde versnellingsbak en achterbrug (benzinevoertuig), motor, versnellingsbak en achterbrug (elektrisch voertuig), hoofdchassis, het hydraulische kippakket, de Custom Cab en -deuren, alsmede de bescherming voor de driving range wordt een garantie gegeven met betrekking tot onderdelen en arbeidskosten tegen defecten in materialen en vakmanschap gedurende twee jaar of 2000 gebruiksuren vanaf de aankoopdatum, afhankelijk van wat het eerst bereikt wordt.

**BEPERKTE GARANTIE VAN EEN JAAR/1000 UREN:** Voor alle overige onderdelen van het voertuig die niet ergens anders worden gespecificeerd, het draagbare buffet en alle andere originele uitrustingsopties en accessoires die door CLUB CAR worden geleverd, wordt een garantie gegeven met betrekking tot onderdelen en arbeidskosten tegen defecten in materialen en vakmanschap gedurende een periode van één jaar of 1000 gebruiksuren vanaf de aankoopdatum, afhankelijk van wat het eerst bereikt wordt.

Deze beperkte garantie dekt materialen, vakmanschap en reparatie-arbeidskosten voor de onderdelen die hierboven specifiek zijn vermeld, gedurende de gespecificeerde tijdsduur. Dergelijke reparatie-arbeidskosten zullen alleen worden uitgevoerd door CLUB CAR, haar erkende dealers, of door een door CLUB CAR goedgekeurd servicebureau.

INDIEN HET GARANTIEREGISTRATIEFORMULIER NIET VOLLEDIG IS INGEVULD EN AAN CLUB CAR GERETOURNEERD WORDT TEN TIJDE VAN DE OORSPRONKELIJKE AANKOOP, MOET DE KOPER BIJ IEDERE GARANTIECLAIM EEN BEWIJS VAN AANKOOPDATUM OVERLEGGEN.

## 2. UITZONDERINGEN:

Uitgesloten van enige CLUB CAR-garantie zijn: alle zekeringen, filters, stickers (behalve veiligheidsstickers), bougies, lampen, smeermiddelen, sierstrippen, stoelen, gebruikelijke slijtageonderdelen zoals de laderstekker en -stopcontact, remschoenen, drijfriemen, borstels, bussen, motorbevestigingen, matten en kussens, onderhoudsbijstellingen, cosmetische verslechtering en onderdelen die slijten of het begeven door blootstelling of normale slijtage. Batterijen, batterijlader, boordcomputer en halfgeleider-snelheidsbegrenzer worden gedekt door aparte CLUB CAR-garanties. Ook uitgesloten van alle CLUB CAR-garanties is schade aan een voertuig of onderdeel die voortvloeit uit een andere oorzaak dan een defect, inclusief onredelijke of onbedoelde belasting of gebruik, onjuiste installatie van accessoires, installatie van onderdelen of accessoires die niet tot de oorspronkelijke uitrusting behoren, overbelasting, ongeval, wijzigingen, misbruik of verwaarlozing.

Transportkosten voor garantie-onderhoud zijn ook van deze garantie uitgesloten.

## 3. ONGELDIG WORDEN VAN GARANTIE:

DEZE EN ELKE ANDERE GARANTIE WORDT ONGELDIG ALS HET VOERTUIG WORDT MISBRUIKT OF OP ENIGE ANDERE ONBEDOELDE WIJZE WORDT GEBRUIKT, DAN WEL TEKENEN VERTOONT DAT HET OP EEN OF ANDERE WIJZE GEWIJZIGD WERD, WAARONDER, MAAR NIET BEPERKT TOT, WIJZIGINGEN AAN DE TOERENREGELAAR, HET REMSYSTEEM, DE STUURINRICHTING, VERSNELLINGSBAK EN ACHTERBRUG, OF ANDERE BEDIENINGSSYSTEMEN WAARDOOR HET VOERTUIG NIET MEER AAN DE CLUB CAR-SPECIFICATIES VOLDOET. DE GARANTIE WORDT OOK ONGELDIG ALS HET BETROKKEN VOERTUIG TEKENEN VERTOONT DAT REDELIJK OF NOODZAKELIJK ONDERHOUD, ZOALS AANGEGEVEN IN DE HANDLEIDING VOOR DE EIGENAAR EN DE ONDERHOUDS- EN SERVICEHANDLEIDING, NIET TIJDIG EN OP DE IN DEZE HANDLEIDINGEN BESCHREVEN MANIER IS UITGEVOERD.

#### **4. ENIG VERHAAL:**

De aansprakelijkheid van CLUB CAR krachtens deze beperkte garantie of in elke activiteit, hetzij gebaseerd op garantie, contract, verwaarlozing, strikte productaansprakelijkheid dan wel op een andere manier, zal zijn beperkt tot reparatie of vervanging, naar keuze van CLUB CAR, van het voertuig of onderdeel daarvan dat CLUB CAR acht defect te zijn. Vervanging betekent in dit geval het binnen de toepasselijke garantieperiode kosteloos aan de koper ter beschikking stellen van een nieuw voertuig of een door de fabrikant gereviseerd voertuig of onderdeel daarvan, dat gelijk of redelijk gelijk is aan het product onder garantie of onderdeel daarvan. Reparatie betekent het voor de koper kosteloos verhelpen van een defect aan het voertuig of onderdeel daarvan tijdens de toepasselijke beperkte garantieperiode. Indien CLUB CAR verkiest het voertuig te repareren, kan zij door de fabriek gereviseerde onderdelen of componenten gebruiken. Alle onderdelen en componenten die krachtens de garantie worden vervangen, worden het eigendom van CLUB CAR.

#### **5. EEN GARANTIECLAIM INDIENEN:**

Om een garantieclaim in te dienen krachtens deze beperkte garantie, moet u het voertuig of het defecte onderdeel daarvan naar een erkende CLUB CAR-dealer brengen, of het defecte onderdeel voor eigen rekening opsturen naar de WARRANTY SERVICES, CLUB CAR, INC., 4125 Washington Road, Evans, Georgia 30809, USA.

#### **6. BEWIJS VAN AFSTAND:**

**DEZE BEPERKTE GARANTIE IS EXCLUSIEF. CLUB CAR GEEFT GEEN ENKELE ANDERE GARANTIE, UITDRUKKELIJK OF STILZWIJGEND. ELKE STILZWIJGENDE GARANTIE VAN VERKOOPBAARHEID OF GESCHIKTHEID VOOR EEN BEPAALD DOEL DIE DE VERPLICHTINGEN OF DE IN DEZE GARANTIE GESPECIFICEERDE TIJDSLIMIET OVERSCHRIJDT, WORDT HIERBIJ DOOR CLUB CAR AFGeweZEN EN VAN DEZE GARANTIE UITGESLOTEN. DE KOPER EN CLUB CAR KOMEN UITDRUKKELIJK OVEREEN DAT HET VERHAAL VAN REPARATIE OF VERVANGING VAN HET DEFECTE VOERTUIG OF ONDERDEEL DAARVAN HET EXCLUSIEVE EN ENIGE VERHAAL VAN DE KOPER IS. CLUB CAR VERSCHAFT GEEN ENKELE ANDERE GARANTIEVERTEGENWOORDIGING, EN GEEN VERTEGENWOORDIGER, WERKNEMER OF DEALER VAN CLUB CAR BEZIT DE BEVOEGDHEID ENIGE VERTEGENWOORDIGING, BELOFTE OF OVEREENKOMST AAN TE GAAN DIE OP ENIGERLEI WIJZE AFWIJKT VAN DEZE GARANTIEVOORWAARDEN.**

#### **7. GEEN GEVOLGSCHADE:**

**IN GEEN GEVAL ZAL CLUB CAR AANSPRAKELIJK ZIJN VOOR ENIGE INCIDENTELE SCHADE OF GEVOLGSCHADE WAARONDER, MAAR NIET BEPERKT TOT, VERLIES DAT BETREKKING HEEFT OP ANDERE BEZITTINGEN DAN HET VOERTUIG, GEBRUIKSVERLIES, TIJDVERLIES, ONGERIEF OF ENIG ANDER ECONOMISCH VERLIES.**

Sommige staten staan geen beperkingen toe op de tijdsduur van een stilzwijgende garantie, noch uitzonderingen of beperking van incidentele schade of gevolgschade. Om die reden is het mogelijk dat bovengenoemde beperkingen of uitzonderingen niet op u van toepassing zijn.

Deze garantie biedt u bepaalde wettelijke rechten, en het is mogelijk dat u ook andere rechten heeft, die van staat tot staat kunnen verschillen.

#### **8. INFORMATIE:**

Voor meer informatie kunt u contact opnemen met WARRANTY SERVICES, CLUB CAR, INC., P.O. Box 204658, Augusta, Georgia 30917-4658, USA. Tel. 706.863.3000.

#### **9. WAARSCHUWING:**

Alle wijzigingen of veranderingen aan een voertuig die buiten de fabrieksspecificaties vallen, met inbegrip van die wijzigingen die de gewichtsverdeling, stabiliteit of snelheid van het voertuig beïnvloeden, kunnen ernstig persoonlijk letsel of de dood veroorzaken.



Handleiding nr. 102191707  
Uitgavecode 0800A00000  
Dutch

**Carryall/Gasoline**  
Club Car, Inc., P.O. Box 204658  
Augusta, Georgia 30917-4658 USA