

Club Car

®

Handleiding voor de eigenaar

**1998
Carryall I,
Carryall II,
Carryall II Plus
en Carryall VI
Voertuigen**

Handleiding nr. 1019794-06
Drukcode 0198A00000

KENNISGEVING

De Beperkte garantie van Club Car voor Transportvoertuigen bevindt zich op de laatste bladzijden van deze handleiding. Geen andere garantie, expliciet noch impliciet, worden gegeven. Gelieve de registratiekaart voor de garantie die u in deze handleiding aantreft ingevuld terug te sturen.

Club Car is niet aansprakelijk voor fouten in deze handleiding of voor incidentele of onrechtstreekse schade die voortvloeit uit het gebruik van de informatie in deze handleiding.

Deze handleiding bevat particuliere informatie die beschermd wordt door het auteursrecht. Alle rechten zijn voorbehouden. Geen onderdeel van de handleiding mag zonder de schriftelijke toestemming van Club Car Inc. gefotokopieerd, gereproduceerd of in een andere taal vertaald worden.

De informatie in dit document kan zonder kennisgeving gewijzigd worden.

Club Car behoudt zich het recht voor om wijzingen aan te brengen aan het ontwerp van zowel voertuigen met benzinemotor als met elektrische motor. Het is niet verplicht deze wijzigingen aan te brengen aan vroeger verkochte voertuigen.

Deze voertuigen zijn uitsluitend ontworpen en vervaardigd voor gebruik buiten de openbare weg. Ze standaard voldoen niet aan de Amerikaanse veiligheidsnormen voor motorvoertuigen (Federal Motor Vehicle Safety Standards) en evenmin aan de Amerikaanse EPA-reglementering (Environmental Protection Agency). Ze zijn niet uitgerust voor gebruik op straat, op verkeerswegen of autowegen.

© 1997 Club Car, Inc.

Club Car, Carryall, PowerDrive, Powerdrive Plus, Armorflex en Tranquility zijn gedeponeerde handelsmerken van Club Car, Inc.

Deze handleiding is geldig vanaf 18 augustus 1997.

VOORWOORD

Dank u voor uw keuze van een Carryall. U hebt het beste transportvoertuig op de markt gekozen, het voertuig dat algemeen erkend wordt als de topper op het vlak van efficiëntie en levensduur. Draag zorg voor uw investering en verzeker u van jaren van betrouwbare en superieure prestaties door uw garantietafel (tussen de laatste pagina en de rugomslag van deze handleiding) ingevuld terug te sturen en door de onderhoudsinstructies in deze handleiding te lezen en te respecteren.

Omdat uw comfort en veiligheid belangrijk voor ons zijn, vragen wij u met aandrang om de stap voor stap uitgelegde gebruiksaanwijzingen en veiligheidsvoorschriften in deze handleiding te lezen en op te volgen. Zo voorkomt u elk risico op ernstige verwondingen. Indien u het voertuig aan anderen verhuurt of uitleent, raden we u aan hen op hun beurt te verzoeken deze handleiding te lezen voor ze het voertuig gebruiken.

Club Car ondersteunt zijn producten met een klantendienst die u snel en hoffelijk terzijde staat. Indien uw Carryall-voertuig herstelling of onderhoud nodig heeft, raden we u aan zich tot uw plaatselijke erkende Club Car-vertegenwoordiger te wenden. Voor de naam en het adres van de dichtstbijzijnde Club Car-vertegenwoordiger belt u 001-706-863-3000, toestel 2601. U kunt ons ook schrijven: Club Car, Attention: Product Development Department, P.O. Box 204658, Augusta, Ga. 30917-4658 USA. Uw plaatselijke Carryall-vertegenwoordiger kan u ook technisch advies, onderdelen en onderhoudshandleidingen leveren.

Wij hopen dat u deze handleiding als een vast onderdeel van uw Carryall zult beschouwen. Als u het voertuig verkoopt, verzoeken we u de handleiding door te geven, zodat de volgende eigenaar eveneens over de belangrijke informatie beschikt die ze bevat over het gebruik, de veiligheid en het onderhoud van het voertuig.

INHOUD

Veiligheidsdetails	1
Algemene waarschuwingen	2
Identificatie kenmerken - Carryall I, Carryall II en Carryall Turf II Benzinevoertuig	4
Identificatie kenmerken - Carryall I en Carryall II Elektrisch voertuig	6
Identificatie kenmerken - Carryall II Plus Voertuig (Benzine)	8
Identificatie kenmerken - Carryall VI Elektrisch voertuig	10
Identificatie kenmerken - Carryall VI Benzinevoertuig	12
Algemene Informatie	15
Identificatie model	15
Controles vóór het eerste gebruik	15
Bedieningen - Carryall I, Carryall II en Carryall VI Elektrische Voertuigen; Carryall I, Carryall II en Carryall Turf II Pedal Start Benzinevoertuigen	17
Instructies voor de bestuurder - Carryall I, Carryall II en Carryall VI Elektrische voertuigen; Carryall I, Carryall II en Carryall Turf II Pedal Start Benzinevoertuigen	23
Bedieningen - Carryall II Plus en Carryall VI Key Start Benzinevoertuigen	25
Instructies voor de bestuurder - Carryall II Plus en Carryall VI Key Start Benzinevoertuigen	29
Vergrendeling platform	32
Laden en lossen	32
Een aanhangwagen slepen	33
Vervoer op een aanhangwagen	34
Bewaring - Benzinevoertuig	35
Bewaring - Elektrisch voertuig	36
Onderhoud	37
Periodiek Onderhoudsschema - Benzinevoertuig	40
Periodiek Onderhoudsschema - Elektrisch voertuig	42
Periodiek Smeerschema - Benzinevoertuig	45
Periodiek Smeerschema - Elektrisch voertuig	46
Capaciteiten vloeistoffen	47
Capaciteit banden	47
Motorolie - Benzinevoertuig	48
Instructies voor het tanken - Benzinevoertuig	48
Batterij - Benzinevoertuig	49
Batterijen - Elektrisch voertuig	50
Batterijlader - Elektrisch voertuig	52
Het voertuig reinigen	56
Snelheidsbeperker - Elektrisch voertuig	56
Accessoires en opties	56
Registratie nieuwe eigenaar	56
Specificaties voertuig	58

Veiligheid in de praktijk



Veiligheidssymbolen als dit kunnen schokkend overkomen, maar zijn onschuldig, vergeleken met de realiteit van een ernstige verwonding.

Club Car hecht het grootste belang aan uw veiligheid en tevredenheid. Daarom verzoeken wij u met aandrang om vooraf deze handleiding te bestuderen en de waarschuwingen te lezen, te begrijpen en in acht te nemen. Houdt ook rekening met de veiligheidssymbolen die op het voertuig zijn aangebracht.

Neem de tijd om de taal van de veiligheid te begrijpen. Het is een taal die uw leven kan redden.

VEILIGHEID IN DETAIL

WAARSCHUWING

- VOOR U HET VOERTUIG TRACHT TE BESTUREN OF TE ONDERHOUDEN, MOET U DEZE HANDLEIDING VOLLEDIG LEZEN. HET NEGEREN VAN DE INSTRUCTIES KAN MATERIËLE SCHADE EN ERNSTIGE OF DODELIJKE VERWONDINGEN VEROORZAKEN.

Noteer dat bepaalde vitale opmerkingen in de handleiding en op de op het voertuig aangebrachte stickers voorafgegaan worden door de woorden GEVAAR, WAARSCHUWING, VOORZICHTIG of OPMERKING. Voor uw eigen veiligheid raden we u aan deze procedure extra aandacht te schenken. De veiligheidsprocedures zijn essentieel en moeten gehoorzaamd worden.

Indien een waarschuwingssticker op het voertuig beschadigd, verwijderd of niet goed leesbaar is, moet hij onmiddellijk vervangen worden. Dit kan materiële schade en ernstige of dodelijke verwondingen voorkomen. Neem contact op met uw CARRYALL distributeur/dealer.

GEVAAR

- "GEVAAR" GEVAAR DUIDT OP EEN RECHTSTREEKS RISICO DAT ERNSTIGE OF DODELIJKE VERWONDINGEN VEROORZAAKT.

WAARSCHUWING

- "WAARSCHUWING" DUIDT OP EEN RECHTSTREEKS RISICO DAT ERNSTIGE OF DODELIJKE VERWONDINGEN KAN VEROORZAKEN.

VOORZICHTIG

- "VOORZICHTIG" DUIDT OP RISICO'S OF ONVEILIGE PRAKTIJKEN DIE MATERIËLE SCHADE EN ERNSTIGE OF DODELIJKE VERWONDINGEN KUNNEN VEROORZAKEN.

OPMERKING

- "OPMERKING" WIJST OP CRUCIALE INFORMATIE DIE DE PROCEDURES GEMAKKELIJKER TE BEGRIJPEN MAAKT.

ALGEMENE WAARSCHUWINGEN

De volgende veiligheidsvoorschriften moeten altijd worden gerespecteerd bij het gebruik, de herstelling of het onderhoud van het voertuig. Andere specifieke waarschuwingen worden in de handleiding en op het voertuig aangegeven.

GEVAAR

- **BENZINEDAMPEN - ONTVLAMBAAR! ONTPLOFBAAR! NIET ROKEN. HOUDT VONKEN EN OPEN VUUR VERWIJDERD UIT DE OMGEVING VAN HET VOERTUIG. ONDERHOUD UITSLUITEND UITVOEREN IN EEN GOED VERLUCHTE OMGEVING.**
- **BATTERIJDAMPEN - ONTVLAMBAAR! ONTPLOFBAAR! NIET ROKEN. HOUD VONKEN EN OPEN VUUR VERWIJDERD UIT DE OMGEVING VAN HET VOERTUIG. ONDERHOUD UITSLUITEND UITVOEREN IN EEN GOED VERLUCHTE OMGEVING.**
- **GEBRUIK EEN VOERTUIG MET BENZINEMOTOR NIET IN EEN AFGESLOTEN RUIMTE ZONDER BEHOORLIJKE VERLUCHTING. DE MOTOR PRODUCEERT KOOLMONOXIDE, EEN GEURLOOS, DODELIJK GIFTIG GAS.**
- **EEN NUTSVOERTUIG GEEFT GEEN BESCHERMING TEGEN BLIKSEM, VLIEGENDE VOORWERPEN OF ANDERE STORMRISICO'S. INDIEN U DOOR EEN ONWEER OVERVALLEN WORDT TERWIJL U EEN GOLFVAGEN BESTUURT, MOET U HET VOERTUIG VERLATEN EN BESCHUTTING ZOEKEN, VOLGENS**

WAARSCHUWING

- DE UITLAATGASSEN VAN DIT PRODUCT BEVATTEN CHEMICALIËN WAARVAN DE STAAT CALIFORNIA WEEET DAT ZE KANKER, GEBOORTEAFWIJKINGEN OF ANDERE REPRODUCTIELETSELS VEROORZAKEN.
- HET VOERTUIG MAG UITSLUITEND HERSTELD OF ONDERHOUDEN WORDEN DOOR GETRAINDE MONTEURS. ZELFS BIJ EENVOUDIGE HERSTELLINGEN OF ONDERHOUDSHANDELINGEN MOET MEN DE PROCEDURES VOLGEN ZOALS ZE IN DEZE HANDLEIDING WORDEN BESCHREVEN. HOUDT U AAN ALLE VERMELDINGEN "GEVAAR", "WAARSCHUWING" EN "VOORZICHTIG" IN DE HANDLEIDING EN OP HET VOERTUIG ZELF.
- DRAAG BIJ HET ONDERHOUD VAN HET VOERTUIG ALTIJD EEN VEILIGHEIDSBRIL OF EEN GOEDGEKEURDE OOGBESCHERMING. WANNEER U MET BATTERIJEN WERKT, MOET U EEN VOLLEDIG GELAATSMASKER DRAGEN.
- VÓÓR HET ONDERHOUD VAN HET VOERTUIG DRAAIT U HET CONTACTSLOT OP OFF (UIT), VERWIJDERT U DE SLEUTEL, BLOKKEERT U DE WIELEN, PLAATST U DE VOORUIT/ACHTERUIT-SCHAKELAAR OP NEUTRAL (VRIJLOOP) EN KOPPELT U DE BATTERIJ(EN) AF.
 - KOPPEL BIJ BENZINEVOERTUIGEN EERST DE NEGATIEVE BATTERIJKABEL AF.
 - PLAATS BIJ POWERDRIVE PLUS VOERTUIGEN DE SLEEPSCHAKELAAR IN DE TOW (SLEPEN) STAND VOOR U DE BATTERIJEN AFKOPPELT.
 - ZIE FIGUREN 1 EN 2 VOOR HET AFKOPPELEN VAN DE BATTERIJEN VAN ELEKTRISCHE VOERTUIGEN.
- GEBRUIK ALTIJD GEÏSOLEERD GEREEDSCHAP WANNEER MET BATTERIJEN OF ELEKTRISCHE AANSLUITINGEN WERKT.
- EEN VERKEERD GEBRUIK OF EEN GEBREKKIG ONDERHOUD VAN HET VOERTUIG KUNNEN DE PRESTATIES AANTASTEN OF TOT ERNSTIGE VERWONDINGEN LEIDEN.
- ELKE WIJZIGING OF AANPASSING VAN HET VOERTUIG DIE DE STABILITEIT EN BESTUURBAARHEID BEÏNVLOEDT, OF DIE DE MAXIMUMSNELHEID BOVEN DE FABRIEKSSPECIFICATIES VERHOOGT, KAN ERNSTIGE OF DODELIJKE VERWONDINGEN VEROORZAKEN.
- HOUDT U AAN ALLE IN DEZE HANDLEIDING VERMELDE PROCEDURES VOOR HET LADEN EN LOSSEN VAN HET VOERTUIG. OVERSCHRIJD DE NOMINALE LAADCAPACITEIT NIET.

VERVOLG WAARSCHUWINGEN OP VOLGENDE PAGINA.

Vervolg algemene waarschuwingen: :

⚠ WAARSCHUWING

ALLEEN BENZINEVOERTUIGEN:

- OM TE VOORKOMEN DAT HET VOERTUIG ONGEWENST START, MOET U VÓÓR HET ONDERHOUD ALTIJD:
 - DE BATTERIJKABELS AFKOPPELEN, DE NEGATIEVE (-) EERST.
 - DE BOUGIEKABEL LOSMAKEN VAN DE BOUGIE.
- GEAARD CHASSIS - LAAT GEEN GEREEDSCHAP OF ANDERE METALEN VOORWERPEN IN AANRAKING KOMEN MET HET CHASSIS WANNEER U BATTERIJEN OF ANDERE ELEKTRISCHE BEDRADING AFKOPPELT. LAAT NOOIT EEN POSITIEVE DRAAD IN AANRAKING KOMEN MET HET CHASSIS VAN HET VOERTUIG, DE MOTOR OF ANDERE METALEN ONDERDELEN.

ALLEEN ELEKTRISCHE VOERTUIGEN:

- OM EEN ONGEWENSTE START VAN HET VOERTUIG TE VOORKOMEN, MOET U DE BATTERIJEN AFKOPPELEN ZOALS OP DE ILLUSTRATIE (ZIE FIGUREN 1 EN 2) EN DE CONTROLE-EENHEID ALS VOLGT ONTLADEN:
 - DRAAI DE CONTACTSLEUTEL OP ON (AAN) EN PLAATS DE VOORUIT/ACHTERUIT-HENDEL IN DE STAND R (ACHTERUIT).
 - DRUK LANGZAAM DE SNELHEIDSPEDAAL IN EN HOUDT HEM INGEDRUKT TOT HET WAARSCHUWINGSSIGNAAL NIET LANGER HOORBAAR IS. WANNEER DE ZOEMER GEEN GELUID MEER MAAKT, IS DE CONTROLE-EENHEID ONTLADEN.
- ALLEEN CARRYALL I POWERDRIVE PLUS (MOTORREM) VOERTUIGEN: PLAATS DE SLEPEN/RIJDEN-SCHAKELAAR IN DE STAND TOW (SLEPEN) VOOR U DE BATTERIJEN AFKOPPELT.

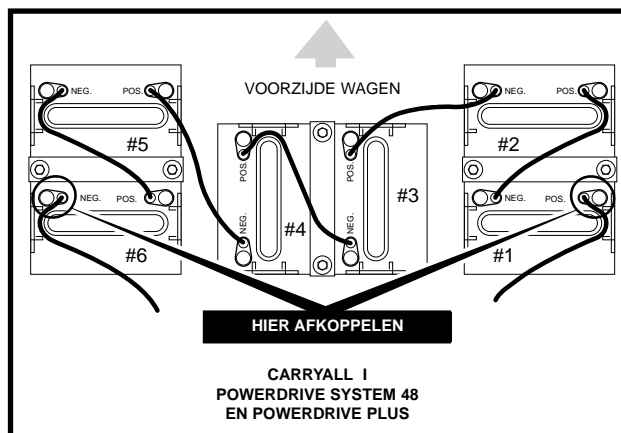

FIGUUR 1

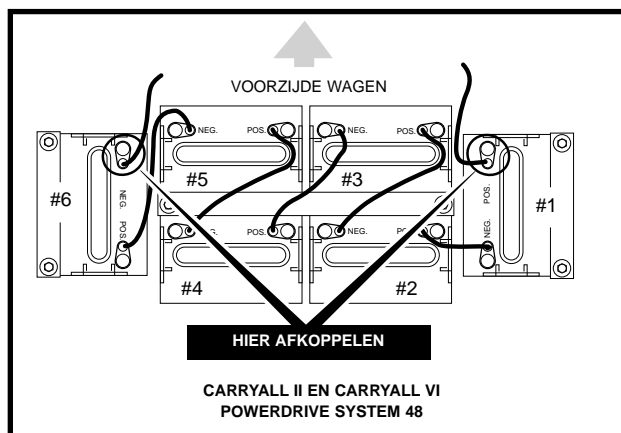

FIGUUR 2

CARRYALL I, CARRYALL II en CARRYALL TURF I

WAARSCHUWING

LEES EN RESPECTEER DEZE WAARSCHUWINGEN EN INSTRUCTIES VOOR U HET VOERTUIG GEBRUIKT, OM ERNSTIGE OF DODELIJKE VERWONDINGEN TE VOORKOMEN.

- Het voertuig mag alleen bestuurd worden vanaf de bestuurdersplaats, door bevoegde personen en in specifieke zones - niet op de openbare weg.
- Het voertuig NIET STARTEN vóór alle passagiers (maximum twee (2) per bank) op hun plaats zitten.
- Blijf met heel uw lichaam in het voertuig zitten. Houdt u altijd vast aan de reling of de handgreep van de bank.
- Vertraag in bochten en neem hellingen altijd in rechte lijn.
- Ga nooit voor of achter het voertuig staan.
- Het voertuig NIET besturen onder de invloed van alcohol of verdovende middelen.
- Kinderen NOOIT zonder toezicht in het voertuig achterlaten.

CCI 1019606-01

WAARSCHUWINGSSTICKER
BESTUURDER/PASSAGIER

INSTRUCTIES VOOR HET GEBRUIK

- Lees de handleiding en de waarschuwingen op het dashboard voor u het voertuig bestuurt.
- Bestudeer de bedieningen en zorg dat u ze begrijpt.
- Zorg dat de wielen in de gewenste richting gedraaid zijn.
- Draai de contactsleutel in de "START" positie en kijk of uw weg vrij is.
- Terwijl het voertuig stilstaat, kies u de rijrichting door de Vooruit/Achteruit-schakelaar of -hendel in de gewenste stand te plaatsen.
F - Forward (Vooruit) N - Neutral (Vrijloop)
R - Reverse (Achteruit - u hoort een zoemer)
- Wanneer u het snelheidspedaal indrukt, zal het voertuig in beweging komen.
- Druk het snelheidspedaal langzaam in om de snelheid te verhogen.
- Door het snelheidspedaal in te drukken, maakt u de parkeerrem los.
- Om te stoppen, laat u het snelheidspedaal los en drukt u de rempedaal in.
- Nadat het voertuig tot stilstand is gekomen, drukt u het rempedaal krachtig in tot hij vergrendelt.
- Plaats de Vooruit/Achteruit-schakelaar in vrijloop.
- Draai de contactsleutel in de "OFF" (UIT) positie en verwijder hem wanneer het voertuig niet wordt gebruikt.

CCI 1016216-01

GEBRUIKSAANWIJZINGEN

WAARSCHUWING

Beknenningsgevaar

Vermijdt deze zone.

CCI 1016094-01

STICKER
KNELZONE

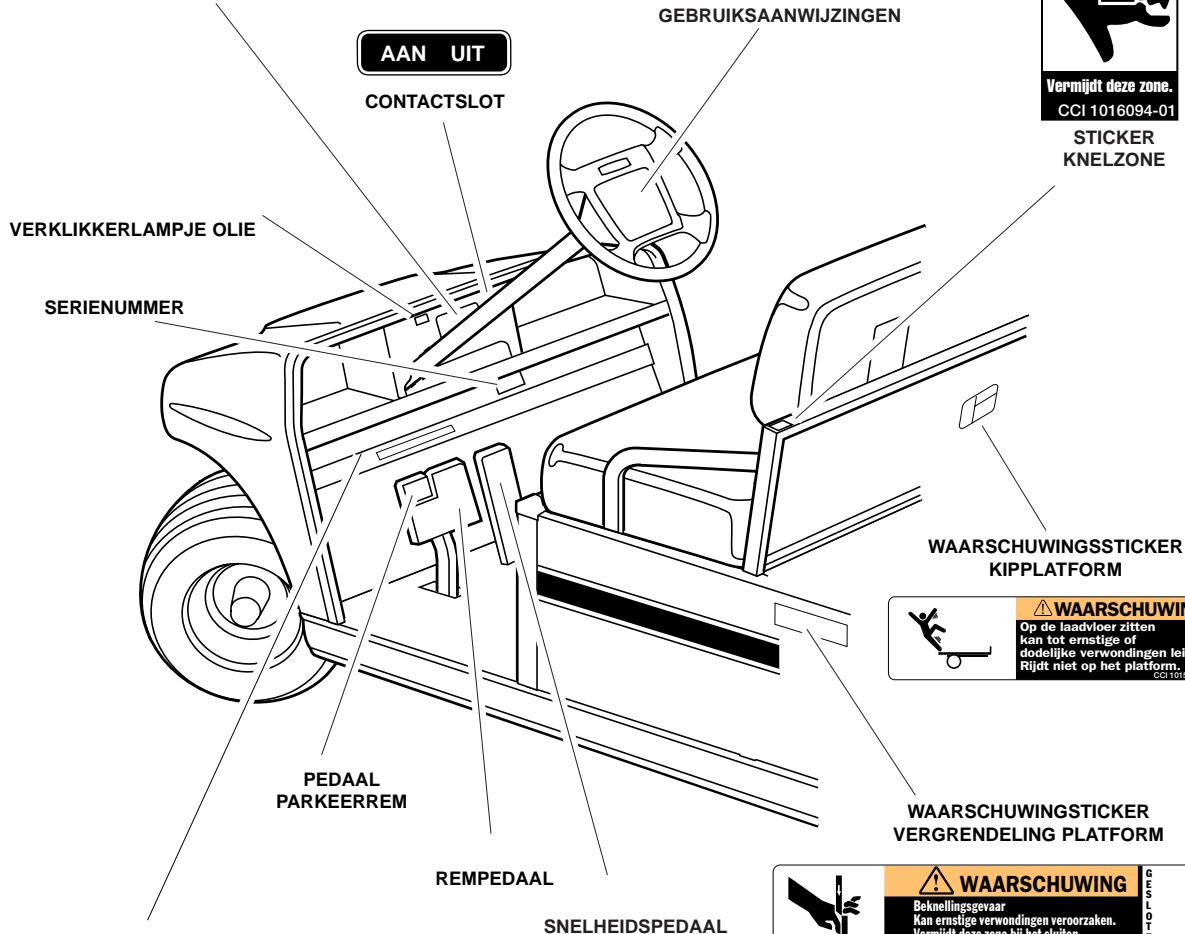

STICKER LADEN VOERTUIG
(ALLEEN CARRYALL I)

BELASTING VAN HET VOERTUIG	<ul style="list-style-type: none"> • Nominale belasting van het voertuig: 362 kg (uitsluitend op vlak terrein). Dit gewicht omvat de passagiers, de lading op de laadvloer en het totale gewicht van de aanhangwagen. • Raadpleeg de handleiding. • Maximum vracht 150 kg. Dit gewicht omvat de lading op de laadvloer en het totale gewicht van de aanhangwagen. • Maximum belasting trekhaak: 68 kg. 	<ul style="list-style-type: none"> • De vracht moet gelijkmatig over de laadvloer verdeeld worden, zo ver mogelijk naar voren. Zorg dat deze goed bevestigd is. • Verlaag met het oog op de stabiliteit uw snelheid wanneer het voertuig volledig belast is. Niet stoppen of achteruit rijden op steile hellingen. • Vermijd overbelasting. Raadpleeg de handleiding. • Verminder uw snelheid en lading op oneffen terrein en bij het afslaan van steile hellingen.
-----------------------------------	--	---

1019601-01

(ALLEEN CARRYALL II EN CARRYALL TURF II)

BELASTING VAN HET VOERTUIG	<ul style="list-style-type: none"> • Nominale belasting van het voertuig: 554 kg (uitsluitend op vlak terrein). Dit gewicht omvat de passagiers, de lading op de laadvloer en het totale gewicht van de aanhangwagen. Raadpleeg de handleiding. • Maximum vracht 150 kg. • Dit gewicht omvat de lading op de laadvloer en het totale gewicht van de aanhangwagen. • Maximum belasting trekhaak: 68 kg. 	<ul style="list-style-type: none"> • De vracht moet gelijkmatig over de laadvloer verdeeld worden, zo ver mogelijk naar voren. Zorg dat deze goed bevestigd is. • Verlaag met het oog op de stabiliteit uw snelheid wanneer het voertuig volledig belast is. Niet stoppen of achteruit rijden op steile hellingen. • Vermijd overbelasting. Raadpleeg de handleiding. • Verminder uw snelheid en lading op oneffen terrein en bij het afslaan van steile hellingen.
-----------------------------------	--	---

1019602-01

WAARSCHUWING

Beknenningsgevaar
Kan ernstige verwondingen veroorzaken.
Vermijdt deze zone bij het sluiten van de laadvloer.

CCI 1015437-01

IDENTIFICATIE KENMERKEN BENZINEVOERTUIG

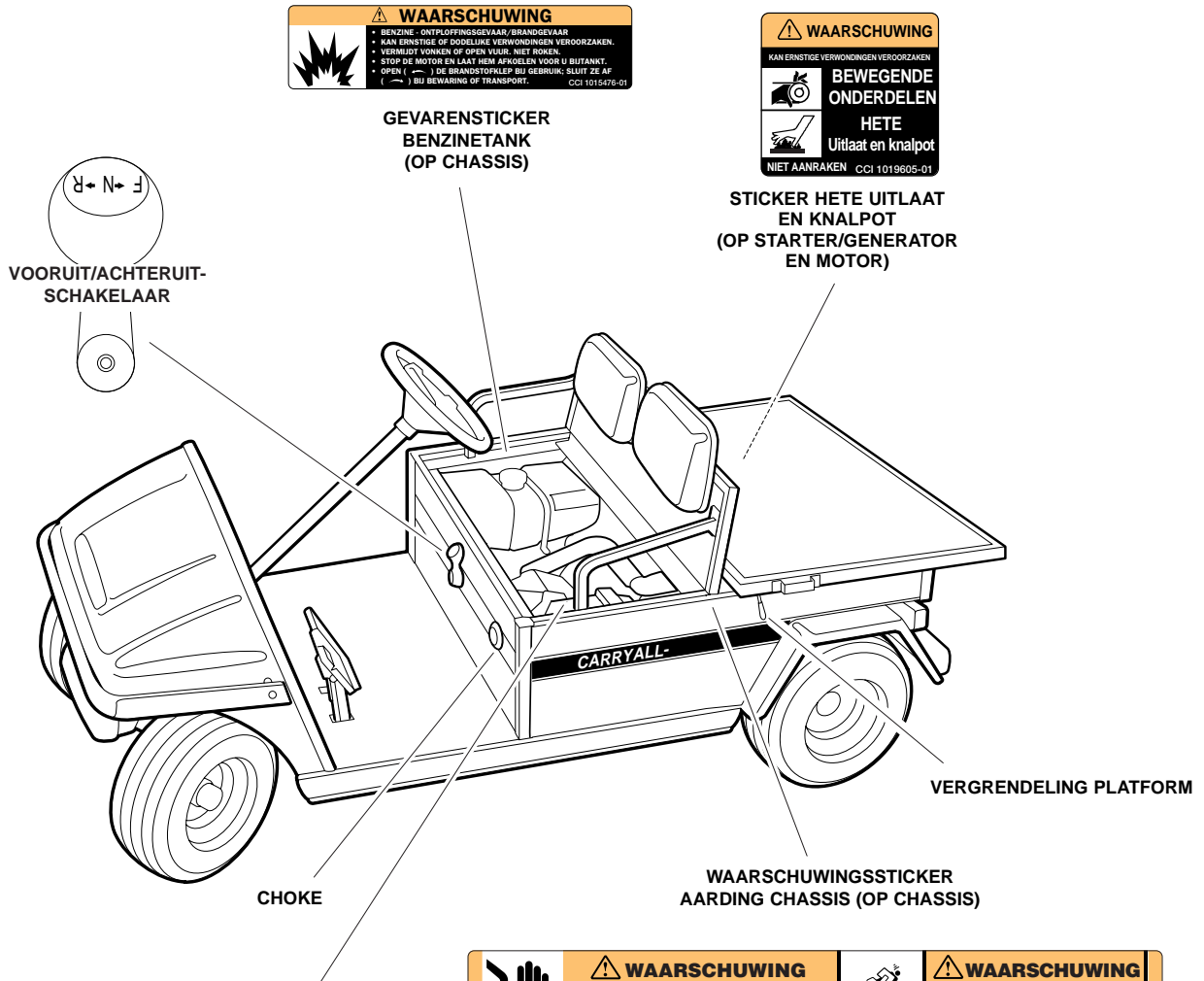

GEVARENSTICKER
BENZINETANK
(OP CHASSIS)



STICKER HETE UITLAAT
EN KNALPOT
(OP STARTER/GENERATOR
EN MOTOR)

STICKER PERIODIEK ONDERHOUD (OP
BEHUIZING LUCHTINLAAT)



Periodic Service Schedule	
Service	Regular Interval
1. Check Engine Oil Level	Monthly
2. Change Engine Oil and Filter	First 100 Hours - * Then One Year or 200 hours.
3. Check and Clean Air Filter Element†	One Year Under Normal Use Six Months Under Dusty Conditions
4. Change Air Filter†	* Two Years or 300 Hours
5. Check Tire Pressure	Monthly (See Manual)
6. Replace Fuel Filters	* Two Years or 300 Hours
7. Check / Fill Transaxle	* One Year or 150 Hours

*Whichever comes first
†For easy access to air filter housing, remove the intake hose from the front of the housing.

CARRYALL I EN CARRYALL II ELEKTRISCH

⚠️ WAARSCHUWING

LEES EN RESPECTEER DEZE WAARSCHUWINGEN EN INSTRUCTIES VOOR U HET VOERTUIG GEBRUIKT, OM ERNSTIGE OF DODELIJKE VERWONDINGEN TE VOORKOMEN.

- Het voertuig mag alleen bestuurd worden vanaf de bestuurdersplaats, door bevoegde personen en in specifieke zones - niet op de openbare weg.
- Het voertuig NIET STARTEN vóór alle passagiers (maximum twee (2) per bank) op hun plaats zitten.
- Blijf met heel uw lichaam in het voertuig zitten. Houdt u altijd vast aan de reling of de handgreep van de bank.
- Vertraag in bochten en neem hellingen altijd in rechte lijn.
- Ga nooit voor of achter het voertuig staan.
- Het voertuig NIET besturen onder de invloed van alcohol of verdovende middelen.
- Kinderen NOOT zonder toezicht in het voertuig achterlaten.

CCI 1019606-01

INSTRUCTIES VOOR HET GEBRUIK

- Lees de handleiding en de waarschuwingen op het dashboard voor u het voertuig bestuurt.
- Bestudeer de bestemmingen en zorg dat u ze begrijpt.
- Zorg dat de wielen in de gewenste richting gedraaid zijn.
- Draai de contactsteutel in de "START" positie en kijk of uw weg vrij is.
- Terwijl het voertuig stilstaat, kies u de rijrichting door de Vooruit/Achteruit-schakelaar of -hendel in de gewenste stand te plaatsen.
F - Forward (Vooruit) N - Neutral (Vrijloop)
R - Reverse (Achteruit - u hoort een zoemer)
- Wanneer u het snelheidspedaal indrukt, zal het voertuig in beweging komen.
- Druk het snelheidspedaal langzaam in om de snelheid te verhogen. Door het snelheidspedaal in te drukken, maakt u de parkeerrem los.
- Om te stoppen, laat u het snelheidspedaal los en drukt u de rempedaal in.
- Nadat het voertuig tot stilstand is gekomen, drukt u het rempedaal krachtig in tot hij vergrendelt.
- Plaats de Vooruit/Achteruit-schakelaar in vrijloop.
- Draai de contactsteutel in de "OFF" (UIT) positie en verwijder hem wanneer het voertuig niet wordt gebruikt.

CCI 1016216-01

016216-01

WAARSCHUWINGSSTICKER
BESTUURDER/PASSAGIER

AAN UIT
CONTACTSLOT

GEBRUIKSAANWIJZINGEN

⚠️ WAARSCHUWING

Bekennings-
gevaar



Vermijd deze zone.
CCI 1016094-01

STICKER
KNELZONE

VERKLIKKERLAMPJE
BATTERIJ

INDICATOR BATTERIJEPEIL

SERIENUMMER

WAARSCHUWINGSSTICKER
KIPPLATFORM



⚠️ WAARSCHUWING
Op de laadvloer zitten kan tot ernstige of dodelijke verwondingen leiden. Rijdt niet op het platform.
CCI 1015539-01

WAARSCHUWINGSSTICKER
VERGRENDING PLATFORM



⚠️ WAARSCHUWING
Bekenningsgevaar
Kan ernstige verwondingen veroorzaken. Vermijd deze zone bij het sluiten van de laadvloer.

GESLOTEN
OPEN
CCI 1015437-01

STICKER LADEN VOERTUIG
(ALLEEN CARRYALL I)

**BELASTING VAN
HET VOERTUIG**
Lees de handleiding en de
waarschuwingen op het dashboard.

- Nominale belasting van het voertuig: 362 kg (uitbalancerend op vlak terrein). Dit gewicht omvat de passagiers, de lading op de laadvloer en het totale gewicht van de aanhangwagen.
- Raadpleeg de handleiding.
- Maximum vracht 150 kg. Dit gewicht omvat de lading op de laadvloer en het totale gewicht van de aanhangwagen.
- Maximum belasting trekhaak: 68 kg.

- De vracht moet gelijkmatig over de laadvloer verdeeld worden, zo ver mogelijk naar voren. Zorg dat deze goed bevestigd is.
- Verlang met het oog op de stabiliteit uw snelheid wanneer het voertuig volledig belast is. Niet stoppen of achteruit rijden op steile hellingen.
- Vermijd overbelasting. Raadpleeg de handleiding.
- Verminder uw snelheid en lading op ongelijk terrein en bij het af dalen van steile hellingen.

1019601-01

(ALLEEN CARRYALL II)

**BELASTING VAN
HET VOERTUIG**
Lees de handleiding en de
waarschuwingen op het dashboard.

- Nominale belasting van het voertuig: 554 kg (uitbalancerend op vlak terrein). Dit gewicht omvat de passagiers, de lading op de laadvloer en het totale gewicht van de aanhangwagen. Raadpleeg de handleiding.
- Maximum vracht 150 kg. Dit gewicht omvat de lading op de laadvloer en het totale gewicht van de aanhangwagen.
- Maximum belasting trekhaak: 68 kg.

- De vracht moet gelijkmatig over de laadvloer verdeeld worden, zo ver mogelijk naar voren. Zorg dat deze goed bevestigd is.
- Verlang met het oog op de stabiliteit uw snelheid wanneer het voertuig volledig belast is. Niet stoppen of achteruit rijden op steile hellingen.
- Vermijd overbelasting. Raadpleeg de handleiding.
- Verminder uw snelheid en lading op ongelijk terrein en bij het af dalen van steile hellingen.

1019602-01

STICKER MOTORREMSEN
(ALLEEN POWERDRIVE PLUS)

**BELANGRIJKE
OPMERKING**

DIT VOERTUIG IS VOORZIEN VAN
EEN SNELHEIDSBEGRENZER
VOOR HET AFDALEN
VAN HELLINGEN

- Bij het afdalen van een helling, met het snelheidspedaal zachtjes ingedrukt, wordt de maximumsnelheid beperkt.
- Bij het loslaten van het snelheidspedaal zal het voertuig zachtjes remmen.
- Het systeem werkt alleen wanneer de sleepschakelaar in de positie "RIJDEN" staat.
- Bij het slepen van het voertuig moet de sleepschakelaar in de positie "SLEPEN" staan.

CCI 1019599-01

IDENTIFICATIE KENMERKEN VOERTUIG

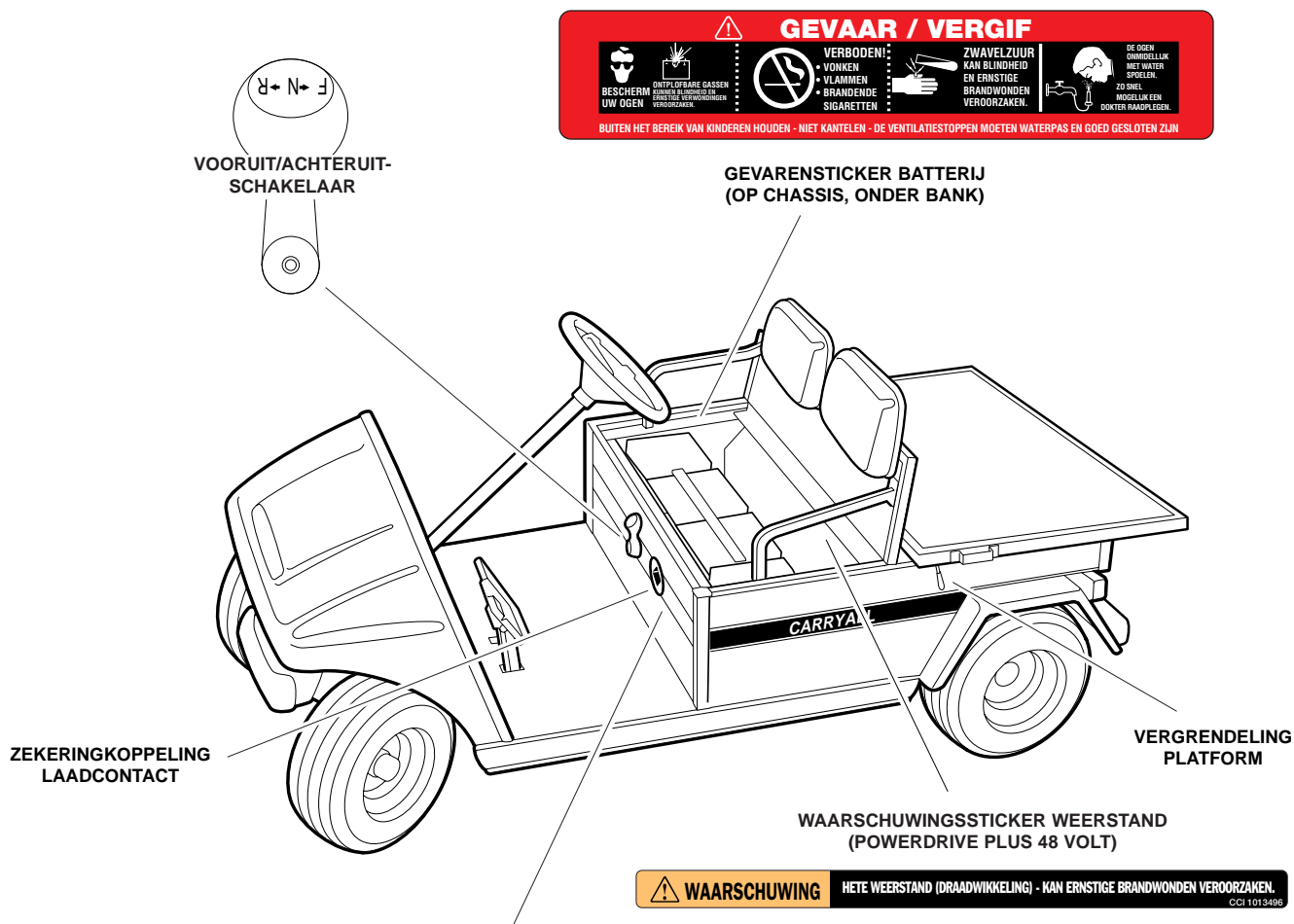

WAARSCHUWINGSTICKER SLEEPSCHAKELAAR (OP DE BEUGEL VAN DE SLEEPSCHAKELAAR ONDER DE BANK) (ALLEEN POWERDRIVE PLUS)

WAARSCHUWING SLEPEN		RIJDEN
PLAATS DE SLEEPSCHAKELAAR IN DE POSITIE "SLEPEN" VOOR: <ul style="list-style-type: none"> • HET SLEPEN • LANGDURIGE BEWARING • ONDERHOUD • HET AFKOPPELEN VAN DE BATTERIJEN 	DIT NEGEREN KAN SCHADE AAN HET VOERTUIG OF EEN EXPLOSIE VAN DE BATTERIJEN VERDOORZAKEN.	CCI 1019086-01

CARRYALL II PLUS KEY START

⚠ WAARSCHUWING

LEES EN RESPECTEER DEZE WAARSCHUWINGEN EN INSTRUCTIES VOOR U HET VOERTUIG GEBRUIKT, OM ERNSTIGE OF DODELIJKE VERWONDINGEN TE VOORKOMEN.

- Het voertuig mag alleen bestuurd worden vanaf de bestuurdersplaats, door bevoegde personen en in specifieke zones - niet op de openbare weg.
- Het voertuig NIET STARTEN vóór alle passagiers (maximum twee (2) per bank) op hun plaats zitten.
- Blijf met heel uw lichaam in het voertuig zitten. Houdt u altijd vast aan de reling of de handgreep van de bank.
- Vertraag in bochten en neem hellingen altijd in rechte lijn.
- Ga nooit voor of achter het voertuig staan.
- Het voertuig NIET besturen onder de invloed van alcohol of verdovende middelen.
- Kinderen NOOIT zonder toezicht in het voertuig achterlaten.

CCI 1019606-01

WAARSCHUWINGSSTICKER
BESTUURDER/PASSAGIER

INSTRUCTIES VOOR HET GEBRUIK

- Lees de handleiding en de waarschuwingen op het dashboard voor u het voertuig gebruikt.
- Bestudeer de bedieningen en zorg dat u ze begrijpt.
- De motor starten:
 - Plaats de Vooruit/Achteruit-schakelaar in vrijloop (N).
 - Druk het rempedaal in.
 - Draai de contactleutel in de "START" positie en laat deze los.
- Het voertuig besturen:
 - Zorg dat de wielen in de gewenste richting gedraaid zijn.
 - Kijk of uw weg vrij is.
 - Terwijl het voertuig stilstaat, kies u de richting door de Vooruit/Achteruit-schakelaar of -hendel in de gewenste stand te plaatsen:
 - F - Forward (Vooruit) N - Neutral (Vrijloop)
 - R - Reverse (Achteruit) - u hoort een toetsignaal
 - Mak het naar voren los door het snelheidspedaal in te drukken.
 - Druk het snelheidspedaal langzaam in om de snelheid te verhogen.
 - Laat de snelheidspedaal los voor u het voertuig in vrijloop schakelt.
- Het voertuig tot stilstand brengen:
 - Laat het snelheidspedaal los en druk het rempedaal in.
 - Wanneer het voertuig stopt, drukt u het rempedaal krachtig in tot hij zich vergrendelt.
 - Draai de contactleutel in de "OFF" (UIT) positie en verwijder deze.
 - Wanneer het voertuig niet wordt gebruikt, moet de Vooruit/Achteruit-schakelaar naar boven staan (vrijloop).

CCI 1016932-01

AAN UIT START

CONTACTSLOT

GEBRUIKSINSTRUCTIES

⚠ WAARSCHUWING

**Bekennings-
gevaar**

Vermijd deze zone.

CCI 1016094-01

STICKER
KNELZONE

VERKLIKKERLAMPJE OLIEPEIL

SERIENUMMER

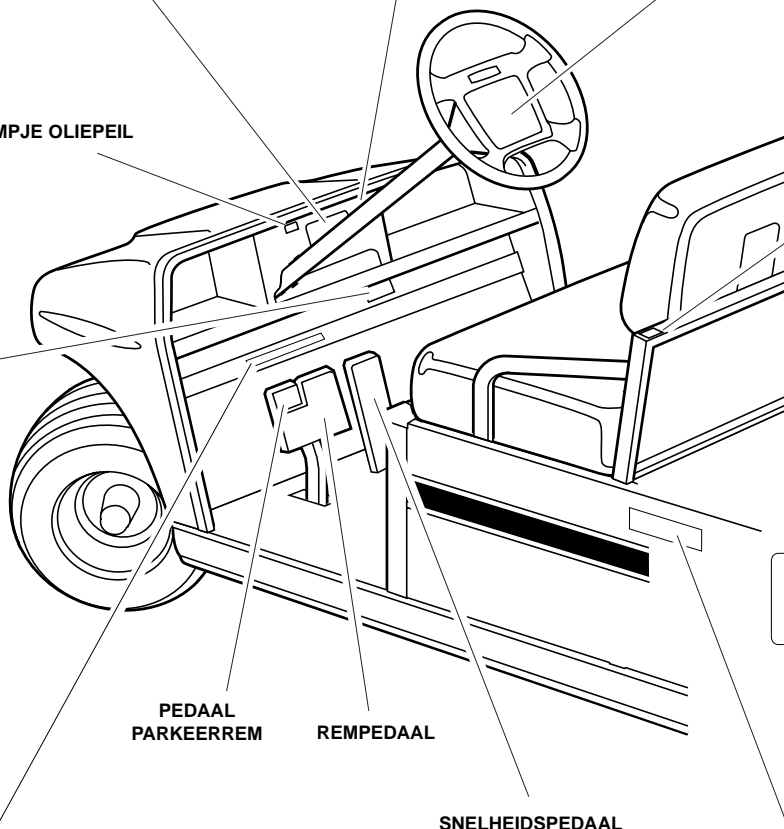

WAARSCHUWINGSSTICKER
KIPPLATFORM

⚠ WAARSCHUWING

Op de laadvloer zitten kan tot ernstige of dodelijke verwondingen leiden. Rijdt niet op het platform.

CCI 1015539-01

PEDAAL
PARKEERREM REMPEDAAL

SNELHEIDSPEDAAL

STICKER LADEN VOERTUIG

BELASTING VAN HET VOERTUIG

Lees de handleiding en de waarschuwingen op het dashboard.

- Nominale belasting van het voertuig: 554 kg (uitsluitend op vlak terrein). Dit gewicht omvat de passagiers, de lading op de laadvloer en het totale gewicht van de aanhangwagen. Raadpleeg de handleiding.
- Maximum vracht 150 kg. Dit gewicht omvat de lading op de laadvloer en het totale gewicht van de aanhangwagen.
- Maximum belasting trekhaak: 68 kg.
- De vracht moet gelijkmatig over de laadvloer verdeeld worden, zo ver mogelijk naar voren. Zorg dat deze goed bevestigd is.
- Verlaag met het oog op de stabiliteit uw snelheid wanneer het voertuig volledig belast is. Niet stoppen of achteruit rijden op steile hellingen.
- Vermijd overbelasting. Raadpleeg de handleiding.
- Verminder uw snelheid en lading op oneffen terrein en bij het afdalen van steile hellingen.

1019602-01

WAARSCHUWINGSSTICKER
VERGRENDING PLATFORM

⚠ WAARSCHUWING

Bekenningsgevaar. Kan ernstige verwondingen veroorzaken. Vermijd deze zone bij het sluiten van de laadvloer.

CCI 1015437-01

IDENTIFICATIE KENMERKEN VOERTUIG

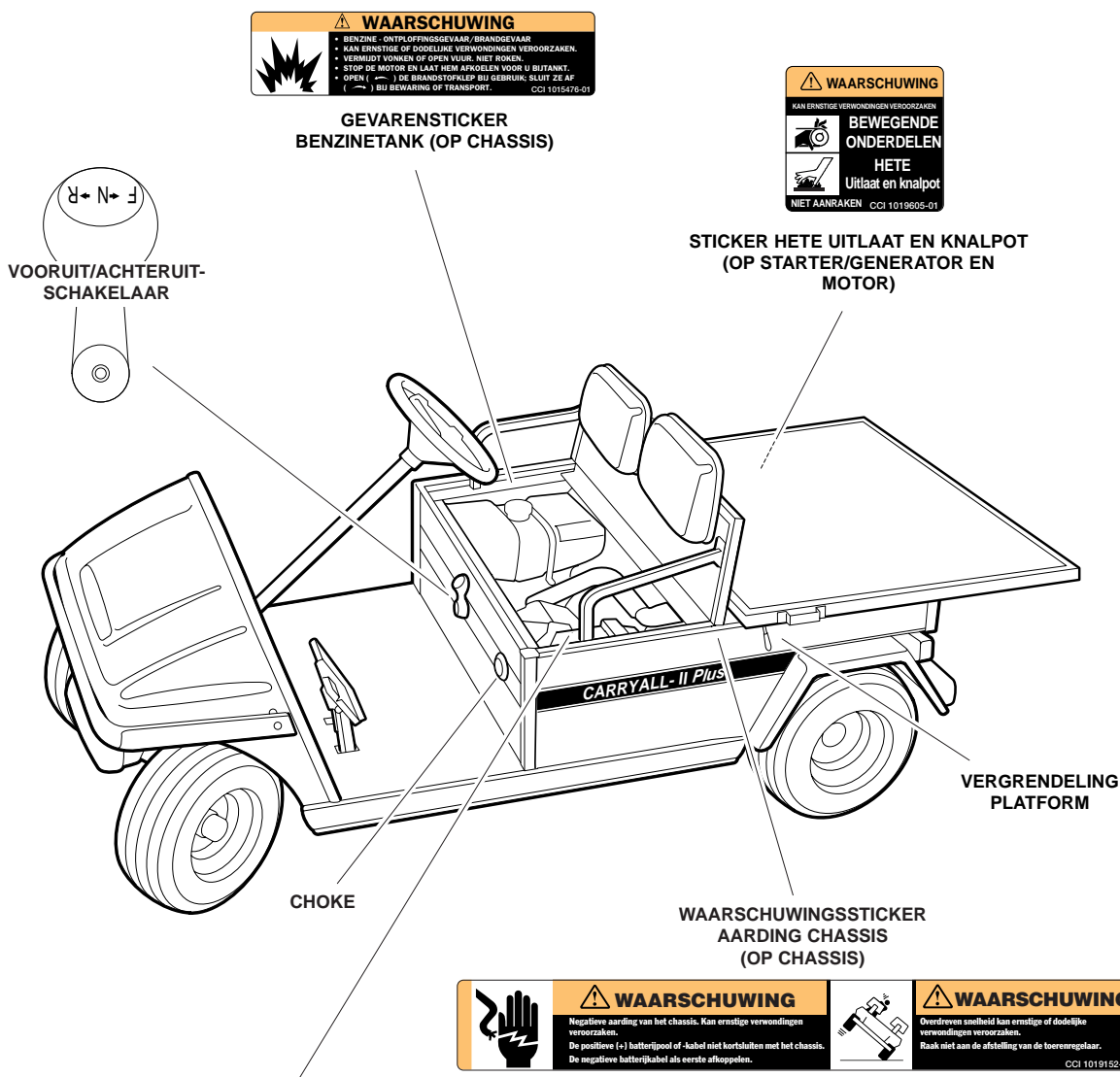

Periodic Service Schedule	
Service	Regular Interval
1. Check Engine Oil Level	Monthly
2. Change Engine Oil and Filter	First 100 Hours - * Then One Year or 200 hours.
3. Check and Clean Air Filter Element [†]	One Year Under Normal Use Six Months Under Dusty Conditions
4. Change Air Filter [†]	*Two Years or 300 Hours
5. Check Tire Pressure	Monthly (See Manual)
6. Replace Fuel Filters	*Two Years or 300 Hours
7. Check / Fill Transaxle	*One Year or 150 Hours
*Whichever comes first	
[†] For easy access to air filter housing, remove the intake hose from the front of the housing.	

STICKER PERIODIEK ONDERHOUD (OP BEHUIZING LUCHTINLAAT)

CARRYALL VI ELEKTRISCH VOERTUG

⚠ WAARSCHUWING

LEES EN RESPECTEER DEZE WAARSCHUWINGEN EN INSTRUCTIES VOOR U HET VOERTUIG GEBRUIKT, OM ERNSTIGE OF DODELIJKE VERWONDINGEN TE VOORKOMEN.

- Het voertuig mag alleen bestuurd worden vanaf de bestuurdersplaats, door bevoegde personen en in specifieke zones - niet op de openbare weg.
- Het voertuig NIET STARTEN voor alle passagiers (maximum twee (2) per bank) op hun plaats zitten.
- Blijf met heel uw lichaam in het voertuig zitten. Houdt u altijd vast aan de reling of de handgreep van de bank.
- Vertraag in bochten en neem hellingen altijd in rechte lijn.
- Ga nooit voor of achter het voertuig staan.
- Het voertuig NIET besturen onder de invloed van alcohol of verdovende middelen.
- Kinderen NOOIT zonder toezicht in het voertuig achterlaten.

CCI 1019606-01

WAARSCHUWINGSSTICKER
BESTUURDER/PASSAGIER

⚠ WAARSCHUWING

Op de laadvloer zitten kan tot ernstige of dodelijke verwondingen leiden. Rijdt niet op het platform.

CCI 1015539-01

WAARSCHUWINGSSTICKER
KIPPLATFORM

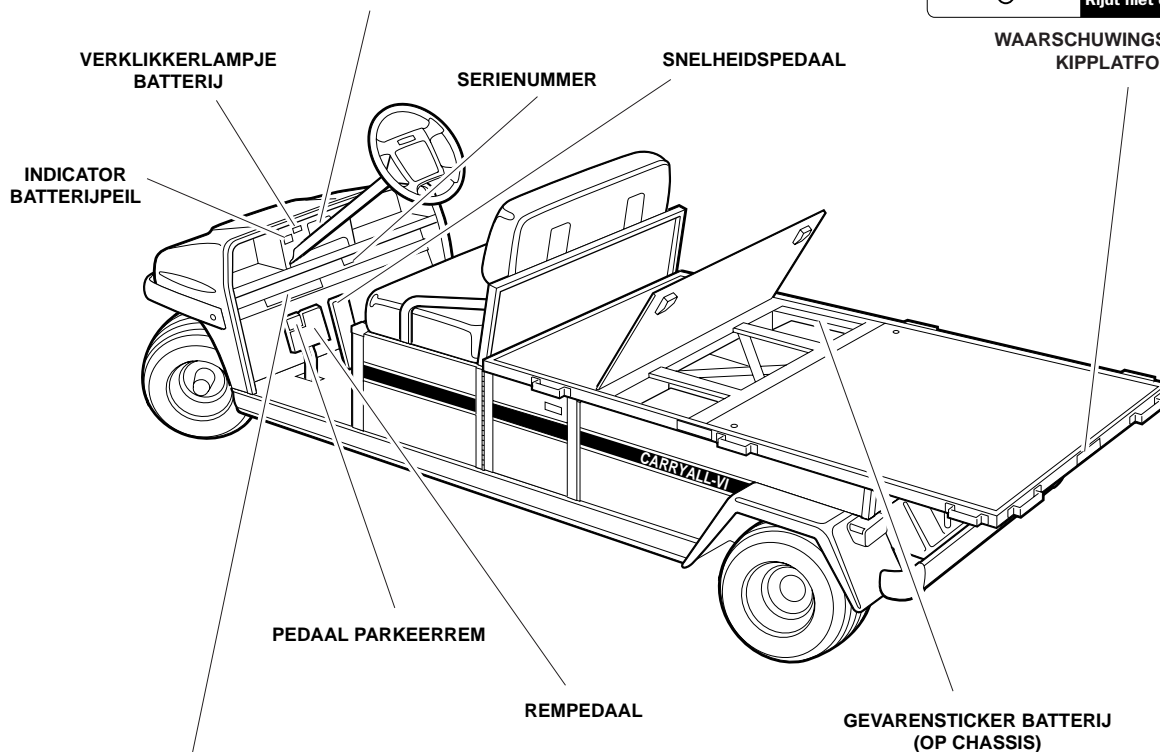

STICKER LADEN VOERTUIG

⚠ GEVAAR / VERGIF

VERBODEN!

- VONKEN
- VLAMMEN
- BRANDENDE SIGARETTEN

ZWAVELZUUR
KAN BLINDHEID EN ERNSTIGE BRANDWONDEN VEROOZAKEN.

DE OGEN ONVEILIG!
MET WATER SPOELEN.
ZO SNEL MOGELIJK EEN DOKTER NAAMPLEGEN.

BUITEN HET BEREIK VAN KINDEREN HOUDEN - NIET KANTELEN - DE VENTILATIESTOPPEN MOETEN WATERPAS EN GOED GESLOTEN ZIJN

BELASTING VAN HET VOERTUIG

Lees de handleiding en de waarschuwingen op het dashboard.

- Nominale belasting van het voertuig: 680 kg (uitsluitend op vlak terrein). Dit gewicht omvat de passagiers, de lading op de laadvloer en het totale gewicht van de aanhangwagen. Raadpleeg de handleiding.
- Maximum vracht CARRYALL VI: 453 kg; TRANSPORTER: 272 kg. Dit gewicht omvat de lading op de laadvloer en het totale gewicht van de aanhangwagen.
- Maximum belasting trekhaak: 68 kg.
- De vracht moet gelijkmatig over de laadvloer verdeeld worden, zo ver mogelijk naar voren. Zorg dat deze goed bevestigd is.
- Verlaag met het oog op de stabiliteit uw snelheid wanneer het voertuig volledig belast is. Niet stoppen of achteruit rijden op steile hellingen.
- Vermijd overbelasting. Raadpleeg de handleiding.
- Verminder uw snelheid en lading op onoffen terrein en bij het afdalen van steile hellingen.

1019600-01

IDENTIFICATIE KENMERKEN

INSTRUCTIES VOOR HET GEBRUIK

- Lees de handleiding en de waarschuwingen op het dashboard voor u het voertuig bestuurt.
- Bestudeer de bedieningen en zorg dat u ze begrijpt.
- Zorg dat de wielen in de gewenste richting gedraaid zijn.
- Draai de contactsleutel in de "START" positie en kijk of uw weg vrij is.
- Terwijl het voertuig stilstaat, kiest u de rijrichting door de Vooruit/Achteruit-schakelaar of -hendel in de gewenste stand te plaatsen.
F - Forward (Vooruit) N - Neutral (Vrijloop)
R - Reverse (Achteruit - u hoort een zoemer)
- Wanneer u het snelheidspedaal indrukt, zal het voertuig in beweging komen.
- Druk het snelheidspedaal langzaam in om de snelheid te verhogen.
Door het snelheidspedaal in te drukken, maakt u de parkeerrem los.
- Om te stoppen, laat u het snelheidspedaal los en drukt u de rempedaal in.
- Nadat het voertuig tot stilstand is gekomen, drukt u het rempedaal krachtig in tot hij vergrendelt.
- Plaats de Vooruit/Achteruit-schakelaar in vrijloop.

Draai de contactsleutel in de "OFF" (UIT) positie en verwijder hem wanneer het voertuig niet wordt gebruikt.

CCI 1016216-01

GEBRUIKSINSTRUCTIES

BEVESTIGINGSBOUTEN PLATFORM

AAN UIT

CONTACTSLOT

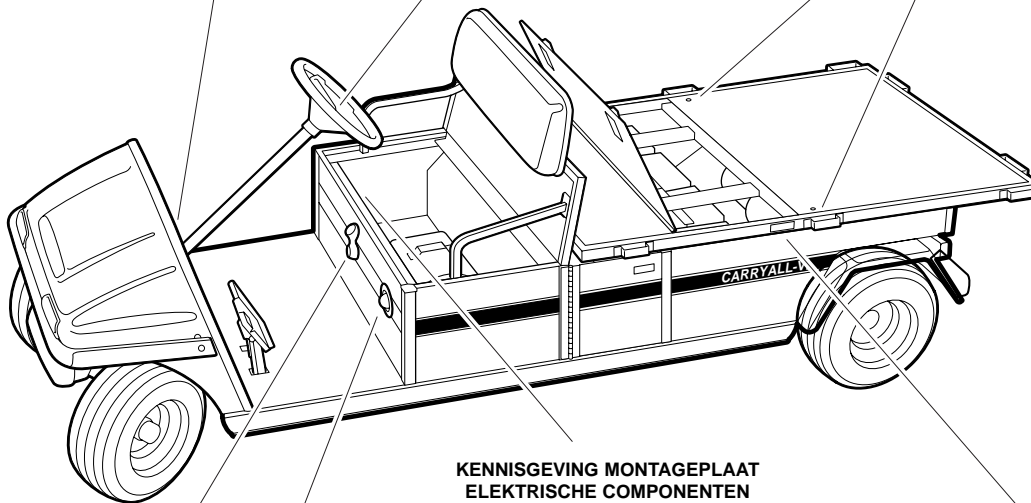

KENNISGEVING MONTAGEPLAAT
ELEKTRISCHE COMPONENTEN
(OP PLAAT)

OPMERKING NIET ALS AARDING GEBRUIKEN

CCI 1019646-01

WAARSCHUWINGSSTICKER
BOUTEN PLATFORM



WAARSCHUWING ELEKTRISCHE
COMPONENTEN (OP DEKSEL)

WAARSCHUWING

De laadvloer kan onverwachts kantelen. Dit kan ernstige verwondingen veroorzaken. De bevestigingsbouten van de laadvloer moeten bevestigd worden.

CCI 1017078-01

OPMERKING

Het voertuig uitsluitend gebruiken wanneer dit deksel goed gesloten is. Raadpleeg de onderhouds- en servicehandleiding voor het onderhoud

CCI 1019315-01

CARRYALL VI BENZINEVOERTUIG

⚠️ WAARSCHUWING

LEES EN RESPECTEER DEZE WAARSCHUWINGEN EN INSTRUCTIES VOOR U HET VOERTUIG GEBRUIKT, OM ERNSTIGE OF DODELIJKE VERWONDINGEN TE VOORKOMEN.

- Het voertuig mag alleen bestuurd worden vanaf de bestuurdersplaats, door bevoegde personen en in specifieke zones - niet op de openbare weg.
- Het voertuig NIET STARTEN vóór alle passagiers (maximum twee (2) per bank) op hun plaats zitten.
- Blijf met heel uw lichaam in het voertuig zitten. Houdt u altijd vast aan de reling of de handgreep van de bank.
- Vertraag in bochten en neem hellingen altijd in rechte lijn.
- Ga nooit voor of achter het voertuig staan.
- Het voertuig NIET besturen onder de invloed van alcohol of verdovende middelen.
- Kinderen NOOIT zonder toezicht in het voertuig achterlaten.

CCI 1019606-01

WAARSCHUWINGSSTICKER BESTUURDER/PASSAGIER

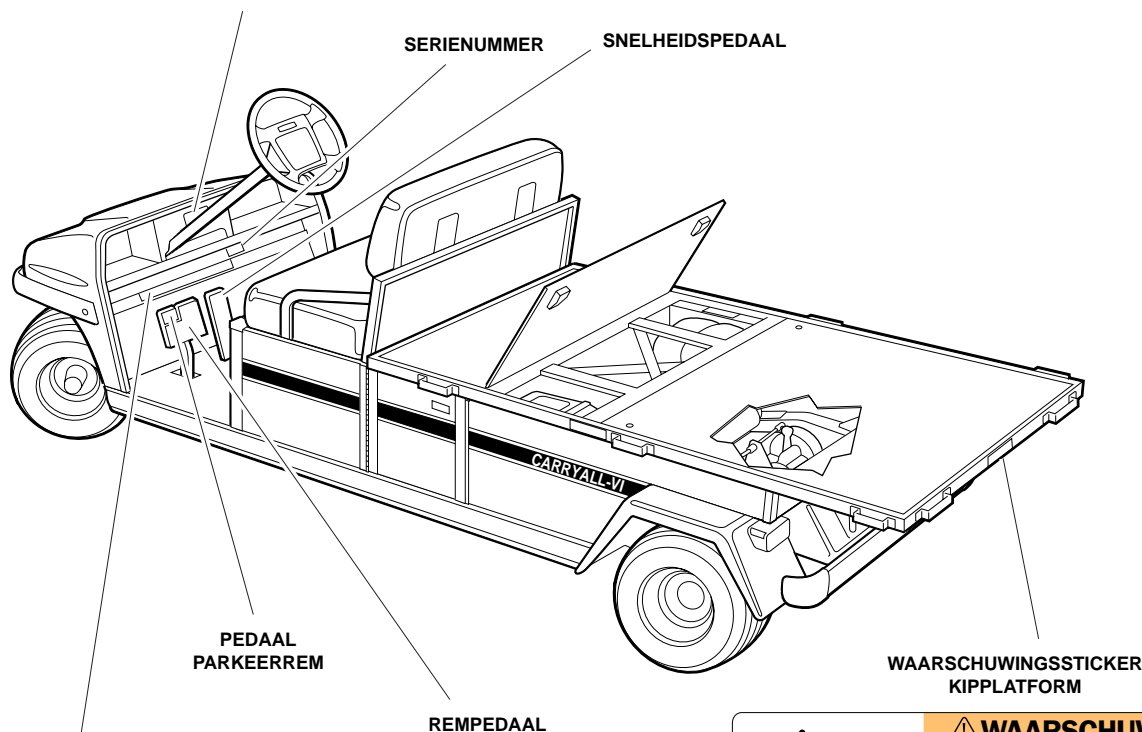

WAARSCHUWINGSSTICKER KIPPLATFORM



⚠️ WAARSCHUWING

Op de laadvloer zitten kan tot ernstige of dodelijke verwondingen leiden. Rijdt niet op het platform.

CCI 1015539-01

STICKER LADEN VOERTUIG

BELASTING VAN HET VOERTUIG

Lees de handleiding en de waarschuwingen op het dashboard.

- Nominale belasting van het voertuig: 680 kg (uitsluitend op vlak terrein). Dit gewicht omvat de passagiers, de lading op de laadvloer en het totale gewicht van de aanhangwagen. Raadpleeg de handleiding.
- Maximum vracht CARRYALL VI: 453 kg; TRANSPORTER: 272 kg. Dit gewicht omvat de lading op de laadvloer en het totale gewicht van de aanhangwagen.
- Maximum belasting trekhaak: 68 kg.

- De vracht moet gelijkmatig over de laadvloer verdeeld worden, zo ver mogelijk naar voren. Zorg dat deze goed bevestigd is.
- Verlaag met het oog op de stabiliteit uw snelheid wanneer het voertuig volledig belast is. Niet stoppen of achteruit rijden op steile hellingen.
- Vermijd overbelasting. Raadpleeg de handleiding.
- Verminder uw snelheid en lading op oneffen terrein en bij het afdalen van steile hellingen.

1019600-01

IDENTIFICATIE KENMERKEN

INSTRUCTIES VOOR HET GEBRUIK

- Lees de handleiding en de waarschuwingen op het dashboard voor u het voertuig gebruikt.
- Bestudeer de bedieningen en zorg dat u ze begrijpt.
- De motor starten:
 - Plaats de Vooruit/Achteruit-schakelaar in vrijloop (N).
 - Druk het rempedaal in.
 - Draai de contactsleutel in de "START" positie en laat deze los.
- Het voertuig besturen:
 - Zorg dat de wielen in de gewenste richting gedraaid zijn.
 - Kijk of uw weg vrij is.
 - Terwijl het voertuig stilstaat, kiest u de rijrichting door de Vooruit/Achteruit-schakelaar of -hendel in de gewenste stand te plaatsen
 - F - Forward (Vooruit) N - Neutral (Vrijloop)
 - R - Reverse (Achteruit - u hoort een zoemsignaal)
 - Maak het parkeerrem los door het snelheidspedaal in te drukken.
 - Druk het snelheidspedaal langzaam in om de snelheid te verhogen.
 - Laat de snelheidspedaal los voor u het voertuig in vrijloop schakelt.
- Het voertuig tot stilstand brengen:
 - Laat het snelheidspedaal los en druk het rempedaal in.
 - Wanneer het voertuig stopt, drukt u het rempedaal krachtig in tot hij zich vergrendelt.
 - Draai de contactsleutel in de "OFF" (UIT) positie en verwijder deze. Wanneer het voertuig niet wordt gebruikt, moet de Vooruit/Achteruit-schakelaar naar boven staan (vrijloop).

CCI 1016932-01

UIT - AAN - START STICKER (BIJ CONTACTSLOT)

AAN UIT START

GEBRUIKSIJNSTRUCTIES

BEVESTIGINGSBOUTEN PLATFORM

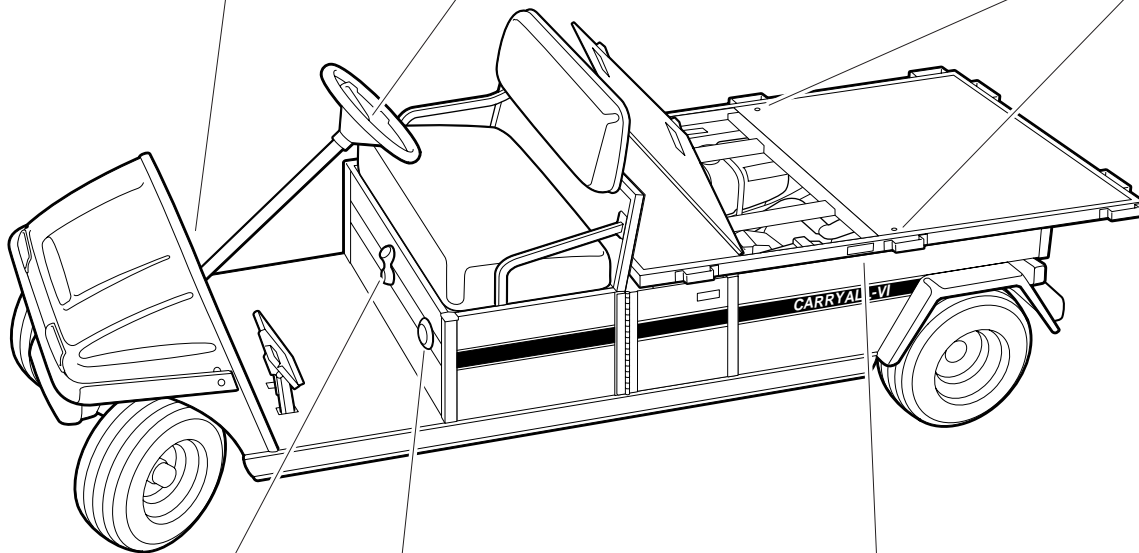

CHOKE

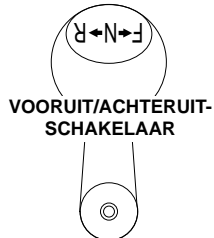

WAARSCHUWING

De laadvloer kan onverwachts kantelen. Dit kan ernstige verwondingen veroorzaken. De bevestigingsbouten van de laadvloer moeten bevestigd worden.

CCI 101 7078-01

WAARSCHUWING BEVESTIGINGSBOUTEN PLATFORM

CARRYALL VI BENZINEVOERTUIG IDENTIFICATIE KENMERKEN



GEVARENSTICKER BENZINETANK
(OP CHASSIS)



STICKER HETE UITLAAT EN KNALPOT
(OP STARTER/GENERATOR EN MOTOR)

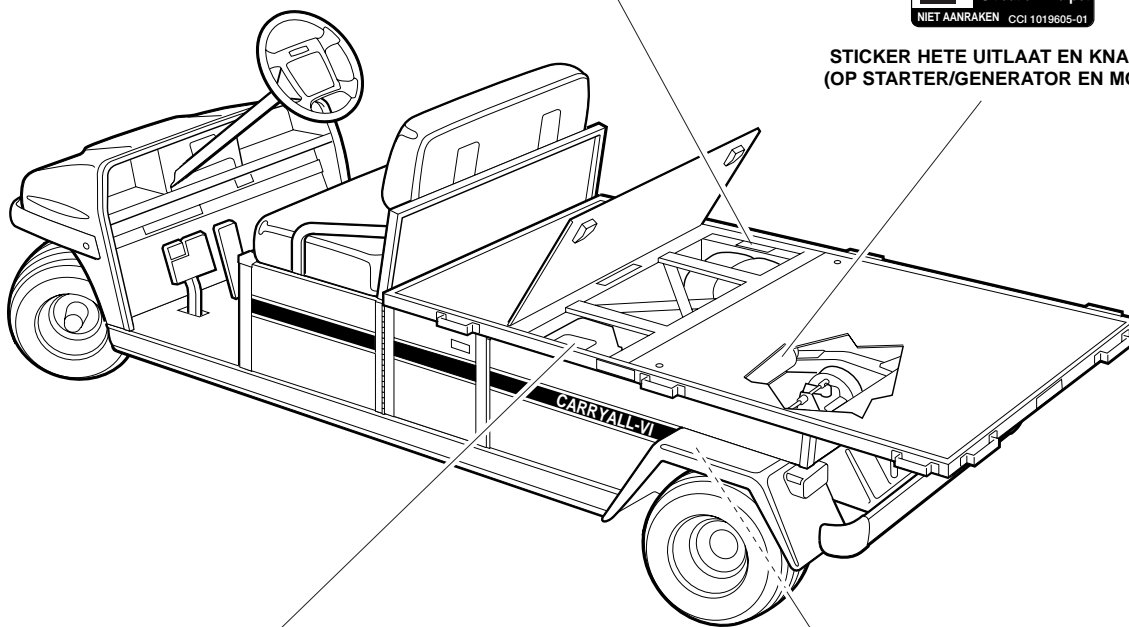

STICKER PERIODIEK ONDERHOUD
(OP BEHUIZING LUCHTINLAAT)

Periodic Service Schedule	
Service	Regular Interval
1. Check Engine Oil Level	Monthly
2. Change Engine Oil and Filter	First 100 Hours - * Then One Year or 200 hours.
3. Check and Clean Air Filter Element [†]	One Year Under Normal Use Six Months Under Dusty Conditions
4. Change Air Filter [†]	* Two Years or 300 Hours
5. Check Tire Pressure	Monthly (See Manual)
6. Replace Fuel Filters	* Two Years or 300 Hours
7. Check / Fill Transaxle	* One Year or 150 Hours
* Whichever comes first	
[†] For easy access to air filter housing, remove the intake hose from the front of the housing.	

WAARSCHUWING AARDING CHASSIS/CONTROLE-EENHEID (OP CHASSIS)



ALGEMENE INFORMATIE

Drie Carryall-modellen, de Carryall I, Carryall II en Carryall VI, zijn verkrijgbaar met ofwel benzinemotor ofwel elektrische motor. Er is ook een Carryall I Elektrisch met motorrem verkrijgbaar. De Carryall VII Plus en de Carryall Turf II zijn uitsluitend verkrijgbaar met benzinemotor. Deze handleiding vermeldt de belangrijke kenmerken die specifiek zijn voor elk model. Wij verzoeken de eigenaar/gebruiker met aandacht om de handleiding te lezen en te begrijpen. Schenk bijzondere aandacht aan de kenmerken die typisch zijn voor uw voertuig(en).

IDENTIFICATIE VAN HET MODEL

Het serienummer van uw Carryall-voertuig staat vermeld op een sticker met barcode, net boven de snelheidspedaal op het chassis. (Voorbeeld: F9801-123456 voor elektrisch of FG9801-123456 voor benzine (zie **Figuur 3**). Een tweede serienummer bevindt zich op een sticker aan de voorzijde van het chassis, achter het middelste paneel van het dashboard. Om deze sticker te bereiken, moet het midden van het dashboard verwijderd worden.

OPMERKING

- **ZORG DAT U HET SERIENUMMER VAN HET VOERTUIG ALTIJD BINNEN HANDBEREIK HEBT WANNEER U ONDERDELEN BESTELT OF INLICHTINGEN VRAAGT. ZIE FIGUUR 3.**

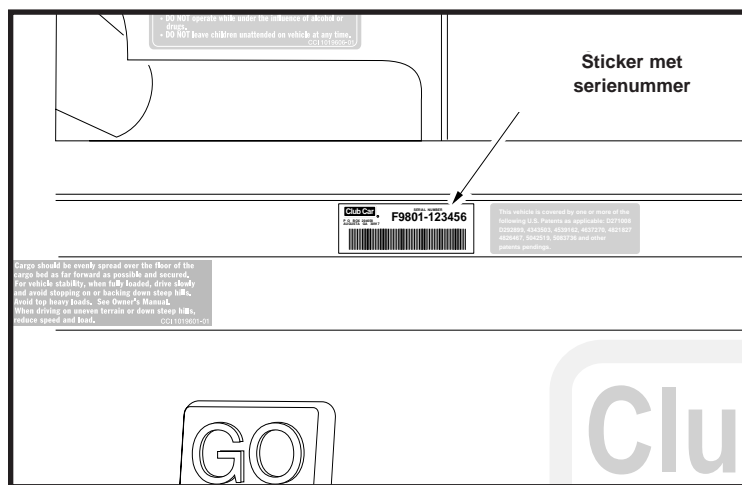

FIGUUR 3

CONTROLES VOOR DE INGEBRUIKNEMING

Uw Carryall-voertuig is in de fabriek en bij uw distributeur/dealer grondig geïnspecteerd en afgesteld. Na de ontvangst van uw nieuwe Carryall(s) moet u zich echter vertrouwd maken met de bedieningen en het gebruik. Controleer elk voertuig aandachtig en vergewis u ervan dat het in perfecte staat verkeert voor u de levering aanvaardt.

Gebruik de volgende lijst bij de inspectie van uw nieuwe voertuig. Raadpleeg ook de Periodieke Onderhoudsschema's (pagina's 40 tot 44). Eventuele defecten mogen uitsluitend hersteld worden door uw Carryall distributeur/dealer of door een getrainde monteur.

- **Algemeen:** Alle onderdelen moeten correct gemonteerd en geïnstalleerd zijn. Verifieer dat alle moeren, bouten en schroeven goed vastzitten. Controleer bij het DS voertuig met benzinemotor of alle slangklemmen goed sluiten en de drijfriem van de starter strak gespannen is.
- **Waarschuwingstickers:** Verifieer dat alle waarschuwings- en gebruikstickers aangebracht zijn (zie pagina 4 tot 14).
- **Banden:** Controleer de bandenspanning (zie **Capaciteit banden, pagina 47**).

Controles voor de ingebruikneming, vervolg

- **Batterijen (elektrisch voertuig):** Controleer het elektrolyt: het peil moet voldoende zijn (zie Figuur 37, pagina 50). Controleer de batterijklemmen. De kabels moeten goed vastzitten en mogen geen corrosie vertonen. Laad de batterijen volledig voor u het voertuig voor het eerst gebruikt.
- **Stappen-potentiometer (Carryall I elektrische voertuigen):** Verifieer voor het gebruik dat het deksel van de potentiometer goed gesloten is.
- **Benzinemotor:** Controleer het oliepeil (zie Motorolie, pagina 48).
- **Brandstof (benzinemotor):** Controleer het brandstofpeil (zie Instructies voor het tanken, pagina 28).

WAARSCHUWING

- VERWIJDER HET PLASTIC VAN DE ZITTING VOOR U HET VOERTUIG GEBRUIKT. DIT NEGEREN KAN BRAND, MATERIËLE SCHADE EN ERNSTIGE OF DODELIJKE VERWONDINGEN VEROORZAKEN.

DE GOEDE WERKING CONTROLEREN

Nadat u zich vertrouwd hebt gemaakt met de bedieningen van het voertuig en de instructies hebt gelezen en begrepen, maakt u een proefrit. Gebruik de volgende lijst bij de inspectie van het nieuwe voertuig. Eventuele defecten mogen uitsluitend hersteld worden door uw Carryall distributeur/dealer of een getrainde monteur.

Alle voertuigen:

- **Remmen:** Verifieer dat ze goed werken. Wanneer de rempedaal met matige kracht volledig wordt ingedrukt, mag hij niet meer dan halfweg tot de vloer gaan. Het voertuig moet vlot en zonder slippen tot stilstand komen; Carryall I voertuigen moeten binnen de 5 m stoppen, alle andere Carryall voertuigen moeten binnen de 5,5 m stoppen. Indien het pedaal dieper dan de helft kan worden ingedrukt of het voertuig niet binnen de 5 m stopt, moet u het remsysteem laten controleren en zo nodig bijstellen. Het remsysteem moet altijd zo afgesteld zijn dat de pedaal niet tot tegen de vloer ingedrukt kan worden.
- **Parkeerrem:** De ingeschakelde parkeerrem moet de wielen blokkeren en het voertuig immobiliseren (op hellingen van maximum 20%). Bij een druk op de snelheidspedaal of de rempedaal moet de parkeerrem vrijkomen.
- **Achteruitzoemer:** De achteruitzoemer moet een waarschuwingssignaal geven wanneer het voertuig in achteruit geschakeld is.
- **Besturing:** het voertuig moet gemakkelijk te besturen zijn, zonder speling op het stuur.
- **Snelheidspedaal:**

Alle Carryalls behalve de Carryall II Plus met Key Start en de Carryall VI met benzinemotor: Wanneer het contactslot op ON (aan) staat en de vooruit/achteruit-hendel op FORWARD (vooruit), moet bij het indrukken van het snelheidspedaal de motor starten. Het voertuig moet nu vlot zijn maximumsnelheid bereiken. Bij het loslaten van het pedaal moet deze naar zijn aanvankelijke positie terugkeren, terwijl de motor stopt. Alle Carryall-voertuigen (benzine of elektrische motor) hebben in achteruit een lagere snelheid.

Carryall II Plus met Key Start en Carryall VI met benzinemotor: Na het starten van de motor met de contactsleutel moet het voertuig vlot de topsnelheid bereiken wanneer de snelheidspedaal wordt ingedrukt. Bij het loslaten van het snelheidspedaal moet hij naar zijn oorspronkelijke stand terugkeren en moet de motor stationair draaien.

- **Toerenregelaar (benzinemotor):** Controleer de maximumsnelheid van het voertuig. Alle elektrische Carryalls en de Carryall I en Carryall Turf II moeten op vlak terrein 19-24 km/u rijden. De Carryall II en Carryall VI met benzinemotor moeten op vlak terrein 23-26 km/u rijden. De Carryall II Plus moet op vlak terrein 27-29 km/u rijden. Alle Carryall-voertuigen hebben in achteruit een lagere snelheid.
- **Algemeen:** Luister of u geen ongewone geluiden zoals geknars of geratel hoort. Controleer het rijgedrag en de prestaties van het voertuig. Laat alle afwijkingen controleren door uw CLUB CAR distributeur of een getrainde monteur.

Carryall I Elektrische voertuigen met PowerDrive Plus (motorrem):

- **Detectie zero snelheid:** terwijl het voertuig op vlak terrein geparkeerd is, met de parkeerrem uitgeschakeld, plaatst u de slepen/rijden-schakelaar in de stand RUN en probeert u het voertuig te duwen. U moet een weerstand tegen het rijden voelen (het voertuig gaat niet sneller dan 1,5 tot 3 km/u), ongeacht de positie van de vooruit/achteruit-hendel.
- **Motorrem met niet-ingedrukte pedaal:** laat het voertuig op volle snelheid rijden en neem uw voet van het snelheidspedaal. De motorrem moet het voertuig snel en vloeiend afremmen tot een snelheid van ongeveer 13 km/u. Het remmen houdt op wanneer het voertuig trager rijdt dan 13 km/u.
- **Motorrem met ingedrukte pedaal:** versnel op een dalende helling, met het snelheidspedaal ingedrukt. Wanneer het voertuig een snelheid van ongeveer 24 km/u bereikt, moet de motorrem in werking treden en de snelheid matigen tot 24 à 27 km/u, afhankelijk van de steilheid van de helling.

BEDIENINGEN - CARRYALL I, CARRYALL II EN CARRYALL VI ELEKTRISCHE VOERTUIGEN; CARRYALL I, CARRYALL II EN CARRYALL TURF II BENZINEVOERTUIGEN MET PEDAAL START

GEVAAR

- **GEBRUIK EEN VOERTUIG MET BENZINEMOTOR NIET IN EEN AFGESLOTEN RUIMTE ZONDER GOEDE VENTILATIE. EEN BENZINEMOTOR PRODUCEERT KOOLMONOXIDE, EEN REUKLOOS, DODELIJK GIFTIG GAS.**

WAARSCHUWING

- VOOR U HET VOERTUIG AAN EEN BESTUURDER TOEVERTROUWT, MOET U ZORGEN DAT DE BESTUURDER VERTROUWD IS MET ALLE BEDIENINGEN EN GEBRUIKSPROCEDURES.
- WIJZIG NIETS AAN DE TOERENREGELAAR VAN HET VOERTUIG MET BENZINEMOTOR. DIT ZOU DE GARANTIE DOEN VERVALLEN EN KAN DE MOTOR EN ANDERE ONDERDELEN BESCHADIGEN. ONVEILIGE SNELHEDEN KUNNEN BOVENDIEN ONGEVALLEN VEROORZAKEN, MET MATERIËLE SCHADE EN ERNSTIGE OF DODELIJKE VERWONDINGEN TOT GEVOLG.
- BRENG GEEN ENKELE WIJZIGING AAN HET VOERTUIG AAN DIE DE STABILITEIT OF HANTEERBAARHEID KAN BEÏNVLOEDEN OF DE MAXIMUMSNELHEID VERHOOGT BOVEN DE SPECIFICATIES VAN DE FABRIKANT. DIT ZOU MATERIËLE SCHADE EN ERNSTIGE OF DODELIJKE VERWONDINGEN KUNNEN VEROORZAKEN.
- WANNEER HET VOERTUIG IN BEWEGING IS, MAG U DE VOORUIT/ACHTERUIT-HENDEL NIET VERPLAATSEN. BRENG HET VOERTUIG ALTIJD VOLLEDIG TOT STILSTAND VOOR U DE HENDEL VERPLAATST, OM MATERIËLE SCHADE OF DE VERWONDING VAN NIETSVERMOEDENDE PASSAGIERS TE VOORKOMEN. WANNEER U IN ACHTERUIT SCHAKELT, GEEFT EEN ZOEMER EEN WAARSCHUWINGSSIGNAAL.
- LAAT DE SNELHEIDSPEDAAL LOS EN DRUK DE REMPEDAAL STEVIG IN TOT HET VOERTUIG STOPT. OM TE VOORKOMEN DAT HET ONGEWENST START OF WEGROLT, SCHAKELT U DE PARKEERREM IN, DRAAIT U HET CONTACTSLOT OP OFF EN VERWIJDEERT U DE SLEUTEL VOOR U HET VOERTUIG VERLAAT.
- HET NOMINALE LAADVERMOGEN VAN HET VOERTUIG NIET OVERSCHRIJDEN.

CONTACTSLOT

Het contactslot bevindt zich rechts van de stuurkolom op het dashboard (**zie figuur 4, pagina 18**). Het heeft twee duidelijk gemerkte standen: OFF (uit) en ON (aan).

OPMERKING

- DE SLEUTEL KAN ALLEEN VERWIJDERD WORDEN WANNEER DE SCHAKELAAR IN DE **OFF** STAND STAAT.

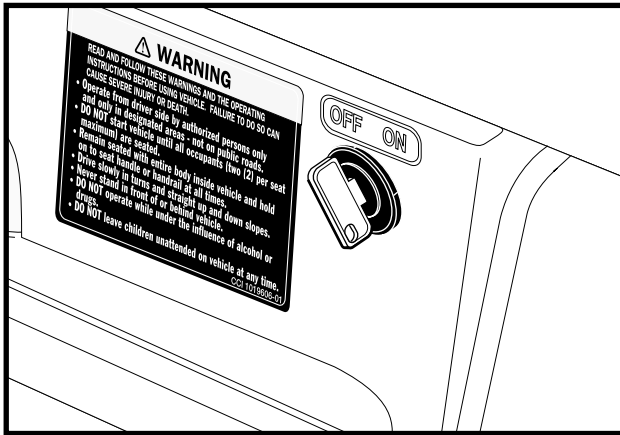

Figuur 4

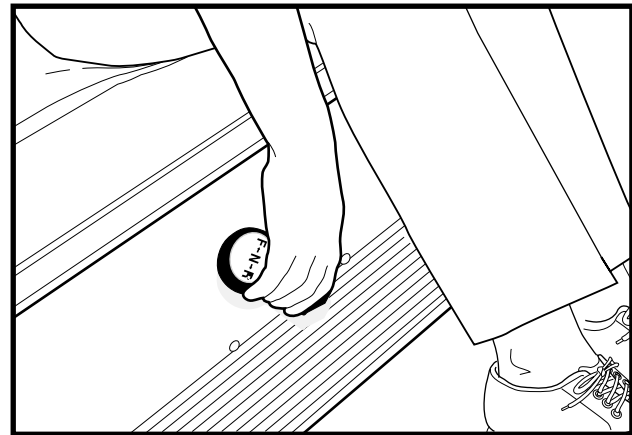

Figuur 5

VOORUIT/ACHTERUIT-HENDEL

De vooruit/achteruit- hendel bevindt zich op het voorpaneel van de bank, onder en rechts van de rechterknie van de bestuurder (zie figuur 5). De hendel heeft drie standen: **F** (Forward - Vooruit), **N** (Neutral - Vrijloop) en **R** (Reverse - Achteruit). Draai de hendel naar de bestuurder toe (F) om vooruit te rijden en naar de passagier toe (R) om achteruit te rijden. Met de hendel naar omhoog (N) staat het voertuig in vrijloop en rijdt het niet. De motor van een Carryall I of Carryall II zal stoppen wanneer hij draait en de hendel in vrijloop wordt geplaatst. Alle Carryall-voertuigen vanaf bouwjaar 1998 hebben een lagere snelheid in achteruit.

Carryall I Elektrisch met PowerDrive Plus (motorrem):

De vooruit/achteruit-schakelaar bevindt zich op dezelfde plaats als bij de andere Carryall-modellen: op het voorpaneel van de bank, onder en rechts van de knie van de bestuurder. De **F** (Forward - Vooruit) en **R** (Reverse - Achteruit) zijn duidelijk op de schakelaar aangegeven. Duw de F-zijde naar omlaag om het voertuig vooruit te laten rijden, de R-zijde om het voertuig achteruit te laten rijden. Wanneer de schakelaar niet is ingedrukt, staat het voertuig in vrijloop en zal het niet rijden wanneer het snelheidspedaal wordt ingedrukt (zie figuur 6). **Zie onderstaande opmerking.**

OPMERKING

- WANNEER HET VOERTUIG IN ACHTERUIT GESCHAKELD IS, GEEFT EEN ZOEMER EEN WAARSCHUWINGSSIGNAAL.

SNELHEIDSPEDAAL

Het snelheidspedaal is het pedaal rechts, gemerkt met het woord **GO** (zie figuur 7).

OPMERKING

- **HET VERSNELLINGSPEDAAL WERKT ANDERS DAN HET GASPEDAAL VAN EEN AUTO.** MET HET CONTACTSLOT IN DE ON STAND EN DE HENDEL IN VOORUIT OF ACHTERUIT, SCHAKELT HET INDRUKKEN VAN HET SNELHEIDSPEDAAL AUTOMATISCH DE PARKEERREM UIT EN RIJDT HET VOERTUIG IN DE GEKOZEN RICHTING (VOORUIT OF ACHTERUIT). WANNEER MEN HET SNELHEIDSPEDAAL INGEDRUKT HOUDT, NEEMT DE SNELHEID TOE TOT AAN DE MAXIMUMSNELHEID. BIJ HET LOSLATEN VAN HET SNELHEIDSPEDAAL KRIJGT DE MOTOR GEEN ENERGIE MEER EN STOPT HIJ MET DRAAIEN.
- **ALLEEN CARRYALL I ELEKTRISCH MET POWERDRIVE PLUS (MOTORREM):** ZIE "MOTOREMMEN MET NIET-INGEDRUKTE PEDAAL" EN "MOTOREMMEN MET INGEDRUKTE PEDAAL OP PAGINA 17.

REMPEDAAL

De rempedaal is het grote pedaal links, gemerkt met het woord **STOP** (zie figuur 7). Druk met uw rechervoet het rempedaal in om het voertuig te doen vertragen of stoppen (zie figuur 8).

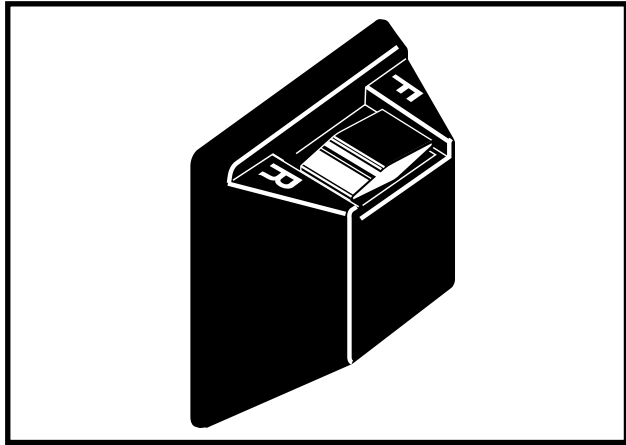

Figuur 6

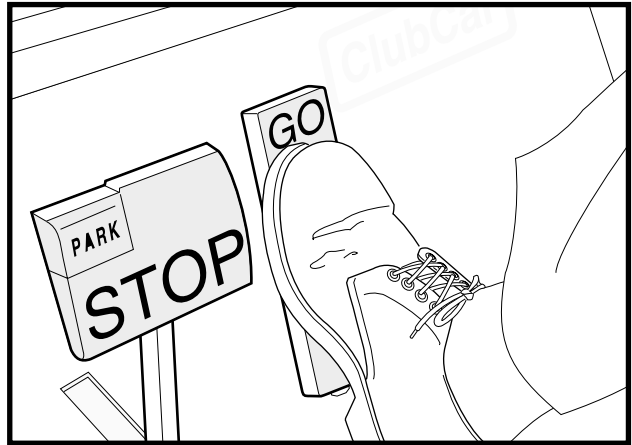

Figuur 7



Figuur 8

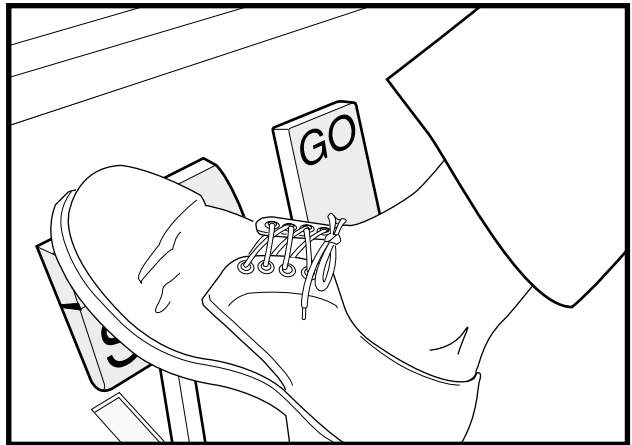

Figuur 9

PARKEERREM

Het parkeerrem-pedaal is het kleine, verhoogde gedeelte bovenaan links van het rempedaal. Hij is gemerkt met het woord **PARK**, terwijl erboven de woorden **PARK BRAKE** aangebracht zijn (zie figuur 8). Om de parkeerrem in te schakelen, drukt u het rempedaal stevig in en klikt u het parkeerrem-gedeelte met uw voet naar voren (figuur 9).

⚠ WAARSCHUWING

- BIJ HET INDRUKKEN VAN HET SNELHEIDSPEDAAL OF HET REMPEDAAL WORDT DE PARKEERREM AUTOMATISCH UITGESCHAKELD. DE PARKEERREM HEEFT VERSCHIEDENE BLOKKEERSTANDEN. ZE MOET STEVIG WORDEN INGEDRUKT EN GEBLOKKEERD OM TE BELETEN DAT HET VOERTUIG WEGROLT.

ALLEEN BENZINEVOERTUIGEN:

Vrijloop-vergrendeling

Het voertuig is voorzien van een vrijloop-vergrendeling die de bestuurder belet het voertuig te starten wanneer het in vrijloop staat. Indien het voertuig in vooruit of achteruit wordt gestart en daarna in vrijloop geschakeld, valt de motor stil.

Vrijloop-vergrendeling, vervolg:

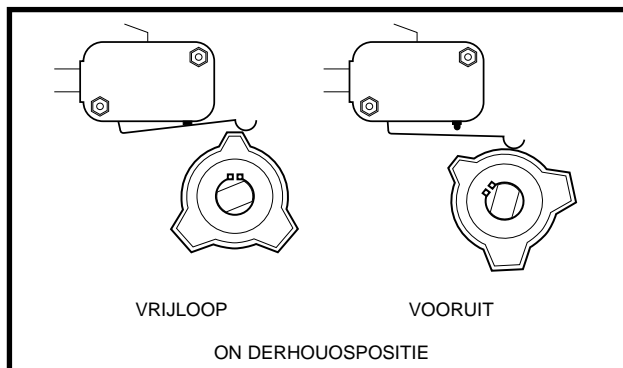

Figuur 10

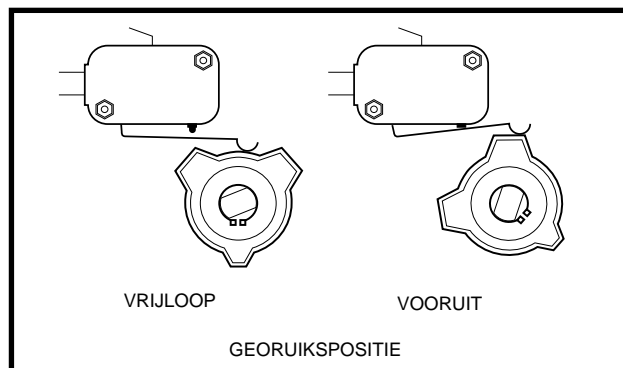

Figuur 11

Om het werk van de onderhoudsmonteur te vergemakkelijken, is de achterzijde van de vooruit/achteruit-hendel voorzien van een vergrendelingsnok. Wanneer deze nok ongeveer 10 mm naar buiten wordt getrokken en een halve slag gedraaid, tot hij vastklikt, staat de nok in de SERVICE (onderhoud) positie (**zie figuur 10**). De monteur kan nu voor bepaalde onderhoudsprocedures de motor in vrijloop laten draaien. Het voertuig zal niet rijden wanneer de vooruit/achteruit-hendel in vooruit of achteruit wordt geplaatst. Om de nok weer in de OPERATE (gebruik) positie te plaatsen, trekt u hem ongeveer 10 mm naar buiten en draait u hem een halve slag tot hij vastklikt (**zie figuur 11**). **Lees ook onderstaande WAARSCHUWING en OPMERKING.**

WAARSCHUWING

- WANNEER DE VERGREDELINGSNOK IN DE SERVICE POSITIE STAAT EN DE MOTOR DRAAIT, KAN HET VOERTUIG ONVERWACHT BEWEGEN INDIEN MEN DE VOORUIT/ACHTERHENDEL VERPLAATST OF ER PER ONGELUK TEGEN STOOT. VOORKOM DIT DOOR DE VOOR- EN ACHTERWIELEN TE BLOKKEREN EN DE PARKEERREM ALTIJD IN TE SCHAKELEN VOOR U HET VOERTUIG ONDERHOUDT OF VERLAAT.

OPMERKING

- PLAATS DE VERGREDELINGSNOK NA HET ONDERHOUD WEER IN DE OPERATE POSITIE. ZONIET ZAL HET VOERTUIG NIET RIJDEN, ONGEACHT DE STAND VAN DE VOORUIT/ACHTERUITHENDEL.

Choke

De choke bevindt zich op het voorpaneel van de bank, onder en links van de linkerknie van de bestuurder). Indien het voertuig bij koude temperaturen moeilijk start, gebruikt u de choke:

- **Carryall I:** druk met uw linkerhand op de chokeknop om de choke in werking te stellen. Houdt de knop tijdens het starten ingedrukt en laat deze los wanneer de motor start en vlot draait (**zie figuur 12**).
- **Carryall II en Carryall Turf II:** trek de chokeknop uit om de choke in werking te stellen. Druk deze weer in wanneer de motor vlot begint te draaien (**zie figuur 13**).

Olielampje

De DS golfwagen met benzinemotor heeft op het dashboard, net boven de stuurkolom, een verklikkerlampje voor het oliepeil (**zie figuur 13**). Indien dit lampje brandt, moet u de olie controleren en zo nodig olie bijvullen voor u het voertuig verder gebruikt. Het voertuig mag nooit blijven rijden wanneer het lampje onafgebroken brandt. Als het lampje aan en uit gaat, mag u blijven rijden maar moet u zo snel mogelijk olie bijvullen. Als het oliepeil correct is maar het lampje blijft branden, laat u het voertuig nakijken door een getrainde monteur.

⚠ OPGELET

- ALS HET VERKLIKKERLAMPJE CONSTANT BRANDT, MOET U ONMIDDELIJK OLIE BIJVULLEN. ZONIEET KUNT U DE MOTOR BLIJVEND BESCHADIGEN.

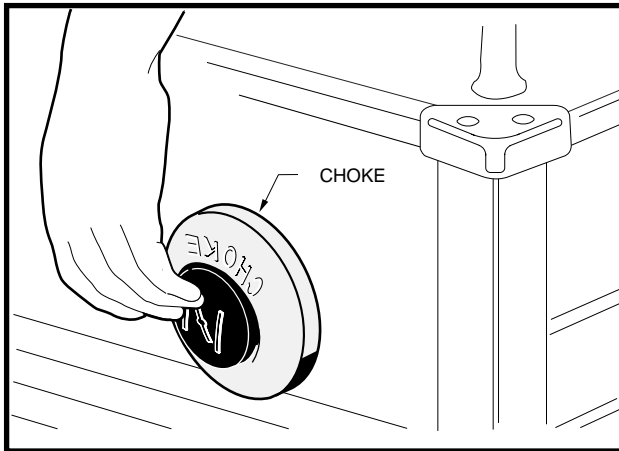

FIGUUR 12

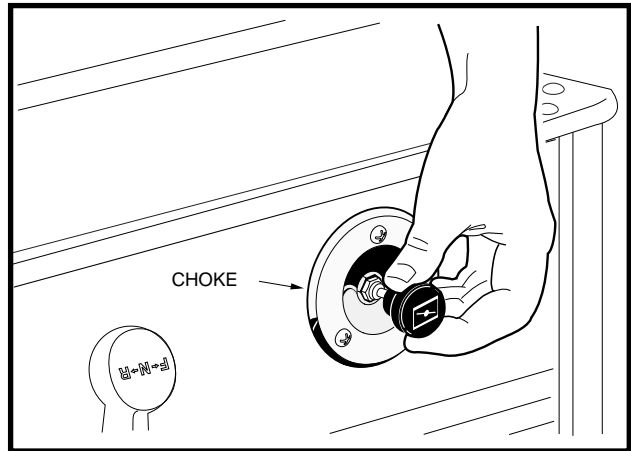

FIGUUR 13

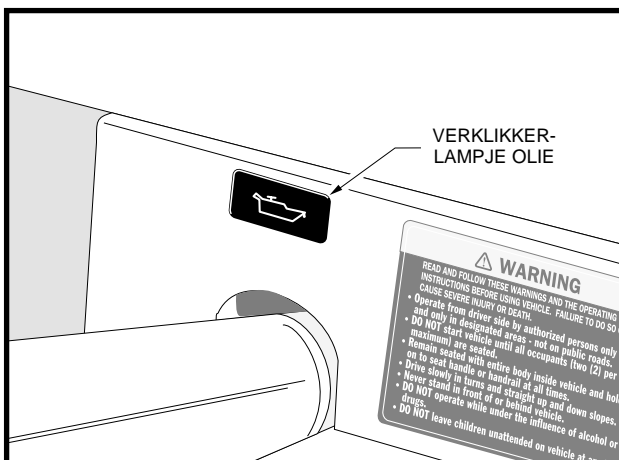

FIGUUR 14

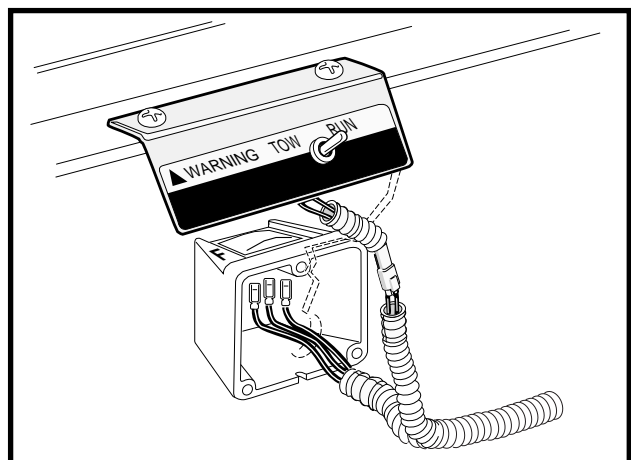

FIGUUR 15

ALLEEN ELEKTRISCHE VOERTUIGEN:

Verklikkerlampje batterij

De PowerDrive System 48 en PowerDrive Plus (motorrem) voertuigen, met inbegrip van alle elektrische Carryall-modellen, hebben op het dashboard (boven de stuurkolom) een verklikkerlampje voor de batterijlading. Deze brandt wanneer de lading laag is of wanneer zich tijdens het opladen een probleem voordoet. Dit verklikkerlampje wordt gecontroleerd door de boordcomputer van de PowerDrive.

Wanneer het voertuig in gebruik is, zal het waarschuwingslampje aangaan en blijven branden indien:

- De batterijspanning onder 48 volt daalt bij onbelaste batterijen (het voertuig staat stil, alle accessoires zijn uitgeschakeld).
- De lading van de batterijen minder dan 25% van hun vermogen bedraagt.

Verklikkerlampje batterij, vervolg:

Als het verklikkerlampje tijdens het rijden begint te branden, is er nog voldoende stroom om het voertuig ongeveer 30 minuten te gebruiken. Het voertuig moet echter opgeladen worden voor u het opnieuw gebruikt. Als het lampje aangaat en er niet meer voldoende stroom is om 30 minuten te rijden, moet u het voertuig door uw Club Car distributeur/dealer laten controleren op defecten aan de batterijen of het elektrisch systeem.

Als de batterijen onvolledig opgeladen zijn omdat (1) het snoer afgekoppeld werd, (2) de aansluiting van de lader op het stroomnet afgekoppeld werd, (3) de lader zichzelf na 16 uur werking heeft uitgeschakeld of (4) de lader defect is, zal het verklikkerlampje de volgende aanwijzingen geven:

- Het lampje brandt niet wanneer de lading 90% of meer volledig is. De boordcomputer onthoudt de hoeveelheid lading die nodig is om de batterijen volledig bij te vullen en zal het laden tijdens de volgende laadcyclus voltooien.
- Het lampje gaat aan en blijft 10 seconden branden (lader niet aangesloten) als de lading minder dan 90% volledig is maar het voertuig nog voldoende stroom heeft om 36 holes golf te voltooien. Dit waarschuwt de fleet-gebruiker dat het voertuig nog wel bruikbaar is maar zo snel mogelijk volledig opgeladen moet worden.
- Het lampje brandt telkens 10 seconden, met intervallen van 4 seconden, indien de lader zichzelf na 16 uur heeft uitgeschakeld (**zie handleiding Powerdrive lader**) en de batterijen onvoldoende opgeladen zijn. Dit wijst op een abnormale laadcyclus. Laat de lader en de batterijen door uw Club Car distributeur/dealer controleren.
- Het lampje brandt tijdens het opladen (de lader is op het stroomnet aangesloten) telkens 10 seconden, met intervallen van 4 seconden, indien de stroom naar de lader uitvalt. Wanneer de stroom weer aangesloten wordt, zal het lampje uitgaan.

ALLEEN POWERDRIVE PLUS (MOTORREM) ELEKTRISCHE VOERTUIGEN:

Slepen/rijden-schakelaar

WAARSCHUWING

- OM MOGELIJKE ONTPLOFFING VAN DE BATTERIJEN TE VOORKOMEN, MOET DE SLEPEN/RIJDEN-SCHAKELAAR IN DE **TOW** (SLEPEN) POSITIE STAAN VOOR BATTERIJKABELS WORDEN AANGESLOTEN OF **AFGEKOPPELD**.
- MET DE SLEPEN/RIJDEN-SCHAKELAAR IN DE **TOW** (SLEPEN) POSITIE, ZIJN ALLE FUNCTIES VAN DE MOTORREM UITGESCHAKELD, MET INBEGRIIP VAN DE DETECTIE ZERO SNELHEID.

De Carryall I met PowerDrive Plus (motorrem) is voorzien van een slepen/rijden-schakelaar. Deze bevindt zich onder de zitting, net boven de vooruit/achteruit-hendel (**figuur 21**). De slepen/rijden-schakelaar moet in de stand RUN (rijden) staan om het voertuig te kunnen besturen. Met de schakelaar in de stand TOW (slepen) is de stroom naar de elektrische onderdelen van het voertuig afgesneden en zal het voertuig niet werken.

OPMERKING

- NADAT U DE SCHAKELAAR IN DE STAND TOW PLAATST, MOET U 10 SECONDEN WACHTEN VOOR U HEM OPNIEUW IN DE STAND RUN PLAATST.
- NADAT U DE SCHAKELAAR IN DE STAND RUN PLAATST, MOET U 10 SECONDEN WACHTEN VOOR U HET VOERTUIG GEBRUIKT.

De **SLEPEN/RIJDEN-schakelaar moet in de volgende omstandigheden in de TOW (slepen) stand worden geplaatst:**

- **Voor het voertuig wordt gesleept.** Plaats de schakelaar in de stand TOW om de motorrem volledig uit te schakelen en dus mogelijke schade aan het voertuig of de elektrische onderdelen te voorkomen die kan optreden wanneer het voertuig wordt gesleept terwijl de detectie zero snelheid of de motorrem actief is.

- **Voor de batterijkabels worden aangesloten of afgekoppeld.** Plaats de slepen/rijden-schakelaar in de stand TOW om de stroom naar het elektrische systeem van het voertuig uit te schakelen. Dit voorkomt vonkvorming en de mogelijke explosie van de batterij bij het afkoppelen van de batterijkabels.
- **Bij langdurige bewaring.** Plaats de schakelaar in de stand TOW om de stroom naar het elektrische systeem van het voertuig uit te schakelen en dus te voorkomen dat de batterijen ontladen worden.

INSTRUCTIES VOOR DE BESTUURDER - CARRYALL I, CARRYALL II EN CARRYALL VI ELEKTRISCHE VOERTUIGEN; CARRYALL I, CARRYALL II EN CARRYALL TURF II PEDAAL START BENZINEVOERTUIGEN

Niemand mag het voertuig besturen zonder zich vertrouwd te maken met de juiste bediening en gebruik van de bedieningsorganen. Beginnende chauffeurs moeten een proefrit maken onder begeleiding van een ervaren bestuurder. Het voertuig mag alleen gebruikt worden door bestuurders met een rijbewijs.

Om het veilige gebruik van het voertuig te verzekeren, moet u alle volgende procedures strikt en in de juiste volgorde respecteren. Lees en begrijp alle instructies voor u het voertuig bestuurt.

⚠ WAARSCHUWING

- VOOR U HET VOERTUIG AAN EEN BESTUURDER TOEVERTROUWT, MOET U ZORGEN DAT DE BESTUURDER VERTROUWD IS MET ALLE BEDIENINGEN EN GEBRUIKSPROCEDURES VÓÓR HIJ HET VOERTUIG GEBRUIKT.
- HET VOERTUIG MAG NIET MEER DAN TWEE INZITTENDEN VERVOEREN.
- HET VOERTUIG IS NIET SPECIAAL UITGERUST VOOR GEHANDICAPTEN. VERGEWIS U ERVAN DAT DE BESTUURDER HET VOERTUIG BEHOORLIJK KAN BEDIENEN VÓÓR HIJ HET GEBRUIKT.
- VOOR GEBRUIK 'S NACHTS MOET HET VOERTUIG UITGERUST WORDEN MET KOPLAMPEN, ACHTERLICHTEN EN REFLECTOREN.
- BRENG HET VOERTUIG TOT STILSTAND VOOR U DE VOORUIT/ACHTERUIT-HENDEL VERPLAATST. DIT NEGEREN KAN NIETSVERMOEDENDE PASSAGIERS VERWONDEN EN/OF HET VOERTUIG BESCHADIGEN. WANNEER HET VOERTUIG IN ACHTERUIT WORDT GESCHAKELD, GEEFT EEN ZOEMER EEN WAARSCHUWINGSSIGNAAL.

BIJ HET BESTUREN VAN HET VOERTUIG:

- BESTUUR HET VOERTUIG UITSLUITEND VANOP DE BESTUURDERSPLAATS.
- OM TE VOORKOMEN DAT ZE UIT HET RIJDENDE VOERTUIG VALLEN, MOETEN DE PASSAGIERS ALTIJD BLIJVEN ZITTEN EN ZICH AAN DE HANDGREPEN VAN DE ZITTING OF DE RELINGEN VASTHOUDEN. DE CHAUFFEUR MOET TIJDENS HET RIJDEN BEIDE HANDEN OP HET STUUR HOUDEN.
- VOORKOM ERNSTIGE VERWONDINGEN DOOR HEEL UW LICHAAM (MET INBEGRIIP VAN HOOFD, ARMEN, BENEN EN VOETEN) BINNEN HET VOERTUIG TE HOUDEN.
- VERTRAAG IN BOCHTEN, OM TE VOORKOMEN DAT HET VOERTUIG KANTELT.
- RIJDT BIJ HET BESTIJGEN OF AFDALEN VAN HELLINGEN IN RECHTE LIJN, OM TE VOORKOMEN DAT HET VOERTUIG KANTELT. HET VOERTUIG IS NIET GESCHIKT VOOR HELLINGEN VAN MEER DAN 20%.
- BRENG EEN GELADEN VOERTUIG NOOIT OP EEN HELLING TOT STILSTAND. INDIEN EEN GELADEN VOERTUIG OP EEN HELLING MOET STOPPEN, MOET U EEN BRUUSK VERTREK OF ACHTERUIT ROLLEN EN BRUUSK STOPPEN VERMIJDEN. INDIEN U DIT NIET DOET, ZOU HET VOERTUIG KUNNEN KANTELEN.
- OM DE VERWONDING VAN EEN NIETSVERMOEDENDE PASSAGIER EN/OF BESCHADIGING VAN HET VOERTUIG TE VOORKOMEN, MAG U NOOIT ABRUPT VERTREKKEN, STOPPEN OF DRAAIEN.

Instructies voor de bestuurder - Carryall I, Carryall II en Carryall VI elektrische voertuigen; Carryall I, Carryall II en Carryall Turf II Pedaal Start benzinevoertuigen, vervolg:

WAARSCHUWING

- PAS UW SNELHEID AAN HET TERREIN (BIJVOORBEELD NAT GRAS OF ONEFFEN BODEM) OM TE VOORKOMEN DAT U DE CONTROLE OVER HET VOERTUIG VERLIEST OF HET DOET KANTELEN.
- GEBRUIK HET VOERTUIG NIET OP DE OPENBARE WEG. HET IS NIET ONTWORPEN OF BEDOELD VOOR GEBRUIK OP STRAAT. HET IS NIET TOEGELATEN VOOR GEBRUIK OP DE OPENBARE WEG.
- HET VOERTUIG MAG UITSLUITEND DOOR OPGELEIDE BESTUURDERS EN OP WELOMSCHREVEN TERREINEN WORDEN GEBRUIKT.
- RIJDT NIET ONDER INVLOED VAN ALCOHOL, DRUGS OF MEDICIJNEN.
- DE BESTUURDER MOET BIJ HET AFDALEN VAN HELLINGEN DE SNELHEID VAN HET VOERTUIG CONTROLEREN.
- ALLEEN BENZINEVOERTUIGEN: DRUK BIJ HET AFDALEN VAN EEN HELLING HET REMPEDAAL INDIEN NODIG IN, EN DRUK HET SNELHEIDSPEDAAL GEDEELTELIJK IN. WANNEER HET SNELHEIDSPEDAAL GEDEELTELIJK INGEDRUKT IS, ZAL DE TOERENREGELAAR ZORGEN DAT DE MOTOR DE SNELHEID HELPT TE CONTROLEREN.

HET VOERTUIG STARTEN

1. Zorg dat de eventuele lading goed bevestigd is.
2. Stap in het voertuig.
3. Bestudeer en begrijp de bedieningsorganen.
4. Zorg dat iedereen zit en zich vasthoudt aan de handgrepen van de zitting of de relingen.
5. Lees de veiligheidswaarschuwingen op het dashboard en (of) boven de pedalen.
6. Zorg dat de wielen in de gewenste richting gedraaid zijn.
7. Draai de contactsleutel in de stand ON (aan). Controleer of uw weg vrij is.
8. Kies de rijrichting door de hendel in de gewenste stand te plaatsen (F: vooruit, R: achteruit).
9. Druk langzaam het snelheidspedaal in. De parkeerrem wordt automatisch uitgeschakeld en het voertuig zet zich in beweging. Als u het snelheidspedaal blijft indrukken, zal het voertuig sneller rijden tot het de maximumsnelheid bereikt.

WAARSCHUWING

- DE BESTUURDER MOET BIJ HET AFDALEN VAN HELLINGEN DE SNELHEID CONTROLEREN. **ALLEEN VOERTUIGEN MET BENZINEMOTOR:**
 - DRUK HET REMPEDAAL BIJ HET AFDALEN ZO DIEP IN ALS NODIG IS. DRUK OOK HET SNELHEIDSPEDAAL GEDEELTELIJK IN. DE TOERENREGELAAR ZAL DE MOTOR HELPEN BIJ HET CONTROLEREN VAN DE SNELHEID.
 - SCHAKEL HET VOERTUIG NIET UIT VOORUIT WANNEER U EEN HELLING AFDAALT. U ZULT NIET IN ACHTERUIT EN EVENMIN OPNIEUW IN VOORUIT KUNNEN SCHAKELLEN ZONDER TE STOPPEN.
- ALLEEN CARRYALL I ELEKTRISCH MET POWERDRIVE PLUS (MOTORREM):**
- HET MOTORREMMEN MET INGEDRUKTE PEDAAL OF MET NIET-INGEDRUKTE PEDAAL KAN GEBRUIKT WORDEN OM TIJDENS AFDALINGEN DE SNELHEID TE CONTROLEREN (ZIE "DE GOEDE WERKING CONTROLEREN", PAGINA 17). HET TERREIN OF ANDERE OMSTANDIGHEDEN KUNNEN HET NODIG MAKEN OM NIET ALLEEN DE MOTORREM MAAR OOK HET REMPEDAAL TE GEBRUIKEN.

HET VOERTUIG TOT STILSTAND BRENGEN:

WAARSCHUWING

- DOOR WATER RIJDEN KAN DE WERKING VAN DE REMMEN AANTASTEN. CONTROLEER DE WERKING VAN DE REMMEN DOOR HET REMPEDAAL ZACHTJES IN TE DRUKKEN. INDIEN HET VOERTUIG NIET NORMAAL VERTRAAGT, BLIJFT U HET REMPEDAAL INDRUKKEN TOT DE REMMEN DROOG ZIJN EN WEER NORMAAL WERKEN.

OPGELET

- GEBRUIK NIET HET SNELHEIDSPEDAAL MAAR HET REMPEDAAL OM OP EEN HELLING STIL TE BLIJVEN STAAN.

Om het voertuig tot stilstand te brengen, laat u het snelheidspedaal los en drukt u met de rechervoet het rempedaal in tot het voertuig volledig stopt.

HET VOERTUIG PARKEREN EN VERLATEN

1. Nadat u het voertuig tot stilstand hebt gebracht, drukt u het rempedaal krachdig in, tot hij blokkeert. Het voertuig kan nu niet wegrollen.
 2. Draai de contactsleutel in de OFF (uit) stand. Plaats de vooruit/achteruit-hendel in de N stand (vrijloop). Verwijder de sleutel als het voertuig niet wordt gebruikt.
- **Alleen Carryall I Elektrische voertuigen met PowerDrive Plus (motorrem):** met de slepen/rijden-schakelaar in de stand RUN (rijden) zal de detectie zero snelheid, ongeacht de stand van de vooruit/achteruit-schakelaar, voorkomen dat het voertuig zich sneller dan 1,5 km/u tot 3 km/u verplaatst, tenzij het snelheidspedaal wordt ingedrukt. Dit voorkomt het risico dat het voertuig (met parkeerrem uitgeschakeld) te snel zou wegrollen om te voet ingehaald te worden. **Zie ook "Detectie zero snelheid", pagina 17).**

BEDIENINGEN - CARRYALL II PLUS KEY START EN CARRYALL VI BENZINEVOERTUIGEN

GEVAAR

- GEBRUIK EEN VOERTUIG MET BENZINEMOTOR NIET IN EEN AFGESLOTEN RUIMTE ZONDER BEHOORLIJKE VENTILATIE. DE MOTOR PRODUCEERT KOOLMONOXIDE, EEN GEURLOOS, DODELIJK GIFTIG GAS.

WAARSCHUWING

- VOOR U HET VOERTUIG AAN EEN BESTUURDER TOEVERTROUWT, MOET U ZORGEN DAT DE BESTUURDER VERTROUWD IS MET ALLE BEDIENINGEN EN GEBRUIKSPROCEDURES.
- LAAT NIEMAND HET VOERTUIG BESTUREN DIE NIET VERTROUWD IS MET ALLE BEDIENINGEN EN GEBRUIKSPROCEDURES.
- WIJZIG NIETS AAN DE TOERENREGELAAR VAN HET VOERTUIG MET BENZINEMOTOR. DIT ZOU DE GARANTIE DOEN VERVALLEN EN KAN DE MOTOR EN ANDERE ONDERDELEN BESCHADIGEN. ONVEILIGE SNELHEDEN KUNNEN BOVENDIEN ONGEVALLEN VEROORZAKEN, MET MATERIËLE SCHADE EN ERNSTIGE OF DODELIJKE VERWONDINGEN TOT GEVOLG.
- BRENG GEEN ENKELE WIJZIGING AAN HET VOERTUIG AAN DIE DE STABILITEIT OF HANTEERBAARHEID KAN BEÏNVLOEDEN OF DE MAXIMUMSNELHEID VERHOOGT BOVEN DE SPECIFICATIES VAN DE FABRIKANT. DIT ZOU MATERIËLE SCHADE EN ERNSTIGE OF DODELIJKE VERWONDINGEN KUNNEN VEROORZAKEN.

VERVOLG WAARSCHUWINGEN OP PAGINA 26.

Bedieningen, Carryall II Plus Key Start en Carryall VI benzinevoertuigen, vervolg:

WAARSCHUWING

- WANNEER HET VOERTUIG IN BEWEGING IS, MAG U DE VOORUIT/ACHTERUIT-HENDEL NIET VERPLAATSEN. BRENG HET VOERTUIG ALTIJD VOLLEDIG TOT STILSTAND VOOR U DE HENDEL VERPLAATST, OM MATERIËLE SCHADE OF DE VERWONDING VAN NIETSVERMOEDENDE PASSAGIERS TE VOORKOMEN. WANNEER U IN ACHTERUIT SCHAKELT, GEEFT EEN ZOEMER EEN WAARSCHUWINGSSIGNAAL.
- LAAT HET SNELHEIDSPEDAAL LOS EN DRUK HET REMPEDAAL STEVIG IN TOT HET VOERTUIG STOPT. OM TE VOORKOMEN DAT HET ONGEWENST START OF WEGROLT, SCHAKELT U DE PARKEERREM IN, DRAAIT U HET CONTACTSLOT **OP OFF EN** VERWIJDEERT U DE SLEUTEL VOOR U HET VOERTUIG VERLAAT.

CONTACTSLOT

Het contactslot bevindt zich rechts van de stuurkolom op het dashboard (**zie figuur 16**). Het heeft drie duidelijk gemerkte standen: OFF (uit), ON (aan) en START.

OPMERKING

- DE SLEUTEL KAN ALLEEN VERWIJDERD WORDEN WANNEER DE SCHAKELAAR IN **DE OFF** STAND STAAT.

Om het voertuig te starten, draait u de sleutel voorbij de ON positie naar de START positie en houdt u hem zo tot de motor vlot draait. Wanneer u de sleutel loslaat, keert hij terug naar de ON positie en moet de motor stationair draaien.

VOORUIT/ACHTERUIT-HENDEL

De vooruit/achteruit- hendel bevindt zich op het voorpaneel van de bank, onder en rechts van de rechterknie van de bestuurder (**zie figuur 17**). De hendel heeft drie standen: **F** (Forward - Vooruit), **N** (Neutral - Vrijloop) en **R** (Reverse - Achteruit). Draai de hendel naar de bestuurder toe (F) om vooruit te rijden en naar de passagier toe (R) om achteruit te rijden. Met de hendel naar omhoog (N) staat het voertuig in vrijloop.

OPMERKING

- DE MOTOR ZAL STILVALLEN ALS HET SNELHEIDSPEDAAL INGEDRUKT WORDT TERWIJL DE VOORUIT/ACHTERUIT-)HENDEL IN VRIJLOOP STAAT.
- WANNEER HET VOERTUIG IN ACHTERUIT GESCHAKELD IS, GEEFT EEN ZOEMER EEN WAARSCHUWINGSSIGNAAL.

SNELHEIDSPEDAAL

Het snelheidspedaal is het pedaal rechts, gemerkt met het woord **GO** (**zie figuur 18**). **Zie onderstaande OPMERKING.**

OPMERKING

- **HET VERSNELLINGSPEDAAL WERKT ANDERS DAN HET GASPEDAAL VAN EEN AUTO.** MET HET CONTACTSLOT IN DE ON STAND EN DE HENDEL IN VOORUIT OF ACHTERUIT, **SCHAKELT HET INDRUKKEN VAN HET SNELHEIDSPEDAAL AUTOMATISCH DE PARKEERREM UIT EN RIJDT HET VOERTUIG** IN DE GEKOZEN RICHTING (VOORUIT OF ACHTERUIT). WANNEER MEN HET SNELHEIDSPEDAAL INGEDRUKT HOUDT, NEEMT DE SNELHEID TOE TOT AAN DE MAXIMUMSNELHEID. BIJ HET LOSLATEN VAN HET SNELHEIDSPEDAAL KEERT HIJ TERUG NAAR ZIJN OORSPRONKELIJKE POSITIE EN DRAAIT DE MOTOR STATIONAIR.

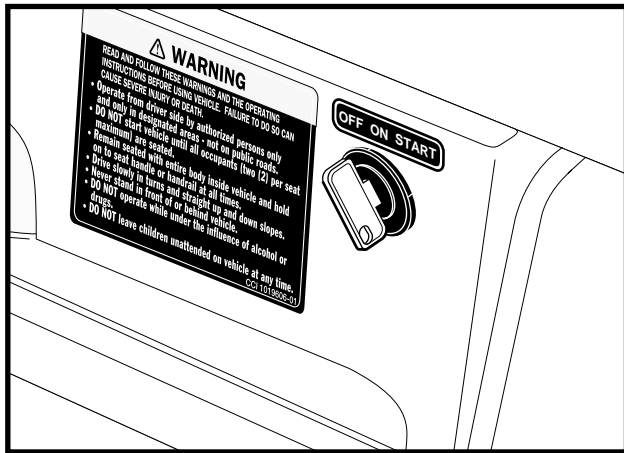

FIGUUR 16

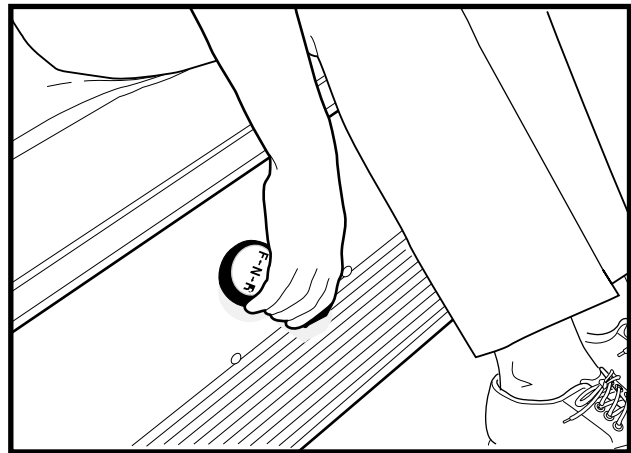

FIGUUR 17

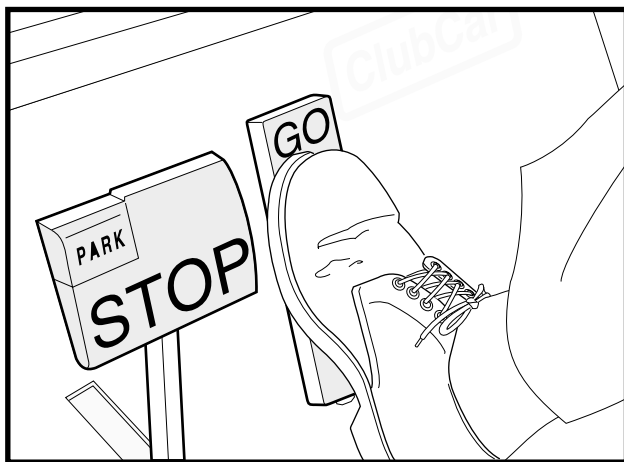

FIGUUR 18



FIGUUR 19

REMPEDAAL

Het rempedaal is het grote pedaal links, gemerkt met het woord **STOP** (zie figuur 18). Druk met uw rechervoet het rempedaal in om het voertuig te doen vertragen of stoppen (zie figuur 19).

⚠ WAARSCHUWING

- BIJ HET INDRUKKEN VAN HET SNELHEIDSPEDAAL OF HET REMPEDAAL WORDT DE PARKEERREM AUTOMATISCH UITGESCHAKELD. DE PARKEERREM HEEFT VERSCHIEDENE BLOKKEERSTANDEN. ZE MOET STEVIG WORDEN INGEDRUKT EN GEBLOKKEERD OM TE BELETEN DAT HET VOERTUIG WEGROLT.

PARKEERREM

Het parkeerrem-pedaal is het kleine, verhoogde gedeelte bovenaan links het rempedaal. Hij is gemerkt met het woord **PARK**, terwijl erboven de woorden **PARK BRAKE** aangebracht zijn (zie figuur 18). Om de parkeerrem in te schakelen, drukt u het rempedaal stevig in en klikt u het parkeerrem-gedeelte met uw voet naar voren (figuur 20, pagina 28). Het indrukken van het rempedaal of het snelheidspedaal schakelt de parkeerrem uit.

VRIJLOOP-VERGREDELING

Om het werk van de onderhoudsmonteur te vergemakkelijken, is de achterzijde van de vooruit/achteruit-hendel voorzien van een vergrendelingsnok (gele knop). Wanneer deze nok ongeveer 10 mm naar buiten wordt getrokken en een halve slag gedraaid, tot hij vastklikt, staat de nok in de SERVICE (onderhoud) positie (zie figuur 21). De monteur kan nu voor

bepaalde onderhoudsprocedures de motor in vrijloop laten draaien. Het voertuig zal niet rijden wanneer de vooruit/achteruit-hendel in vooruit of achteruit wordt geplaatst. Om de nok weer in de OPERATE (gebruik) positie te plaatsen, trekt u hem ongeveer 10 mm naar buiten en draait u hem een halve slag tot hij vastklikt (zie figuur 22). Lees ook onderstaande **WAARSCHUWING** en **OPMERKING**.

⚠ WAARSCHUWING

- WANNEER DE VERGREDELINGSNOK IN DE **SERVICE** POSITIE STAAT EN DE MOTOR DRAAIT, KAN HET VOERTUIG ONVERWACHT BEWEGEN INDIEN MEN DE VOORUIT/ACHTERHENDEL VERPLAATST OF ER PER ONGELUK TEGEN STOOT. VOORKOM DIT DOOR DE VOOR- EN ACHTERWIELEN TE BLOKKEREN EN DE PARKEERREM ALTIJD IN TE SCHAKELEN VOOR U HET VOERTUIG ONDERHOUDT OF VERLAAT.

OPMERKING

- PLAATS DE VERGREDELINGSNOK NA HET ONDERHOUD WEER IN DE **OPERATE** POSITIE. ZO NIET ZAL HET VOERTUIG NIET RIJDEN, ONGEACHT DE STAND VAN DE VOORUIT/ACHTERUIT-HENDEL.

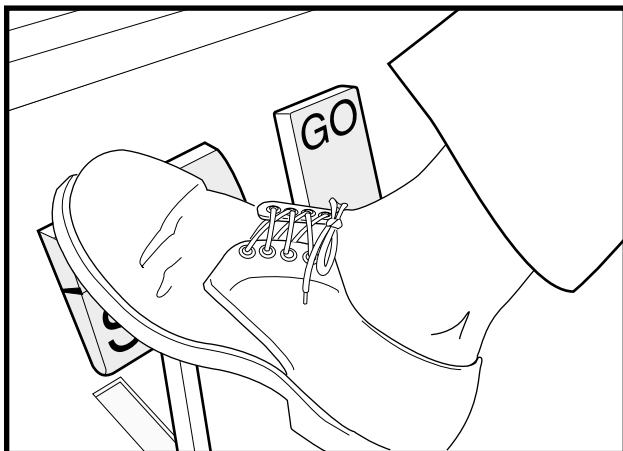

FIGUUR 20

Choke

De choke bevindt zich op het voorpaneel van de bank, onder en links van de linkerknie van de bestuurder (zie figuur 23). Indien het voertuig bij koude temperaturen moeilijk start, stelt u de choke in werking door de chokeknop uit te trekken. Druk ze weer in wanneer de motor vlot begint te draaien.

Olielampje

De Carryall met benzinemotor heeft op het dashboard, net boven de stuurkolom, een verklikkerlampje voor het oliepeil (zie figuur 24). Indien dit lampje brandt, moet u de olie controleren en zo nodig olie bijvullen voor u het voertuig verder gebruikt. Het voertuig mag nooit blijven rijden wanneer het lampje onafgebroken brandt. Als het lampje aan en uit gaat, mag u blijven rijden maar moet u zo snel mogelijk olie bijvullen. Als het oliepeil correct is maar het lampje blijft branden, laat u het voertuig nakijken door een getrainde monteur.

⚠ OPGELET

- ALS HET VERKLIKKERLAMPJE CONSTANT BRANDT, MOET U ONMIDDELIJK OLIE BIJVULLEN. ZONIET KUNT U DE MOTOR BLIJVEND BESCHADIGEN.

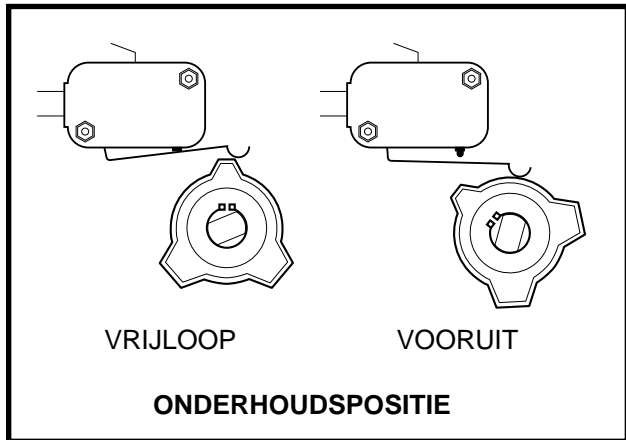

FIGUUR 21

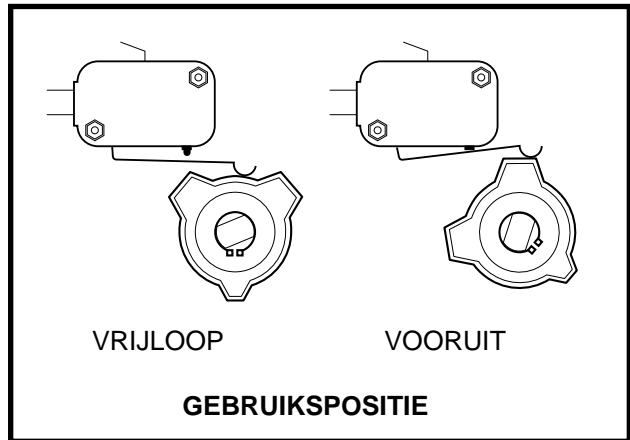

FIGUUR 22

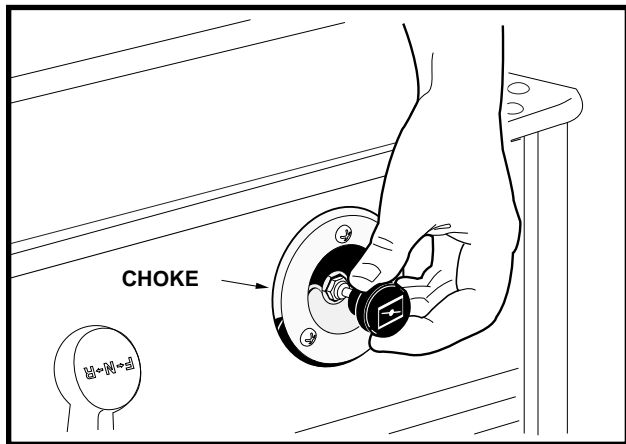

FIGUUR 23

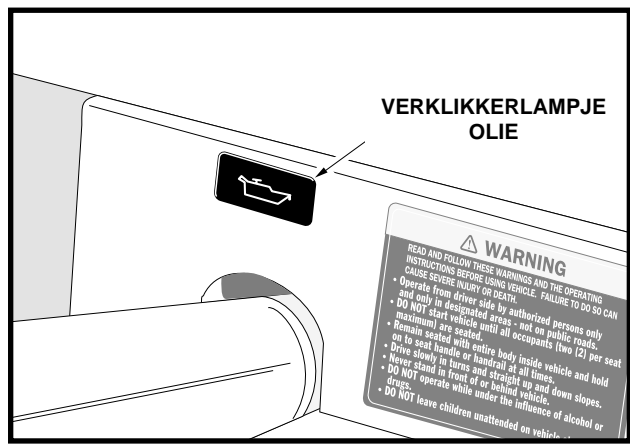

FIGUUR 24

INSTRUCTIES VOOR DE BESTUURDER - CARRYALL II PLUS KEY START EN CARRYALL VI BENZINEVOERTUIGEN

Niemand mag het voertuig besturen zonder zich vertrouwd te maken met de juiste bediening en gebruik van de bedieningsorganen. Beginnende chauffeurs moeten een proefrit maken onder begeleiding van een ervaren bestuurder.

Om het veilige gebruik van het voertuig te verzekeren, moet u alle volgende procedures strikt en in de juiste volgorde respecteren. Lees en begrijp alle instructies voor u het voertuig bestuurt. Zie de **WAARSCHUWINGEN** hieronder en op pagina 30.

WAARSCHUWING

- VOOR U HET VOERTUIG AAN EEN BESTUURDER TOEVERTROUWT, MOET U ZORGEN DAT DE BESTUURDER VERTROUWD IS MET ALLE BEDIENINGEN EN GEBRUIKSPROCEDURES VÓÓR HIJ HET VOERTUIG GEBRUIKT.
- HET VOERTUIG MAG NIET MEER DAN TWEE INZITTENDEN VERVOEREN.
- LAAT GEEN PASSAGIERS TOE OP HET VRACHTPLATFORM.

WAARSCHUWING

- HET VOERTUIG IS NIET SPECIAAL UITGERUST VOOR GEHANDICAPTEN. VERGEWIS U ERVAN DAT DE BESTUURDER HET VOERTUIG BEHOORLIJK KAN BEDIENEN VÓÓR HIJ HET GEBRUIKT.
- VOOR GEBRUIK 'S NACHTS MOET HET VOERTUIG UITGERUST WORDEN MET KOPLAMPEN, ACHTERLICHTEN EN REFLECTOREN.
- BRENG HET VOERTUIG TOT STILSTAND VOOR U DE VOORUIT/ACHTERUIT-HENDEL VERPLAATST. DIT NEGEREN KAN NIETSVERMOEDENDE PASSAGIERS VERWONDEN EN/OF HET VOERTUIG BESCHADIGEN. WANNEER HET VOERTUIG IN **ACHTERUIT** WORDT GESCHAKELD, GEEFT EEN ZOEMER EEN WAARSCHUWINGSSIGNAAL.

BIJ HET BESTUREN VAN HET VOERTUIG:

- BESTUUR HET VOERTUIG UITSLUITEND VAN OP DE BESTUURDERSPLAATS.
- OM TE VOORKOMEN DAT ZE UIT HET RIJDENDE VOERTUIG VALLEN, MOETEN DE PASSAGIERS ALTIJD BLIJVEN ZITTEN EN ZICH AAN DE HANDGREPEN VAN DE ZITTING OF DE RELINGEN VASTHOUDEN. DE CHAUFFEUR MOET TIJDENS HET RIJDEN BEIDE HANDEN OP HET STUUR HOUDEN.
- VOORKOM ERNSTIGE VERWONDINGEN DOOR HEEL UW LICHAAM (MET INBEGRIJF VAN HOOFD, ARMEN, BENEN EN VOETEN) BINNEN HET VOERTUIG TE HOUDEN.
- VERTRAAG IN BOCHTEN, OM TE VOORKOMEN DAT HET VOERTUIG KANTELT.
- RIJDT BIJ HET BESTIJGEN OF AFDALEN VAN HELLINGEN IN RECHTE LIJN, OM TE VOORKOMEN DAT HET VOERTUIG KANTELT. **HET VOERTUIG IS NIET GESCHIKT VOOR HELLINGEN VAN MEER DAN 20%.**
- BRENG EEN GELADEN VOERTUIG NOOIT OP EEN HELLING TOT STILSTAND. INDIEN EEN GELADEN VOERTUIG OP EEN HELLING MOET STOPPEN, MOET U EEN BRUUSK VERTREK OF ACHTERUIT ROLLEN EN BRUUSK STOPPEN VERMIJDEN. INDIEN U DIT NIET DOET, ZOU HET VOERTUIG KUNNEN KANTELEN.
- OM DE VERWONDING VAN EEN NIETSVERMOEDENDE PASSAGIER EN/OF BESCHADIGING VAN HET VOERTUIG TE VOORKOMEN, MAG U NOOIT ABRUPT VERTREKKEN, STOPPEN OF DRAAIEN.
- PAS UW SNELHEID AAN AAN HET TERREIN (BIJVOORBEELD NAT GRAS OF ONEFFEN BODEM) OM TE VOORKOMEN DAT U DE CONTROLE OVER HET VOERTUIG VERLIEST OF HET DOET KANTELEN.
- GEBRUIK HET VOERTUIG NIET OP DE OPENBARE WEG. HET IS NIET ONTWORPEN OF BEDOELD VOOR GEBRUIK OP STRAAT. HET IS NIET TOEGELATEN VOOR GEBRUIK OP DE OPENBARE WEG.
- HET VOERTUIG MAG UITSLUITEND DOOR OPGELEIDE BESTUURDERS EN OP WELOMSCHREVEN TERREINEN WORDEN GEBRUIKT.
- GA NIET VOOR OF ACHTER HET VOERTUIG STAAN, OM TE VOORKOMEN DAT U AANGEREDEN WORDT.
- RIJD NIET ONDER INVLOED VAN ALCOHOL, DRUGS OF MEDICIJNEN.
- DE BESTUURDER MOET BIJ HET AFDALEN VAN HELLINGEN DE SNELHEID VAN HET VOERTUIG CONTROLEREN.

ALLEEN BENZINEVOERTUIGEN:

- DRUK BIJ HET AFDALEN VAN EEN HELLING HET REMPEDAAL INDIEN NODIG IN, EN DRUK HET SNELHEIDSPEDAAL GEDEELTELIJK IN. WANNEER HET SNELHEIDSPEDAAL GEDEELTELIJK INGEDRUKT IS, ZAL DE TOERENREGELAAR ZORGEN DAT DE MOTOR DE SNELHEID HELPT TE CONTROLEREN.
- SCHAKEL HET VOERTUIG NIET UIT VOORUIT WANNEER U EEN HELLING AFDAALT. U ZULT NIET IN ACHTERUIT EN EVENMIN OPNIEUW IN VOORUIT KUNNEN SCHAKELEN ZONDER TE STOPPEN.

HET VOERTUIG STARTEN

1. Zorg dat de eventuele lading goed bevestigd is.
2. Stap in het voertuig.
3. Bestudeer en begrijp de bedieningsorganen.
4. Zorg dat iedereen neerzit en zich vasthoudt aan de handgrepen van de zitting of de relingen.
5. Lees de veiligheidswaarschuwingen boven de pedalen.
6. Zorg dat de vooruit/achteruitschakelaar in VRIJLOOP (N) staat.
7. Zorg dat de wielen in de gewenste richting gedraaid zijn.
8. Controleer of uw weg vrij is.
9. Druk het rempedaal in en houd hem ingedrukt.
10. Draai de contactsleutel helemaal tot aan de START positie en laat hem los nadat de motor is gestart. De motor zal stationair draaien.
11. Terwijl u het rempedaal ingedrukt houdt, kiest u de rijrichting door de vooruit/achteruit-hendel in de gewenste positie te plaatsen (F: vooruit, R: achteruit).
12. Laat het rempedaal volledig los en druk langzaam het snelheidspedaal in. Als u het snelheidspedaal blijft indrukken, zal het voertuig sneller rijden tot het de maximumsnelheid bereikt.

OPMERKING

- INDIEN HET SNELHEIDSPEDAAL INGEDRUKT WORDT MET DE VOORUIT/ACHTERUIT-HENDEL IN VRIJLOOP, OF INDIEN U MET INGEDRUKTE SNELHEIDSPEDAAL VAN VOORUIT IN ACHTERUIT PROBEERT TE SCHAKELLEN, ZAL DE MOTOR STILVALLEN. OM DIT TE VOORKOMEN, MOET U HET SNELHEIDSPEDAAL VOLLEDIG LOSLATEN VOOR U HET VOERTUIG IN NEUTRAAL OF VAN VOORUIT NAAR ACHTERUIT SCHAKELT.

HET VOERTUIG TOT STILSTAND BRENGEN

WAARSCHUWING

- DOOR WATER RIJDEN KAN DE WERKING VAN DE REMMEN AANTASTEN. CONTROLEER DE WERKING VAN DE REMMEN DOOR HET REMPEDAAL ZACHTJES IN TE DRUKKEN. INDIEN HET VOERTUIG NIET NORMAAL VERTRAAGT, BLIJFT U HET REMPEDAAL INDRUKKEN TOT DE REMMEN DROOG ZIJN EN WEER NORMAAL WERKEN.

OPGELET

- GEBRUIK NIET HET SNELHEIDSPEDAAL MAAR HET REMPEDAAL OM OP EEN HELLING STIL TE BLIJVEN STAAN.

Om het voertuig tot stilstand te brengen, laat u het snelheidspedaal los en drukt u met de rechervoet het rempedaal in tot het voertuig volledig stopt.

HET VOERTUIG PARKEREN EN VERLATEN

1. NADAT U HET VOERTUIG TOT STILSTAND HEBT GEBRACHT, DRUKT U HET REMPEDAAL KRACHT IN, TOT HIJ BLOKKEERT. HET VOERTUIG KAN NU NIET WEGROLLEN.
2. DRAAI DE CONTACTSLEUTEL IN DE OFF (UIT) STAND. PLAATS DE VOORUIT/ACHTERUIT-HENDEL IN DE N STAND (VRIJLOOP). VERWIJDER DE SLEUTEL ALS HET VOERTUIG NIET WORDT GEBRUIKT.

PLATFORMVERGREDELING

De Carryall I, Carryall II en Carryall II Plus zijn standaard voorzien van een platformvergrendeling, aan de bestuurderszijde van het voertuig (zie figuur 25). Om het platform op te heffen, trekt u de grendel naar de achterzijde van het voertuig en tilt u het platform op (zie figuur 26).

Om het platform te sluiten, laat u het rustig zakken tot de grendel vastklikt. Het platform NIET LATEN VALLEN.

WAARSCHUWING

- HOUDT HANDEN EN VINGERS UIT DE BUURT VAN DE KNELZONES TUSSEN HET PLATFORM EN DE RUGLEUNING VAN DE BANK

OPMERKING

- DE CARRYALL II EN CARRYALL II PLUS ZIJN VOORZIEN VAN EEN AUTOMATISCHE SCHOORSTANG, TENZIJ ZE UITGERUST ZIJN MET DE HYDRAULISCHE OF ELEKTRISCHE LIFTOPTIE (FIGUUR 27).

LADEN EN LOSSEN

Plaats en bevestig de lading zo ver mogelijk naar voren en in het midden van het vrachtplatform. Zie onderstaande WAARSCHUWINGEN.

WAARSCHUWING

- ZORG DAT DE PARKEERREM GOED INGESCHAKELD IS VOOR U BEGINT TE LADEN.
- LAAT GEEN PASSAGIERS PLAATSNEMEN OP HET PLATFORM.
- OVERSCHRIJDT HET NOMINALE LAADVERMOGEN VAN HET VOERTUIG NIET: 363 KG VOOR DE CARRYALL I, 544 KG VOOR DE CARRYALL II, CARRYALL TURF II EN CARRYALL II PLUS, EN 680 KG VOOR DE CARRYALL VI. DIT OMVAT ALLE PASSAGIERS, DE LADING OP HET VRACHTPLATFORM EN DE SOM VAN HET BRUTO GEWICHT EN TREKHAAGGEWICHT VAN EEN AANHANGWAGEN. MAXIMALE SOM VAN HET BRUTOGEWICHT EN TREKHAAGGEWICHT VAN EEN AANHANGWAGEN: 136 KG VOOR DE CARRYALL I, 363 KG VOOR DE CARRYALL II EN DE CARRYALL II PLUS, 454 KG VOOR DE CARRYALL VI. HET TREKHAAGGEWICHT VAN EEN AANHANGWAGEN MAG NOOIT MEER DAN 68 KG BEDRAGEN. OVERBELASTING KAN DE HANTEERBAARHEID VAN HET VOERTUIG BEÏNVLOEDEN OF DEFECTEN VEROORZAKEN DIE HET VOERTUIG ONBESTUURBAAR MAKEN EN MOGELIJK TOT ERNSTIGE VERWONDINGEN KUNNEN LEIDEN.
- VERMINDER DE LADING EN SNELHEID VAN HET VOERTUIG BIJ HET BESTIJGEN OF AFDALEN VAN HELLINGEN EN OP ONEFFEN TERREIN. DE NOMINALE SNELHEID GELDT ALLEEN VOOR VLAK TERREIN.
- VERMINDER DE SNELHEID EN VERMIJDT BRUUSK REMMEN WANNEER U ACHTERUIT RIJDT. INDIEN U DIT NIET DOET, KAN HET VOERTUIG OMSLAAN OF ACHTERUIT KANTELEN.
- PLAATS GEEN VRACHT OP DE ACHTERKLEP. WANNEER HET VOERTUIG RIJDT, MOET DE ACHTERKLEP NAAR OMHOOG STAAN EN GOED VERGRENDELD ZIJN.
- OM TE VOORKOMEN DAT DE LADING VERSCHUIFT EN HET VOERTUIG DOET KANTELEN, MAG U NIET BRUUSK VERTREKKEN, STOPPEN OF DRAAIEN. HET ZWAARTEPUNT VAN DE LADING KAN DE HANTEERBAARHEID, BESTUURBAARHEID EN HET REMMEN VAN HET VOERTUIG BEÏNVLOEDEN.
- LAAD HET VOERTUIG NIET TE HOOG. HET ZWAARTEPUNT VAN DE VRACHT MAG NOOIT MEER DAN 38 CM BOVEN DE BODEM VAN HET PLATFORM KOMEN.
- MAAK HET LAADPLATFORM ALTIJD LEEG VOOR U HET VOERTUIG MET EEN LIFT, TAKEL OF KRIK OPTILT.

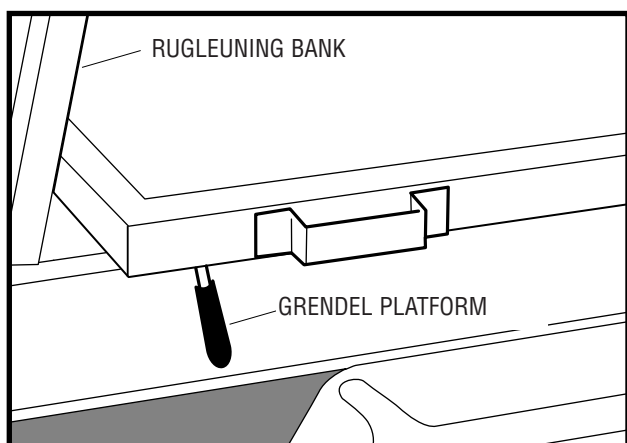

FIGUUR 25

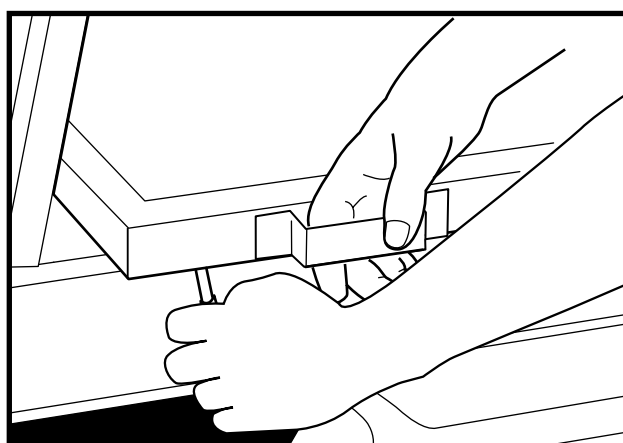

FIGUUR 26

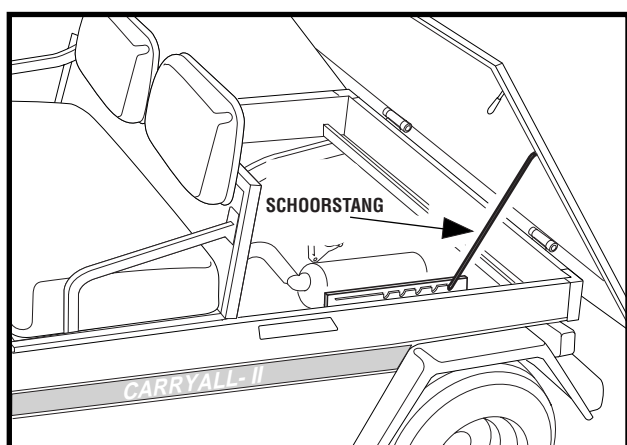

FIGUUR 27

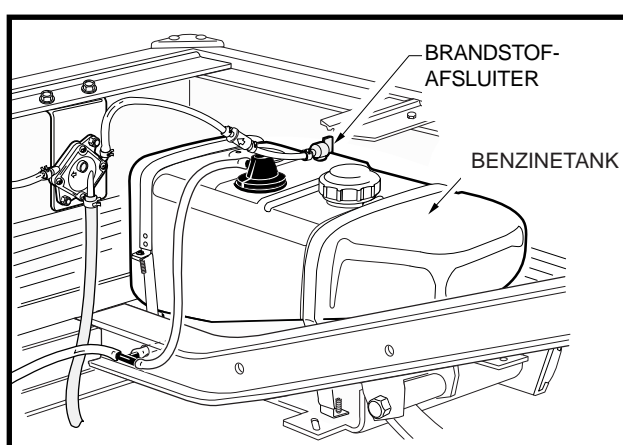

FIGUUR 28

EEN AANHANGWAGEN TREKKEN

Aangezien het trekken van een aanhangwagen de hanteerbaarheid van het voertuig negatief kan beïnvloeden, moet u bijzonder voorzichtig zijn wanneer u met een Carryall-voertuig een aanhangwagen trekt. Het totale gewicht van het voertuig, met inbegrip van de lading van het voertuig en het brutogewicht van de aanhangwagen mogen het in onderstaande WAARSCHUWING vermelde gewicht niet overschrijden. Het trekhaakgewicht mag niet hoger zijn dan 68 kg. Parkeer het voertuig met aanhangwagen niet op een helling. Indien het niet anders kan, moet u de remmen gebruiken en de wielen van de aanhangwagen door een andere persoon laten blokkeren. Laat vervolgens de remmen los, zodat de blokken het gewicht van de aanhangwagen kunnen opvangen. Schakel pas daarna de parkeerrem in.

⚠ WAARSCHUWING

- HET VOERTUIG MAG NOOIT OP DE OPENBARE WEG GESLEEPT WORDEN.
- VERTRAAG DE NORMALE SNELHEID BIJ HET TREKKEN VAN EEN AANHANGWAGEN.
- WEES UITERST VOORZICHTIG BIJ HET TREKKEN VAN EEN AANHANGWAGEN.
- HET TOTALE GEWICHT VAN HET VOERTUIG, MET INBEGRIJ VAN DE LADING VAN DE TREKKER EN HET BRUTOGEWICHT VAN DE AANHANGWAGEN, MAG NIET HOGER ZIJN DAN 363 KG VOOR DE CARRYALL I, 544 KG VOOR DE CARRYALL II, CARRYALL TURF II EN CARRYALL II PLUS, EN 680 KG VOOR DE CARRYALL VI. HET TREKHAAGGEWICHT VAN EEN AANHANGWAGEN MAG NOOIT MEER DAN 68 KG BEDRAGEN.

VERVOLG WAARSCHUWINGEN OP PAGINA 34.

Een aanhangwagen slepen, vervolg:

WAARSCHUWING

- LAAT GEEN PASSAGIERS TOE IN DE AANHANGWAGEN DIE WORDEN GESLEEPT.
- VERMIJDT BIJ HET TREKKEN ABRUPT STARTEN, STOPPEN EN SCHERPE BOCHTEN.
- STOP NIET OP EEN HELLING WANNEER U EEN AANHANGWAGEN SLEEPT. ALS HET NIET ANDERS KAN, MOET U EEN BRUUSK VERTREK OF ACHTERUIT ROLLEN EN BRUUSK STOPPEN VERMIJDEN. INDIEN U DIT NIET DOET, ZOU HET VOERTUIG KUNNEN KANTELEN, WAT ERNSTIGE PERSOONLIJKE VERWONDINGEN ZOU KUNNEN VEROORZAKEN.
- NEEM GEEN SCHERPE OF SMALLE BOCHTEN WANNEER U MET EEN CARRYALL-VOERTUIG EEN ANDER CLUB BAR-VOERTUIG SLEEPT.

VERVOER OP EEN AANHANGWAGEN

Indien u het voertuig over lange afstanden of over de openbare weg moet vervoeren, moet u een goedgekeurde aanhangwagen gebruiken en rekening houden met alle volgende waarschuwingen:

WAARSCHUWING

- ALLEEN BENZINEVOERTUIGEN: DRAAI DE BRANDSTOF AFSLUITER OP **OFF (UIT) (ZIE FIGUUR 28)**.
- LAAT GEEN PERSONEN PLAATSNEMEN IN DE AANHANGWAGEN DIE WORDT GESLEEPT.
- STOP NIET OP EEN HELLING WANNEER U EEN AANHANGWAGEN SLEEPT. ALS HET NIET ANDERS KAN, MOET U EEN BRUUSK VERTREK OF ACHTERUIT ROLLEN EN BRUUSK STOPPEN VERMIJDEN. INDIEN U DIT NIET DOET, ZOU HET VOERTUIG KUNNEN KANTELEN, WAT ERNSTIGE PERSOONLIJKE VERWONDINGEN ZOU KUNNEN VEROORZAKEN.
- VERTRAAG DE NORMALE SNELHEID WANNEER U EEN AANHANGWAGEN TREKT.
- VOOR GEBRUIK OP DE OPENBARE WEG MOET DE AANHANGWAGEN VOLDOEN AAN ALLE PLAATSELIJKE EN NATIONALE REGLEMENTERINGEN (ACHTERLICHTEN, REMLICHTEN ENZ.).
- GEBRUIK ALTIJD EEN GOEDGEKEURDE AANHANGWAGEN MET EEN TARRA VAN MINSTENS 727 KG (CARRYALL I, II, TURF EN II PLUS) OF 909 KG (CARRYALL VI) PER GESLEEPT VOERTUIG. VOORBEELD: EEN AANHANGWAGEN DIE TWEE VOERTUIGEN DRAAGT: $2 \times 727 \text{ KG} = 1454 \text{ KG}$.
- SLEEP EEN CARRYALL-VOERTUIG NOOIT OP DE OPENBARE WEG ACHTER EEN PASSAGIERSVOERTUIG OF EEN VRACHTWAGEN, TENZIJ HET OP EEN GOEDGEKEURDE TRAILER STAAT.
- HET TE TRANSPORTEREN VOERTUIG MOET STEVIG VASTGEMAAKT WORDEN OP DE AANHANGWAGEN. PLAATS DE VOORUIT/ACHTERUIT-HENDEL IN VRIJLOOP, HET CONTACTSLOT OP OFF. ZORG DAT DE PARKEERREM GOED INGEDRUKT EN VERGRENDELD IS.
- BIJ HET SLEPEN OP EEN AANHANGWAGEN MOET DE NORMALE RIJSNELHEID VAN DE TREKKER VERMINDERD WORDEN.
- GEZIEN DE BIJKOMENDE LENGTE VAN DE AANHANGWAGEN, MOET U VOORZICHTIG ZIJN BIJ HET NEMEN VAN HOEKEN.
- TRANSPORTEER EEN VOERTUIG NOOIT OP EEN AANHANGWAGEN MET EEN LADING OP HET PLATFORM.
- VERWIJDER DE VOORRUIT VAN HET VOERTUIG VOOR U HET OP EEN AANHANGWAGEN TRANSPORTEERT.

BEWARING - BENZINEVOERTUIG

Om uw voertuig klaar te maken voor langdurige bewaring na het seizoen:

1. Verwijder alle lading, zodat de banden zo weinig mogelijk gewicht moeten dragen.
2. Bewaar het voertuig in een koele ruimte, om te voorkomen dat de batterij ontlad. Als de batterij zwak lijkt, laadt u deze op met behulp van een lader voor autobatterijen (12 volt, 10 ampère of minder).

GEVAAR

- **BENZINE - ONTVLAMBAAR - ONTPLOFBAAR! NIET ROKEN. HOUDT VONKEN EN VLAMMEN VERWIJDERD UIT DE OMGEVING VAN HET VOERTUIG.**
- **TRACHT NOOIT BENZINE AF TE TAPPEN WANNEER DE MOTOR WARM IS OF NOG DRAAIT. RUIM ALLE GEMORSTE BENZINE OP VOOR U HET VOERTUIG GEBRUIKT.**
- **BEWAAR BENZINE UITSLUITEND IN EEN GOEDGEKEURD BENZINEBLIK. BEWAAR ZE IN EEN GOED VERLUCHTE RUIMTE, VERWIJDERD VAN VONKEN, OPEN VUUR, VERWARMINGSTOESTELLEN EN ANDERE HITTEBRONNEN.**
- **ONDERHOUD, HERSTEL OF GEBRUIK HET VOERTUIG NIET IN EEN AFGESLOTEN RUIMTE ZONDER GOEDE VENTILATIE. DE MOTOR PRODUCEERT KOOLMONOXIDE, EEN REUKLOOS, DODELIJK GIFTIG GAS.**
- **BEWAAR BENZINE BUITEN HET BEREIK VAN KINDEREN.**
- **VERWIJDER NOOIT MET EEN SLANG BENZINE UIT HET VOERTUIG.**

WAARSCHUWING

- **DRAAI HET CONTACTSLOT OP OFF (UIT), VERWIJDER DE SLEUTEL EN PLAATS DE VOORUIT/ACHTERUIT-HENDEL IN VRIJLOOP (N), OM TE VOORKOMEN DAT HET VOERTUIG TIJDENS DE BEWARING ONGEWENST ZOU STARTEN.**
- **PROBEER NIET EEN BEVROREN BATTERIJ OF EEN BATTERIJ MET VERVORMDE BEHUIZING TE LADEN. VERWIJDER DE BATTERIJ. BEVROREN BATTERIJEN KUNNEN ONTPLOFFEN.**

VOORZICHTIG

- **BATTERIJEN DIE ONVOLDOENDE OPGELADEN ZIJN ZULLEN BIJ LAGE TEMPERATUREN BEVRIEZEN.**

3. Maak de carburator leeg

- 3.1 Plaats de vooruit/achteruit-hendel in de stand VRIJLOOP (N). Plaats de vrijloop-vergrendelingsnok in de stand SERVICE (onderhoud). Draai de brandstofafsluiter in de stand OFF (uit) en laat de motor draaien tot de in de carburator en brandstofleidingen achtergebleven benzine verbruikt is en de motor stilvalt. Plaats de vrijloop-vergrendelingsnok in de stand OPERATE (gebruik).
- 3.2. Draai de carburator-aftapschroef open (verwijder deze niet) en laat de resterende benzine uit de carburator in een blik lopen. Giet deze vervolgens uit het blik in de brandstoftank van het voertuig.
- 3.3. Koppel de ontluchtingsslang los van de nippel van de uitlaat van de brandstoftank.
- 3.4. Sluit de uitlaat van de brandstoftank luchtdicht af. Wij bevelen een vinyl dop aan die u over de uitlaat schuift.

4. Om de motor te beschermen, verwijdert u de bougie en giet u via het bougiegat 1 cl SAE 10 olie in de motor. Draai de krukas enkele slagen en breng de bougie weer aan.

5. Verhoog de bandenspanning tot de opgegeven waarde (**zie Capaciteit banden, pagina 47**).

Bewaring - Benzinevoertuig, vervolg:

6. Smeer de voorophanging en voer een volledige driemaandelijke periodieke smerbeurt uit (**zie Periodiek Smeerschema, pagina 45**).
7. Maak de voor- en achterzijde van de carrosserie grondig schoon, net als de zittingen, het batterijvak en de onderzijde van het voertuig.
8. Schakel de parkeerrem niet in. Blokkeer de wielen om te voorkomen dat het voertuig wegrolt.

OM HET VOERTUIG NA BEWARING WEER IN GEBRUIK TE NEMEN:

1. Maak het brandstofsysteem gebruiksklaar.
 - 1.1. Verwijder de dop van de uitlaat van de benzinetank. Sluit de ontluuchtingsslang aan. Open de brandstofafsluiter.
 - 1.2. Plaats de vooruit/achteruit-hendel in vrijloop (N) en de vrijloop-vergrendelingsnok in de stand SERVICE (onderhoud). Slinger de motor aan tot brandstof in de carburator en de brandstofleidingen wordt gepompt en de motor start. Schakel de motor uit en plaats de vrijloop-vergrendelingsnok in de stand OPERATE (gebruik).
2. Stel de bandenspanning weer in op de normale waarde (**zie Capaciteit banden, pagina 47**).
3. Voer de controles vóór het eerste gebruik uit (**zie pagina's 15 en 16**).

OPMERKING

- OMDAT VOOR DE BEWARING OLIE IN DE MOTOR IS GEGOTEN, KAN HIJ BIJ HET EERSTE GEBRUIK NA DE BEWARING EEN POOSJE ABNORMAAL VEEL ROOK PRODUCEREN.

BEWARING - ELEKTRISCH VOERTUIG

VOORZICHTIG

- DRAAI HET CONTACTSLOT OP **OFF** (UIT), VERWIJDER DE SLEUTEL EN LAAT DE VOORUIT/ACHTERUIT-HENDEL TIJDENS DE BEWARING IN **VRIJLOOP** STAAN, OM ONGEWENST STARTEN VAN HET VOERTUIG TE VOORKOMEN.
- TRACHT NOOIT BEVROREN BATTERIJEN OF BATTERIJEN MET VERVORMDE BEHUIZING TE LADEN. VERWIJDER DE BATTERIJ. BEVROREN BATTERIJEN KUNNEN ONTPLOFFEN.

ATTENTIE

- ONVOLDOENDE OPGELADEN BATTERIJEN ZULLEN BIJ LAGE TEMPERATUUR BEVRIEZEN.
- RICHT BIJ HET WASSEN VAN HET VOERTUIG GEEN WATER OP HET SNELHEIDSPEDAAL, DE VOORUIT/ACHTERUIT-SCHAKELAAR OF ANDERE ELEKTRISCHE ONDERDELEN.
- INDIEN DE BATTERIJKLEMMEN BESCHADIGD OF GECORRODEERD ZIJN, MOET U DEZE SCHOONMAKEN OF VERVANGEN. ALS U DIT NIET DOET, KUNNEN DEZE TIJDENS HET GEBRUIK OVERVERHITTEN.
- **ALLEEN CARRYALL I ELEKTRISCHE VOERTUIGEN MET POWERDRIVE PLUS (MET MOTORREM):** PLAATS DE SLEPEN/RIJDEN-SCHAKELAAR IN DE STAND TOW (SLEPEN).

1. Verwijder alle lading, zodat de banden zo weinig mogelijk gewicht moeten dragen.
2. Laad de batterijen volledig op (**zie Batterijen - Elektrisch voertuig, pagina 50**).

3. Was alle corrosie bij de batterijpolen af met een oplossing van natriumcarbonaat in water. Spoel de oplossing vervolgens af. Laat geen vocht in de batterijen dringen. Laat de polen drogen en bespuit ze met Club Car Battery Terminal Spray Nr. 1014305.

⚠ VOORZICHTIG

- LAAT GEEN OPLOSSING VAN NATRIUMCARBONAAT IN DE BATTERIJEN DRINGEN.

4. Bewaar het voertuig op een koele, droge plaats om te voorkomen dat de batterijen ontladen.
5. Verhoog de bandenspanning tot de opgegeven waarde (**zie Capaciteit banden, pagina 47**).
6. Smeer de voorophanging en voer een volledige driemaandelijke smeerbeurt uit (**zie Smeerschema, pagina 46**).
7. Maak de voor- en achterzijde van de carrosserie grondig schoon, net als de zittingen, het batterijvak en de onderzijde van het voertuig.
8. Schakel de parkeerrem niet in. Blokkeer de wielen om te voorkomen dat het voertuig wegrolt.
9. Laat bij PowerDrive System 48 en PowerDrive Plus voertuigen de PowerDrive lader tijdens de bewaring aangesloten. De PowerDrive-laadfunctie zal de batterijen automatisch opladen wanneer het nodig is (**zie Batterijen - Elektrisch voertuig, pagina 50**).

OPMERKING

- EEN POWERDRIVE SYSTEM 48 OF POWERDRIVE PLUS VOERTUIG ZAL NIET WERKEN ALS HET OP EEN LADER AANGESLOTEN IS.

OM HET OPGESLAGEN VOERTUIG WEER IN GEBRUIK TE NEMEN:

1. Laad de batterijen volledig op (**zie Batterijen - Elektrisch voertuig, pagina 50**).
2. Stel de bandenspanning in op de normale waarde (**Zie Capaciteit banden, pagina 47**).
3. Voer de controles vóór het eerste gebruik uit (**zie pagina's 15 en 16**).

ONDERHOUD

ALGEMENE INFORMATIE:

Om een probleemloze werking van het voertuig te verzekeren, is het van het grootste belang dat u een regelmatig preventief onderhoudsprogramma toepast (vaste onderhoudsbeurten, ook wanneer het voertuig probleemloos werkt). Een regelmatig en systematisch onderhoud zal defecten en dure herstellingen voorkomen. Een voertuig dat niet probleemloos werkt moet uit gebruik worden genomen tot het hersteld is. Het achterwege laten van herstellingen veroorzaakt bijkomende schade en kan door een onveilig gebruik tot verwondingen leiden.

Neem voor alle herstellingen en halfjaarlijkse of jaarlijkse onderhoudsbeurten contact op met uw plaatselijke Club Car distributeur/dealer.

- **Zie Pagina 40 voor het Periodieke Onderhoudsschema voor benzinevoertuigen.**
- **Zie Pagina 42 voor het Periodieke Onderhoudsschema voor elektrische voertuigen.**
- **Zie Pagina 45 voor het Periodieke Smeerschema voor benzinevoertuigen.**
- **Zie Pagina 46 voor het Periodieke Smeerschema voor Elektrische voertuigen.**
- **Zie Pagina 47 voor de Inhouden van het voertuig (alle Carryall-modellen).**

Zie de **WAARSCHUWINGEN** op pagina 38 en 39 en de **Opmerking** op pagina 39.

WAARSCHUWING

- HET VOERTUIG MAG UITSLUITEND HERSTELD OF ONDERHOUDEN WORDEN DOOR EEN GETRAINDE MONTEUR. IEDEREEN DIE OOK MAAR EENVOUDIGE HERSTELLINGEN OF ONDERHOUDSWERKZAAMHEDEN UITVOERT, MOET ZICH STRIKT HOUDEN AAN DE IN DEZE HANDLEIDING VERMELDE PROCEDURES. RESPECTEER DE WAARSCHUWINGEN (GEVAAR, **WAARSCHUWING, VOORZICHTIG**) DIE IN DE HANDLEIDING WORDEN VERMELD EN OP HET VOERTUIG ZIJN AANGEBRACHT.
- INDIEN BIJ EEN VASTE INSPECTIE- OF ONDERHOUDSBEURT PROBLEMEN AAN HET LICHT KOMEN, MAG U HET VOERTUIG NIET GEBRUIKEN TOT HET HERSTELD IS. HET ACHTERWEGE LATEN VAN NOODZAKELIJKE HERSTELLINGEN KAN BRAND, MATERIËLE SCHADE EN ERNSTIGE OF DODELIJKE VERWONDINGEN VEROORZAKEN.
- DRAAG BIJ HET ONDERHOUD VAN HET VOERTUIG ALTIJD EEN VEILIGHEIDSBRIL OF EEN GOEDGEKEURDE OOGBESCHERMING. GEBRUIK BIJ HET WERKEN MET BATTERIJEN EEN VOLLEDIG GELAATSMASKER.
- GEBRUIK BIJ HET WERKEN MET BATTERIJEN OF ELEKTRISCHE AANSLUITINGEN ALTIJD GEÏSOLEERD GEREEDSCHAP.
- VÓÓR U MET HET ONDERHOUD BEGINT, MOET U HET CONTACTSLOT OP **OFF** (UIT) DRAAIEN, DE SLEUTEL VERWIJDEREN, DE VOORUIT/ACHTERUIT-HENDEL IN **VRIJLOOP** (N) PLAATSEN EN DE WIELEN BLOKKEREN.
- BEWEGENDE ONDERDELEN - PROBEER NIET EEN BENZINEVOERTUIG TE ONDERHOUDEN TERWIJL DE MOTOR DRAAIT.
- HEET! PROBEER NIET EEN HETE MOTOR, WEERSTANDEN OF UITLAAT TE ONDERHOUDEN. DIT ZOU ERNSTIGE BRANDWONDEN KUNNEN VEROORZAKEN.
- ZORG DAT NIEMAND ZICH BIJ DE ACHTERZIJDE VAN HET VOERTUIG BEVINDT WANNEER U EEN LAADPLATFORM MET ACHTERKLEP OPTILT.
- INDIEN HET VOERTUIG OP HET LAADPLATFORM EEN OPTIONEEL REFRESMMENT HEEFT, MOET DIT VERWIJDERD WORDEN VOOR HET PLATFORM WORDT LOSGEMAAKT EN OPGETILD.
- NEEM DE SCHOORSTANG NIET WEG EN SLUIT HET PLATFORM NIET VOOR ALLE PERSONEN UIT DE OMGEVING VAN HET PLATFORM VERWIJDERD ZIJN. LAAT HET PLATFORM ZACHT ZAKKEN, TERWIJL U HEEL UW LICHAAM UIT DE BUURT HOUDT. LAAT HET NIET VALLLEN. HET NEGEREN VAN DEZE INSTRUCTIES KAN TOT ERNSTIGE VERWONDINGEN LEIDEN.
- INDIEN HET VOERTUIG VOORZIEN IS VAN EEN PLATFORM MET ELEKTRISCHE OF HYDRAULISCHE LIFT, MOET U HET PLATFORM VERWIJDEREN VOOR U HET LIFTSYSTEEM ONDERHOUDT.
- EEN HYDRAULISCH LIFTSYSTEEM STAAT ONDER DRUK. DRAAG EEN GELAATBESCHERMING EN WEES UITERST VOORZICHTIG TIJDENS HET ONDERHOUD.
- WERK NIET AAN DE AANDRIJVING OF ONDER HET PLATFORM WANNEER HET GELADEN IS.

ALLEEN BENZINEVOERTUIGEN:

- DRAAI DE BRANDSTOF AFSLUITER OP **OFF** (UIT).
- OM EEN ONGEWENSTE START VAN HET VOERTUIG TE VOORKOMEN, MOET U VÓÓR HET ONDERHOUD ALTIJD:
 - DE BATTERIJKABELS AFKOPPELEN, DE NEGATIEVE (-) EERST.
 - DE BOUGIEKABEL VAN DE BOUGIE LOSMAKEN.
- GEAARD CHASSIS - LAAT GEEN GEREEDSCHAP OF ANDERE METALEN VOORWERPEN IN AANRAKING KOMEN MET HET CHASSIS WANNEER U BATTERIJEN OF ANDERE ELEKTRISCHE BEDRADING AFKOPPELT. LAAT NOOIT EEN POSITIEVE DRAAD IN AANRAKING KOMEN MET HET CHASSIS VAN HET VOERTUIG, DE MOTOR OF ANDERE METALEN ONDERDELEN.

⚠ WAARSCHUWING

ALLEEN ELEKTRISCHE VOERTUIGEN:

- OM EEN ONGEWENSTE START VAN HET VOERTUIG TE VOORKOMEN, MOET U DE BATTERIJEN AFKOPPELEN ZOALS OP DE ILLUSTRATIE (ZIE FIGUREN 25 EN 26) EN DE CONTROLE-EENHEID ALS VOLGT ONTLADEN:
 - DRAAI DE CONTACTSLEUTEL OP **ON** (AAN) EN PLAATS DE VOORUIT/ACHTERUIT-HENDEL IN DE STAND **R** (ACHTERUIT).
 - DRUK LANGZAAM DE SNELHEIDSPEDAAL IN EN HOUD DEZE INGEDRUKT TOT HET WAARSCHUWINGSSIGNAAL NIET LANGER HOORBAAR IS. WANNEER DE ZOEMER GEEN GELUID MEER MAAKT, IS DE CONTROLE-EENHEID ONTLADEN.
- **CARRYALL I MET POWERDRIVE PLUS (MOTORREM):** PLAATS DE SLEPEN/RIJDEN-SCHAKELAAR IN DE STAND **TOW** (SLEPEN) VÓÓR U DE BATTERIJEN AFKOPPELT.

OPMERKING

- INDIEN HET VOERTUIG VOORTDUREND ZWARE LADINGEN TRANSPORTEERT OF EEN AANHANGWAGEN TREKT, MOET DIT PREVENTIEVE ONDERHOUD VAKER WORDEN UITGEVOERD DAN VERMELD IN HET PERIODIEKE ONDERHOUDSSHEMA.

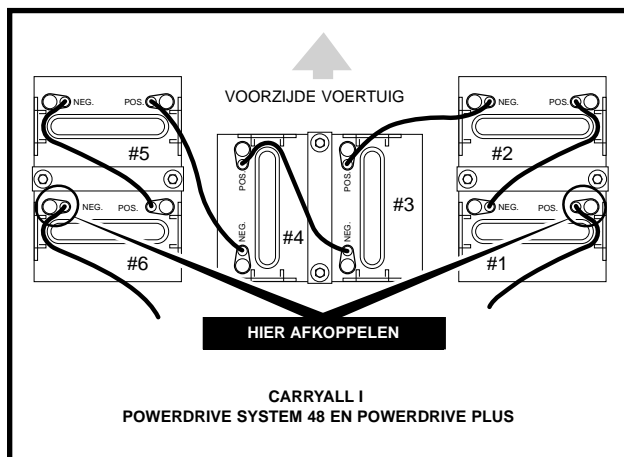

FIGUUR 29

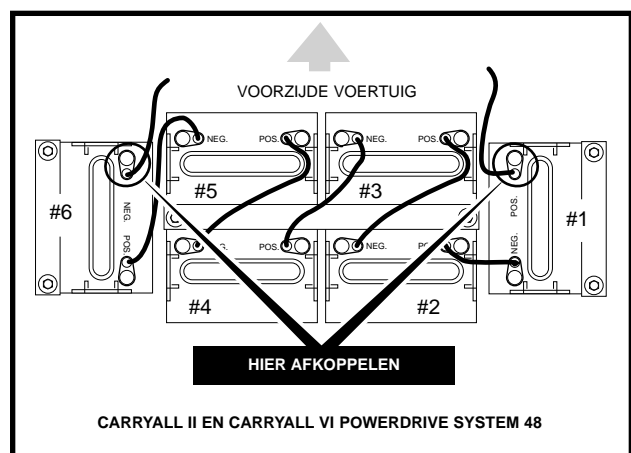

FIGUUR 30

PERIODIEKE ONDERHOUDSSCHEMA'S

WAARSCHUWING

- INDIEN PROBLEMEN AAN HET LICHT KOMEN, MAG HET VOERTUIG NIET WORDEN GEBRUIKT TOT ZE HERSTELD ZIJN. HET ACHTERWEGE LATEN VAN HERSTELLINGEN KAN BRAND, STOFFELIJKE SCHADE EN ERNSTIGE OF DODELIJKE VERWONDINGEN VEROORZAKEN.
- ALLE ONDERHOUD, HERSTELLINGEN EN AFSTELLINGEN MOETEN UITGEVOERD WORDEN VOLGENS DE INSTRUCTIES IN DE 1998 DS GOFLWAGEN ONDERHOUDS- EN SERVICEHANDLEIDING.

PERIODIEK ONDERHOUDSSCHEMA - BENZINEVOERTUIG

VASTE INTERVAL	ONDERHOUD	
Dagelijks onderhoud door eigenaar	Snelheidpedaal/stang	Controleer op goede werking (zie "De goede werking controleren", pagina 16). Stel zo nodig bij.
	Snelheidpedaal/koppeling toerenregelaar en kabels	Controleer op goede werking (zie "De goede werking controleren", pagina 16). Stel zo nodig bij.
	Remsysteem	Controleer op goede werking (zie "De goede werking controleren", pagina 16). Stel zo nodig bij.
	Choke	Controleer op goede werking (zie pagina 20).
	Motor	Controleer op goede werking. Controleer oliepeil motor.
	Luchtinlaat motor	Controleer luchtfilter, maak zo nodig schoon.
	Inlaat koellucht motor	Controleer op verstopping, maak zo nodig schoon.
	Brandstofsysteem	Controleer brandstoftank, leidingen, stop, pomp, carburator op brandstoflekken
	Parkeerrem	Controleer op goede werking (zie "De goede werking controleren", pagina 16)
	Achteruitzoemer	Controleer op goede werking (zie "De goede werking controleren", pagina 16)
	Besturing en koppelingen	Controleer op goede werking (zie "De goede werking controleren", pagina 16)
	Banden	Controleer op slijtage en schade.
	Gecombineerde versnellingsbak en achterbrug	Controleer de koppeling op goede werking.
Waarschuwingstickers voertuig	Zorg dat alle stickers aangebracht zijn (zie "Identificatie benzinevoertuig", pag. 4-14).	
Wekelijks onderhoud door eigenaar	Batterij	Controleer polen en maak behuizing schoon; controleer peil elektrolyt (zie pagina's 28 en 29).
	Elektrische bedrading en aansluitingen	Controleer op degelijke bevestiging en slijtage
	Torsieconvector	Spoel af met water.
	Voertuig algemeen	Controleer op losse hardware. Bevestig indien nodig.
		Controleer maximumsnelheid voertuig. Maximumsnelheid hoort 19-24 km/u te bedragen. Maak motorcompartiment en onderzijde voertuig schoon. Verwijder het water op gepaste wijze.
	Controleer all boven vermelde dagelijkse punten.	
Periodiek onderhoudsschema wordt vervolgd op de volgende pagina.		

PERIODIEK ONDERHOUDSSCHEMA - BENZINEVOERTUIG

VASTE INTERVAL	ONDERHOUD	
Maandelijks onderhoud door eigenaar of getrainde monteur	Batterij	Was batterij en polen af met een oplossing van natriumcarbonaat en water (zie pagina 49). Verwijder het water op gepaste wijze.
	Remsysteem	Controleer kabels op schade; vervang indien nodig
		Controleer op juiste werking. (Zie "De goede werking controleren", pagina 16). Controleer de speling van de rempedaal en stel zo nodig bij (zie Carryall Onderhouds- en Servicehandleiding).
	Motor	Zorg dat de drie aardingsdraden strak en goed aangesloten zijn.
		Controleer het oliepeil van de motor, vul zo nodig bij (Zie Smeerschema Benzinevoertuig, pagina 45). Controleer op olieklekken bij de pakkingen en de vulplug.
		Verwijder de gebruikte olie op gepaste wijze.
	Uitlaat	Controleer het toerental
	Banden	Controleer op lekken.
Controleer de spanning en stel zo nodig bij (zie tabel Capaciteiten, pagina 47).		
Controleer alle boven vermelde dagelijkse en wekelijkse punten		
Driemaandelijks onderhoud door eigenaar of getrainde monteur	Motor	Controleer oliepeil en vul zo nodig bij (zie Smeerschema benzinevoertuig, pagina 45). Verwijder de gebruikte olie op gepaste wijze.
	Slang luchtinlaat motor	Controleer de goede bevestiging van de klemmen; controleer de slang op barsten.
	Snelheidspedaal/stang	Controleer de goede werking, stel zo nodig bij. (Zie OPMERKING onderaan pagina 18).
	Koppeling en kabels snelheidspedaal/toerenregelaar	Controleer de goede werking, regel zo nodig bij.
	Ophanging vooraan	Smeer volgens Smeerschema benzinevoertuig, pagina 45.
	Voertuig algemeen	Smeer volgens Smeerschema benzinevoertuig, pagina 45.
	Controleer alle boven vermelde dagelijkse, wekelijkse en maandelijkse punten.	
Halfjaarlijks onderhoud, uitsluitend door getrainde monteur (om de 50 uren gebruik)	Remsysteem	Controleer op goede werking (Zie "De goede werking controleren, pagina 16). Controleer de speling op de rempedaal. Reinig en stel zo nodig bij (Zie Carryall Onderhouds- en Servicehandleiding).
		Controleer remschoenen, vervang indien nodig.
		Smeer remschijven met grafiet (zie Carryall Onderhouds- en Servicehandleiding).
	Elektrische bedrading	Controleer op gebarsten of versleten isolatie.
	Motor	Controleer bougiekabel en kap op schade en goede verdeling. Controleer oliepeil motor.
	Uitlaatsysteem	Controleer kop en uitlaat/pijplens pakking op lekken.
Controleer goede staat knalpot.		
Periodiek onderhoudsschema wordt vervolgd op de volgende pagina.		

PERIODIEK ONDERHOUDSSCHEMA - BENZINEVOERTUIG		
VASTE INTERVAL	ONDERHOUD	
Halfjaarlijks onderhoud, uitsluitend door getrainde monteur (om de 50 uren gebruik), vervolg:	Uitlijning voorwielen en sporing	Controleer en stel zo nodig bij. Zie Carryall Onderhouds- en Servicehandleiding
	Starter/generatorriem Torsie-convertoer	Controleer op barsten, slijtage en verharding. Vervang indien nodig.
		Controleer spanning riem, stel zo nodig bij.
	Voertuig algemeen	Controleer op goede werking
		Smeer volgens Smeerschema benzinevoertuig, pagina 45.
Controleer alle boven vermelde dagelijkse, wekelijkse, maandelijkse en driemaandelijke punten.		
Jaarlijks onderhoud, uitsluitend door getrainde monteur (om de 100 uren gebruik)	Motor	Controleer oliepeil en vul zo nodig bij (zie Smeerschema benzinevoertuig, pagina 45). Verwijder de gebruikte olie op gepaste wijze.
		Controleer op lekken bij pakkingen, vulpluggen enz.
	Luchtinlaat motor	Inspecteer en reinig bougie; stel afstand bij; vervang indien nodig.
	Benzinefilters	Controleer luchtfilterelement, maak schoon of vervang. Verwijder gebruikt filterelement op gepaste wijze.
	Kogellagers voorwielen	Vervang. Verwijder gebruikte filters op gepaste wijze.
	Starter/generator	Inspecteer en controleer op speling; smeer met Chassis Lube en stel zo nodig bij. Controleer afdichtingen.
	Gecombineerde versnellingsbak/achterbrug	Controleer lengte borstels (verwijder overtollige koolstofresten); vervang indien nodig.
	Voertuig algemeen	Controleer/vul versnellingsbak tot het niveau van de plug (zie Smeerschema benzinevoertuig, pagina 45).
		Smeer volgens Smeerschema benzinevoertuig, pagina 45).
Controleer alle boven vermelde dagelijkse, maandelijkse, driemaandelijke en halfjaarlijkse punten.		

PERIODIEKE ONDERHOUDSSCHEMA'S

 WAARSCHUWING
<ul style="list-style-type: none"> • INDIEN PROBLEMEN AAN HET LICHT KOMEN, MAG HET VOERTUIG NIET WORDEN GEBRUIKT TOT ZE HERSTELD ZIJN. HET ACHTERWEGE LATEN VAN HERSTELLINGEN KAN BRAND, STOFFELIJKE SCHADE EN ERNSTIGE OF DODELIJKE VERWONDINGEN VEROORZAKEN. • ALLE ONDERHOUD, HERSTELLINGEN EN AFSTELLINGEN MOETEN UITGEVOERD WORDEN VOLGENS DE INSTRUCTIES IN DE CARRYALL SERVICE- EN ONDERHOUDSHANDLEIDING, UITGAVE NR. 1019684-02.

PERIODIEK ONDERHOUDSSCHEMA - ELEKTRISCH VOERTUIG		
VASTE INTERVAL	SERVICE	
Dagelijks onderhoud eigenaar	Omdernoud	Controleer op goede werking (zie "De goede werking controleren", pagina 16). Stel zo nodig bij.
	Traploze of Multi-Step potentiometer	Controleer de goede werking (zie Carryall Onderhouds- en Servicehandleiding).
Periodiek onderhoudsschema wordt vervolgd op de volgende pagina.		

PERIODIEK ONDERHOUDSSCHEMA - ELEKTRISCH VOERTUIG

VASTE INTERVAL	ONDERHOUD	
Dagelijks onderhoud eigenaar, vervolg:	Batterijen	Laad batterijen op.
	Remsysteem	Controleer de goede werking (zie "De goede werking controleren", pagina 16). Stel zo nodig bij.
	Lader en stopcontact	Controleer op schade en goede aansluiting.
	Parkeerrem	Controleer de goede werking (zie "De goede werking controleren", pagina 16). Stel zo nodig bij.
	Achteruitzoemer	Controleer de goede werking (zie "De goede werking controleren", pagina 16).
	Besturing en koppelingen	Controleer op goede werking.
	Banden	Controleer op slijtage en schade.
	Waarschuingsstickers voertuig	Verifieer dat alle stickers aangebracht zijn (zie "Identificatie elektrisch voertuig", pagina 6-7 en 10-11).
Wekelijks onderhoud eigenaar	Batterijen	Maak polen en behuizing schoon, controleer niveau van het elektrolyt (zie pagina 29). Verwijder het afvalwater op gepaste wijze.
	Elektrische bedrading en aansluitingen	Controleer op schade en goede aansluiting.
	Voertuig algemeen	Controleer op losse hardware. Bevestig indien nodig.
		Controleer maximumsnelheid voertuig Maximumsnelheid moet 19/24 km/u bedragen.
	Controleer alle boven vermelde dagelijkse punten.	
Maandelijks onderhoud door eigenaar of getrainde monteur	Batterijen	Was bovenzijde en terminals batterij af met een oplossing van natriumcarbonaat en water. Verwijder afvalwater op gepaste wijze.
	Remsysteem	Controleer de goede werking (zie "De goede werking controleren", pagina 26). Controleer speling rempedaal en stel zo nodig bij (zie Carryall Onderhouds- en Servicehandleiding).
		Controleer remkabels op schade. Vervang indien nodig.
	Banden	Controleer op slijtage en schade
	Banden	Controleer de spanning en stel zo nodig bij (zie Inhouden voertuig, pagina 27).
	Traploze of Multi-Step potentiometer	Controleer op barsten of andere schade; zorg dat schakelaar stevig aan het chassis bevestigd is. Controleer goede werking beweegbaar contact. Zie Carryall Onderhouds- en Servicehandleiding
	Controleer alle boven vermelde dagelijkse en wekelijkse punten.	
Driemaandelijks onderhoud door eigenaar of getrainde monteur	Snelheidspedaal/stang	Controleer op goede werking, stel zo nodig bij (zie OPMERKING, pagina 18).
	Ophanging vooraan	Smeer volgens Smeerschema Elektrisch voertuig, pagina 46.
	Voertuig algemeen	Smeer volgens Smeerschema Elektrisch voertuig, pagina 46.
	Controleer alle boven vermelde dagelijkse, wekelijkse en maandelijkse punten.	
Periodiek onderhoudsschema wordt vervolgd op de volgende pagina.		

PERIODIEK ONDERHOUDSSCHEMA - ELEKTRISCH VOERTUIG

VASTE INTERVAL	ONDERHOUD	
Halfjaarlijks onderhoud, uitsluitend door getrainde monteur (om de 50 uren gebruik)	Batterijen	Controleer soortelijk gewicht, elektrolytpeil, spanning bij laden.
	Remsysteem	Controleer de goede werking (zie "De goede werking controleren", pagina 26). Controleer speling rempedaal en stel zo nodig bij (zie Carryall Onderhouds- en Servicehandleiding).
		Controleer remschoenen, vervang zo nodig.
		Smeer remschijven met grafiet (zie DS Onderhouds- en Servicehandleiding).
	Elektrische bedrading	Controleer op gebarsten of versleten isolatie.
	Vooruit/achteruit-schakelaar	Controleer contacten en kabelaansluitingen. Verifieer stevigheid van de aansluitingen.
	Uitlijning voorwiel en sporing	Controleer en stel zo nodig bij (zie Carryall Onderhouds- en Servicehandleiding) .
	Voertuig algemeen	Smeer volgens Smeerschema Elektrisch voertuig, pagina 46.
Controleer alle boven vermelde dagelijkse, wekelijkse en driemaandelijke punten.		
Jaarlijks onderhoud, uitsluitend door getrainde monteur (om de 100 uren gebruik)	Traploze of Multi-Step potentiometer	Verwijder deksel en controleer op slijtage en schade (zie Carryall Onderhouds- en Servicehandleiding).
	Batterijen	Voer ontladiginstest uit.
	Motor	Controleer motorborstels; vervang zo nodig.
	Kogellagers voorwiel	Inspecteer en controleer op speling; smeer met Chassis Lube en stel zo nodig bij.
	Gecombineerde versnellingsbak/achterbrug	Controleer/vul versnellingsbak/ achterbrug tot het niveau van de plug (zie Smeerschema Elektrisch voertuig, pagina 46).
	Voertuig algemeen	Smeer volgens Smeerschema Elektrisch voertuig, pagina 26.
	Controleer alle boven vermelde dagelijkse, wekelijkse, maandelijkse, driemaandelijke en halfjaarlijkse punten.	

WAARSCHUWING

- INDIEN PROBLEMEN AAN HET LICHT KOMEN, MAG HET VOERTUIG NIET WORDEN GEBRUIKT TOT ZE HERSTELD ZIJN. HET ACHTERWEGE LATEN VAN HERSTELLINGEN KAN BRAND, STOFFELIJKE SCHADE EN ERNSTIGE OF DODELIJKE VERWONDINGEN VEROORZAKEN.
- ALLE ONDERHOUD, HERSTELLINGEN EN AFSTELLINGEN MOETEN UITGEVOERD WORDEN VOLGENS DE INSTRUCTIES IN DE CARRYALL SERVICE- EN ONDERHOUDSHANDLEIDING, UITGAVE NR. 1019684-02.

PERIODIEKE SMEERSHEMA'S

PERIODIEK SMEERSHEMA - BENZINEVOERTUIG			
VASTE INTERVAL	ONDERHOUD	PLAATS*	AANBEVOLEN SMEERMIDDEL
Driemaandelijks, door eigenaar of getrainde monteur	Kogellagers remstang	1.	Dry Moly Lube - Club Car Nr. 1012151
	Koppeling en scharnieren remmen	2.	Dry Moly Lube - Club Car Nr. 1012151
	Scharnieren snelheidspedaal en scharnieren schakelkabel	3.	Dry Moly Lube - Club Car Nr. 1012151
	Ophanging vooraan (5 fittings)	4.	Chassis Lube - EP NLGI 2
Jaarlijks, uitsluitend door getrainde monteur (om de 100 uren gebruik)	Controleer/vul gecombineerde versnellingsbak/achterbrug tot het niveau v an de plug.	5.	0,8 liter, 80-90 WT.API klasse GL-5 of 80-90 WT AGMA Class EP Gear Lube
	Inspecteer kogellagers voorwielen (vernieuw zo nodig smering).	6.	Chassis Lube - EP NLG2
Eerste verversing 100 uur. Bijkomende verversing elke 200 uren gebruik of jaarlijks, wat eerst komt	Ververs motorolie en oliefilter.	7.	0,97 liter zonder filter; 1,16 liter met filter. 10W230 boven 0°C of SAE 5W20 onder 0°C API Class SE, SF of SG olie (of hoger)

*Zie figuur 31

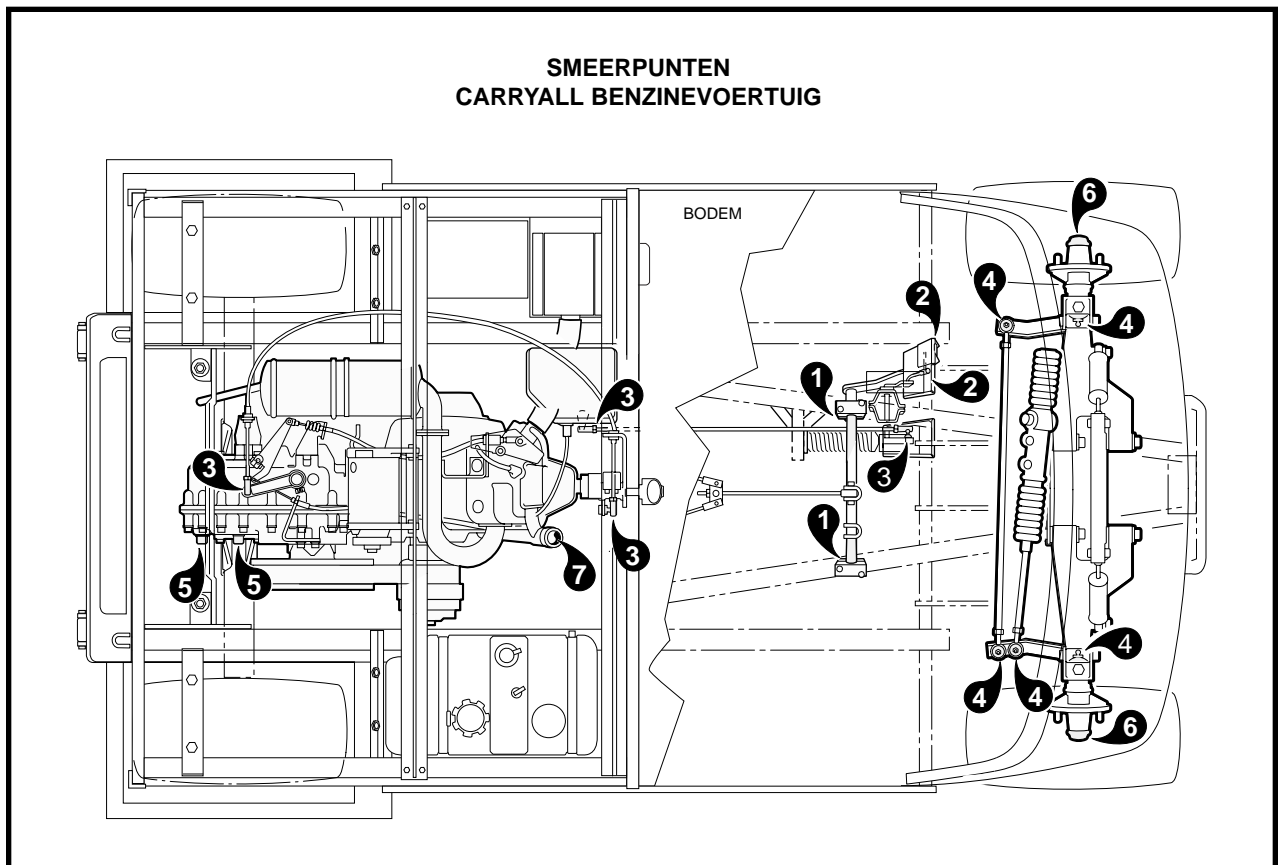

FIGUUR 31

PERIODIEKE SMEERSHEMA'S

PERIODIEK SMEERSHEMA - ELEKTRISCH VOERTUIG			
VASTE INTERVAL	ONDERHOUD	PLAATS*	AANBEVOLEN SMEERMIDDEL
Driemaandelijks onderhoud door eigenaar of getrainde monteur	Kogellagers remstang	1.	Dry Moly Lube - Club Car Nr. 1012151
	Koppeling en scharnieren remmen	2.	Dry Moly Lube - Club Car Nr. 1012151
	Scharnieren snelheidspedaal	3.	Dry Moly Lube - Club Car Nr. 1012151
	Contacten vooruit/achteruit-hendel en stopcontact lader	4.	WD-40®
	Ophanging vooraan (5 fittings)	5.	Chassis Lube - EP NLGI2
Jaarlijks, uitsluitend door getrainde monteur (om de 100 uur gebruik)	Controleer/vul gecombineerde versnellingsbak/achterbrug tot het peil van de plug.	6.	0,67 liter SAE 30 WT, API klasse SE, SF, of SG olie (of hoger)
	Inspecteer kogellagers voorwielen (vernieuw zo nodig smering).	7.	Chassis Lube - EP NLGI 2

* Zie figuur 32 onder of figuur 33, pagina 47.

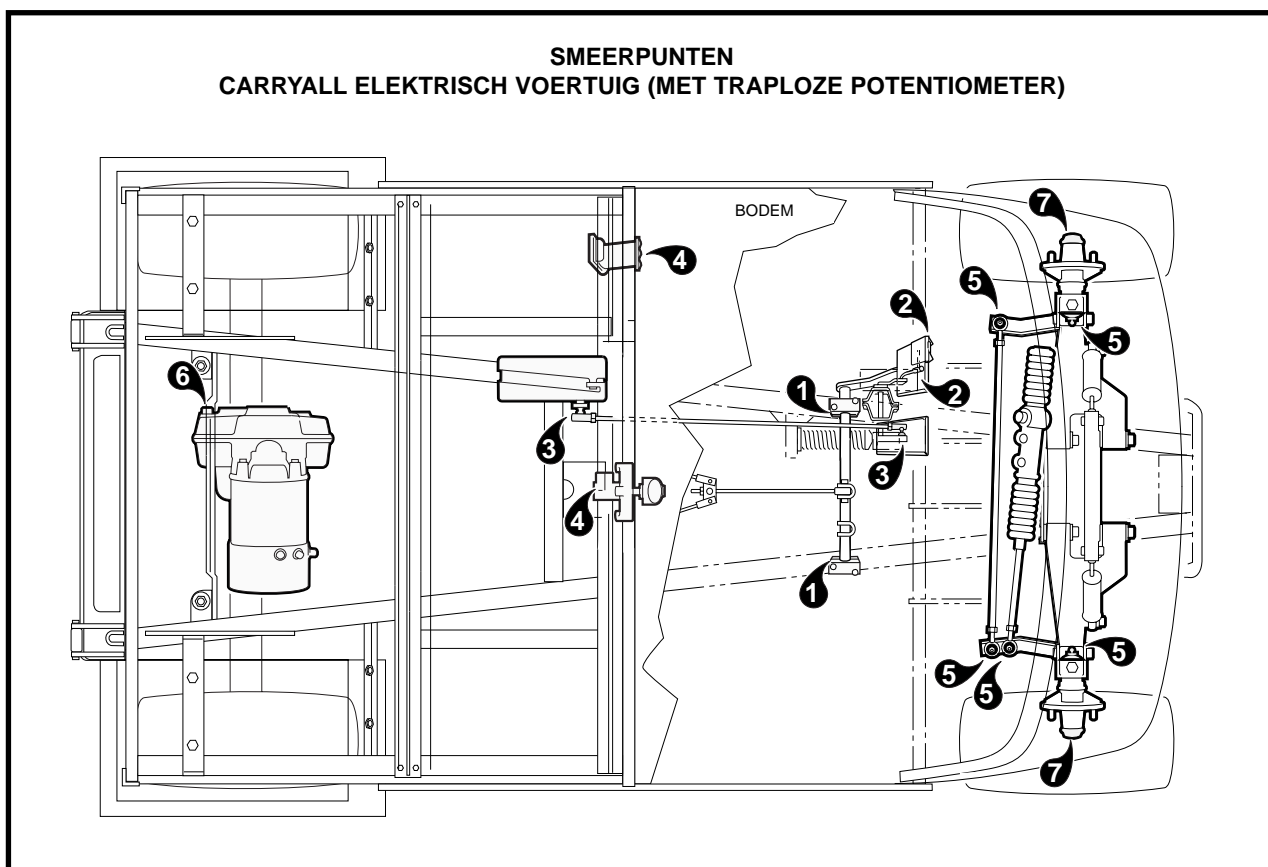

FIGUUR 32

**SMEERPUNTEN
CARRYALL ELEKTRISCH VOERTUIG (MET MULTI-STEP POTENTIOMETER)**

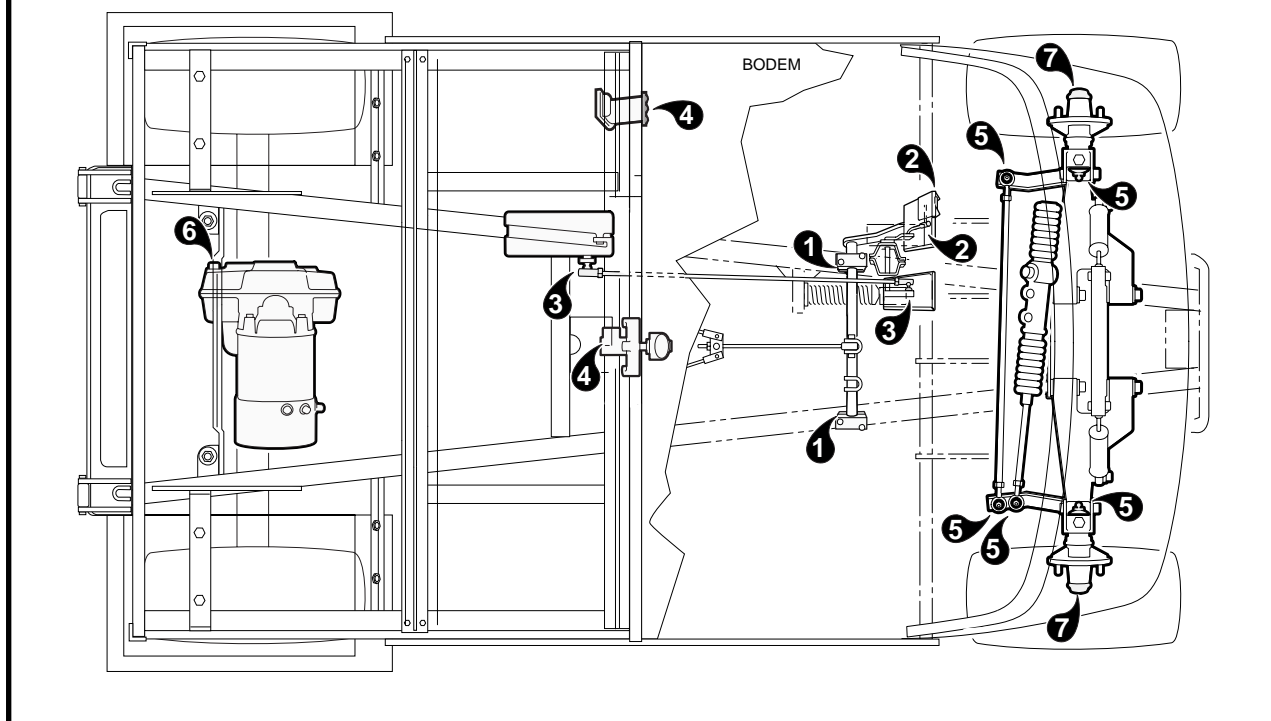

FIGUUR 33

INHOUDEN VOERTUIG

VLOEIBARE INHOUDEN		
	BENZINEVOERTUIGEN	ELEKTRISCHE VOERTUIGEN
Motorcarter zonder filter	0,98 liter	
Motorcarter met filter	1,16 liter	
Gecombineerde versnellingsbak en achterbrug (benzinevoertuig)	0,8 liter	
gecombineerde versnellingsbak en achterbrug (elektrisch voertuig)		0,67 liter
Benzinetank	26,5 liter	

BANDENSANNING		
	BENZINEVOERTUIGEN	ELEKTRISCHE VOERTUIGEN
Carryall I	110-124 kPa	124-138 kPa
Carryall II	207-234 kPa	207-234 kPa
Carryall II Plus	207-234 kPa	N/A
Carryall VI	207-234 kPa	207-234 kPa

MOTOROLIE - BENZINEVOERTUIG

Hoewel het verklikkerlampje op het dashboard u hoort te waarschuwen wanneer het oliepeil te laag is, moet u het peil elke maand controleren (figuur 34).

OPMERKING

- VOOR DE CONTROLE VAN HET PEIL VAN DE MOTOROLIE, MOET HET VOERTUIG OP VLAK TERREIN STAAN. NEEM DE PEILSTOK UIT DE VULOPENING EN VEEG HEM AF MET EEN SCHONE, DROGE DOEK OF EEN PAPIEREN HANDDOEK. CONTROLEER DE OLIE DOOR DE PEILSTOK VOLLEDIG IN DE VULOPENING TE STEKEN EN ONMIDDELIJK WEER TE VERWIJDEREN. INDIEN HET OLIEPEIL OP OF ONDER HET MERKTEKEN **ADD** VAN DE PEILSTOK KOMT, VULT U OLIE BIJ TOT HET PEIL TUSSEN **ADD** EN **FULL** STAAT (VEILIG NIVEAU). **NOOIT OVERDREVEN VULLEN!** STEEK DE PEILSTOK WEER IN DE VULOPENING.

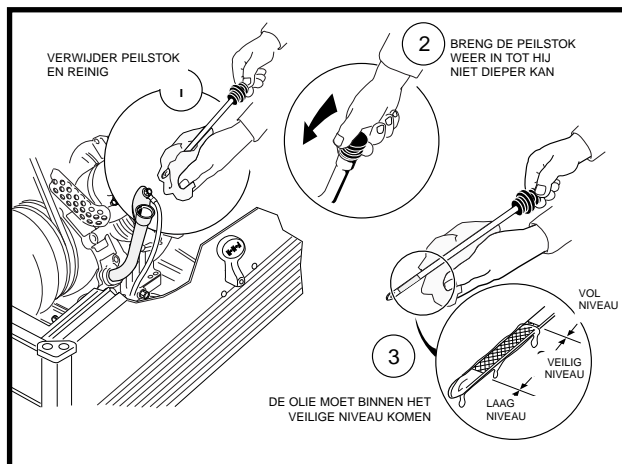

FIGUUR 34

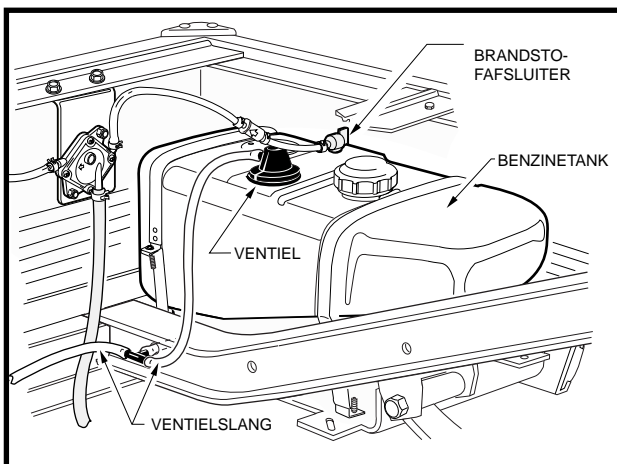

FIGUUR 35

INSTRUCTIES VOOR HET TANKEN - BENZINEVOERTUIG

⚠ GEVAAR

- **BENZINE - ONTVLAMBAAR! ONTPLOFBAAR! NIET ROKEN! HOUD VONKEN EN VLAMMEN UIT DE OMGEVING VAN DE ZONE WAAR HET VOERTUIG WORDT VOLGETANKT OF ONDERHOUDEN.**
- **UITSLUITEND ONDERHOUDEN OF HERSTELLEN IN EEN GOED VERLUCHTE RUIMTE.**
- **GIET NOOIT BENZINE IN DE TANK WANNEER DE MOTOR WARM IS OF NOG DRAAIT.**
- **DE BENZINEPOMP MOET GEAARD ZIJN, OM ELEKTRISCHISCHE BOOGVORMING DOOR STATISCHE ELEKTRICITEIT TE VOORKOMEN. INDIEN DE POMP NIET GEAARD IS, MOET HET VOERTUIG VOOR EN TIJDENS HET TANKEN AAN DE POMP GEAARD WORDEN.**
- **INDIEN HET VOERTUIG EEN WATERDICHT AFDEKKING HEEFT, MOET DE BENZINETANK GOED GEVENTILEERD ZIJN (ZIE FIGUUR 35).**
- **OM ALLE BRANDGEVAAR TE VOORKOMEN, MOET U GEMORSTE BENZINE OPRUIJEN VOOR U HET VOERTUIG GEBRUIKT.**

⚠ VOORZICHTIG

- **VUL DE BENZINETANK NOOIT MEER DAN 2,5 CM ONDER DE BOVENZIJDE, OM RUIMTE TE LATEN VOOR UITZETTING. MORS GEEN BRANDSTOF.**

Voor alle Carryall-voertuigen met benzinemotor, met uitzondering van de Carryall VI:

1. Hef de zitting op en verwijder deze.
2. De brandstoftank bevindt zich aan de passagierskant van het voertuig. Verwijder de stop en vul de tank uitsluitend met verse, loodvrije benzine. **Zie onderstaande WAARSCHUWING en OPMERKING.**

VOORZICHTIG

- VUL DE TANK NIET TOT AAN DE RAND. MORS GEEN BRANDSTOF.

OPMERKING

- VERMIJD HET GEBRUIK VAN GEOXYGENEERDE BRANDSTOF OF MET ALCOHOL GEMENGDE BRANDSTOF. VOERTUIGEN DIE LANGDURIG WORDEN OPGESLAGEN, MOETEN VOORBEREID WORDEN VOLGENS DE INSTRUCTIES OP PAGINA 35 VAN DEZE HANDLEIDING.

3. Plaats de stop weer op de tank. Controleer of hij goed vastzit.
4. Leg de zitting weer op haar plaats.

Voor Carryall VI-voertuigen met benzinemotor:

1. Maak het toegangsluikje in het laadplatform los en open deze volledig voor u tankt.
2. De brandstoftank bevindt zich aan de passagierskant van het voertuig. Verwijder de stop en vul de tank uitsluitend met verse, loodvrije benzine. **Zie onderstaande WAARSCHUWING en OPMERKING.**
3. Plaats de stop weer op de tank. Controleer of deze goed vastzit.
4. Sluit het luikje en maak het vast.

BATTERIJ - BENZINEVOERTUIG

GEVAAR

- **BATTERIJ - ONTPLOFBARE GASSEN! NIET ROKEN! HOUD VONKEN EN VLAMMEN OP VEILIGE AFSTAND VAN HET VOERTUIG. GEREEDSCHAP, KABELS EN METALEN VOORWERPEN KUNNEN VONKEN VEROORZAKEN WANNEER ZE KORTGESLOTEN WORDEN MET EEN BATTERIJ. HOUD U BIJ HET HANTEREN VAN BATTERIEN ZORGVULDIG AAN ALLE INSTRUCTIES.**
- **LAAD DE BATTERIEN UITSLUITEND IN EEN GOED VERLUCHTE RUIMTE.**
- **GIFTIG! BEVAT ZUUR! VEROORZAAKT ERNSTIGE BRANDWONDEN - VERMIJD CONTACT MET DE HUID, DE OGEN OF DE KLEDING. TEGENGIFTEN:**
 - **UITWENDIG: SPOEL GEDURENDE 15 MINUTEN MET WATER. WAARSCHUW ONMIDDELIJK EEN DOKTER.**
 - **INWENDIG: DRINK GROTE HOEVEELHEDEN MELK OF WATER, GEVOLGD DOOR MAGNESIUMMELK OF PLANTAARDIGE OIE. WAARSCHUW ONMIDDELIJK EEN DOKTER.**
 - **OGEN: SPOEL GEDURENDE 15 MINUTEN MET WATER. WAARSCHUW ONMIDDELIJK EEN DOKTER.**

WAARSCHUWING

- GEBRUIK GEEN STARTKABELS OM HET VOERTUIG TE STARTEN. GEBRUIK VOOR HET LADEN VAN DE BATTERIJ EEN 12 VOLT LADER VOOR AUTO'S, MET EEN STROOMSTERKTE VAN 10 APMÈRE OF MINDER.
- DRAAG BIJ HET ONDERHOUD VAN HET VOERTUIG ALTIJD EEN VEILIGHEIDSBRIL OF EEN GOEDGEKEURDE OOGBESCHERMING.

Batterij - Benzinevoertuig, vervolg:

⚠ WAARSCHUWING

- GEBRUIK BIJ HET WERKEN MET BATTERIJEN OF ELEKTRISCHE AANSLUITINGEN ALTIJD GEÏSOLEERD GEREEDSCHAP.

Het Carryall benzinevoertuig is voorzien van een vrijwel onderhoudsvrije batterij van 12 V, die slechts sporadisch met water moet worden bijgevuld (**figuur 36**).

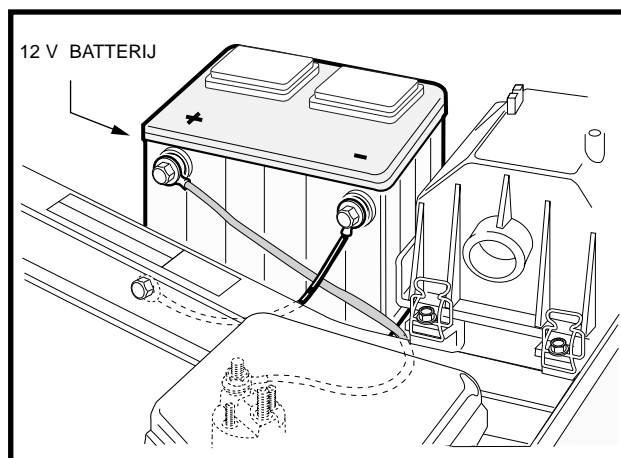

FIGUUR 36

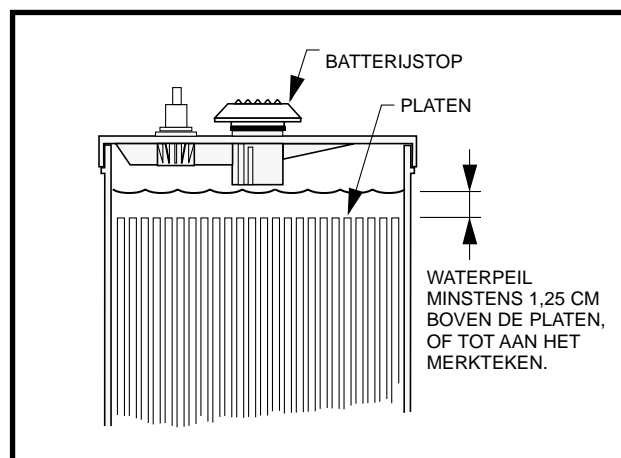

FIGUUR 37

Corrosie bij de positieve (+) of negatieve (-) batterijpool moet verwijderd worden met een oplossing van natriumcarbonaat in water (1 kop natriumcarbonaat in 4,5 l water). Spoel af. Laat de oplossing niet in de batterij dringen. Controleer of de batterijklemmen goed vastzitten. Laat drogen en bespuit met Club Car beschermerspray voor batterijen (Club Car Battery Protector Spray, onderdeel nr. 1014305).

⚠ VOORZICHTIG

- LAAT GEEN NATRIUMCARBONAAT-OPLOSSING IN DE BATTERIJEN DRINGEN.
- BESCHADIGDE OF GECORRODEERDE BATTERIJKLEMMEN MOETEN VERVANGEN OF GEREINIGD WORDEN. INDIEN U DIT NEGEERT, KUNNEN ZE TIJDENS HET GEBRUIK OVERVERHITTEN.

Zorg dat de batterijbeugel goed vastzit (torsie 13,5/17,6 N-m). Een losse beugel kan door vibratie of stoten de batterij beschadigen.

Indien een batterij zwak lijkt, laat u deze door een getrainde monteur opladen. Een batterij mag niet langer dan absoluut noodzakelijk ontladen blijven (nooit langer dan 24 uur).

BATTERIJEN - ELEKTRISCH VOERTUIG

⚠ GEVAAR

- BATTERIJ - ONTPLOFBARE GASSEN! NIET ROKEN! HOUD VONKEN EN VLAMMEN OP VEILIGE AFSTAND VAN HET VOERTUIG. GEREEDSCHAP, KABELS EN METALEN VOORWERPEN KUNNEN VONKEN VEROORZAKEN WANNEER ZE MET EEN BATTERIJ WORDEN KORTGESLOTEN. HOUD U BIJ HET HANTEREN VAN BATTERIJEN ZORGVULDIG AAN ALLE INSTRUCTIES.

GEVAAR

- LAAD BATTERIJEN UITSLUITEND IN EEN GOED GEVENTILEERDE RUIMTE. BATTERIJEN GEVEN TIJDENS HET OPLADEN WATERSTOF GAS AF. WATERSTOF GAS IS ONTPLOFBAAR EN MAG NOOIT IN EEN VERHOUDING VAN MEER DAN 2% IN DE LUCHT VOORKOMEN.
- GIFTIG! BEVAT ZUUR! VEROORZAAKT ERNSTIGE BRANDWONDEN - VERMIJD CONTACT MET DE HUID, DE OGEN OF DE KLEDING. TEGENGIFTEN:
 - UITWENDIG: SPOEL GEDURENDE 15 MINUTEN MET WATER. **WAARSCHUW ONMIDELLIJK EEN DOKTER.**
 - INWENDIG: DRINK GROTE HOEVEELHEDEN MELK OF WATER, GEVOLGD DOOR MAGNESIUMMELK OF PLANTAARDIGE OIE. **WAARSCHUW ONMIDELLIJK EEN DOKTER.**
 - OGEN: SPOEL GEDURENDE 15 MINUTEN MET WATER. **WAARSCHUW ONMIDELLIJK EEN DOKTER.**

WAARSCHUWING

- DRAAG ALTIJD EEN VEILIGHEIDSBRIL OF EEN GOEDGEKEURDE OOGBESCHERMING WANNEER U HET VOERTUIG ONDERHOUDT. GEBRUIK EEN VOLLEDIG GELAATSMASKER WANNEER U MET BATTERIJEN WERKT.
- GEBRUIK BIJ HET WERKEN MET BATTERIJEN OF ELEKTRISCHE AANSLUITINGEN ALTIJD GEÏSOLEERD GEREEDSCHAP.

VOORZICHTIG

- SCHAKEL ALLE ACCESSOIRES UIT VOOR U DE BATTERIJEN LAADT.

Het PowerDrive System 48 elektrisch voertuig werkt met 8 volt batterijen, met diepe cyclus, speciaal gemaakt voor toepassing in elektrische voertuigen. Gebruik nooit autobatterijen.

Nieuwe batterijen geven pas hun volledige vermogen nadat ze 20 tot 25 keer zijn opgeladen en ontladen. Voor een maximale levensduur van nieuwe batterijen, moet u een voertuig met nieuwe batterijen gedurende de twee eerste maanden na elk uur gebruik opladen. Voor het eerste gebruik van een nieuw voertuig, voor het eerste gebruik na opslag van een voertuig en voor het eerste dagelijkse gebruik moeten de batterijen volledig worden opgeladen.

ONDERHOUD VAN DE BATTERIJEN

Houd de batterijen in goede staat door ze regelmatig als volgt te onderhouden:

1. Zorg dat de batterijen schoon en corrosievrij blijven. Was de bovenzijde en de polen eenmaal per week af met een oplossing van natriumcarbonaat en water (1 kop natriumcarbonaat op 4,5 liter water). Spoel af met water. (OPMERKING: laat de oplossing niet in de batterijen dringen). Controleer dat de kabels goed op de batterijpolen aangesloten zijn. Laat drogen en bespuit met Club Car beschermingspray voor batterijen (Club Car Battery Protector Spray, onderdeel nr. 1014305).
2. Controleer het waterpeil van de batterijen wekelijks (**zie figuur 37 voor het juiste niveau**). Voeg alleen water toe na het laden, tenzij het niveau tot onder de bovenzijde van de platen is gedaald. In dat geval voegt u net genoeg water toe om de platen te bedekken. Laad de batterij en controleer het peil opnieuw. Laad de batterijen nooit wanneer een gedeelte van de platen niet onder water staat. De batterijen zullen langer meegaan als u uitsluitend gedistilleerd water gebruikt.

OPMERKING

- BIJ VEEL VERKOPERS VAN AUTO-ACCESSOIRES VINDT U SPECIALE PISTOLEN OF FLESSEN OM BATTERIJEN BIJ TE VULLEN.

3. De bevestiging moeten zo strak zitten dat de batterijen niet bewegen wanneer het voertuig rijdt. Ze mogen echter niet zo strak gespannen staan dat ze de batterijbehuizing doen barsten of vervormen. De torsie op de moeren moet 4,0/5,1 N-m bedragen. De aansluitingsklemmen moeten schoon zijn en goed vastzitten. Vervang versleten isolatie en versleten kabels. De torsie op de klemmen moet 14,1/16,4 N-m bedragen. **Zie de WAARSCHUWING pagina 52.**

Onderhoud batterijen elektrisch voertuig, vervolg:

VOORZICHTIG

- BESCHADIGDE OF GECORRODEERDE BATTERIJKLEMMEN MOETEN VERVANGEN OF SCHOONGEMAAKT WORDEN. INDIEN U DIT NEGEERT, KUNNEN ZE TIJDENS HET GEBRUIK OVERVERHITTEN.

4. Na het gebruik moet u de batterijen opladen. Laat ze niet langer dan absoluut noodzakelijk ontladen (nooit langer dan 24 uur).

BATTERIJLADER - ELEKTRISCH VOERTUIG

GEVAAR

- TIJDENS HET LADEN GEVEN BATTERIJEN WATERSTOFGAS AF. WATERSTOFGAS IS ONTPLOFBAAR. INDIEN HET VOERTUIG VOORZIEN IS VAN EEN WATERDICHTE AFDEKKING, MOET DEZE OPENGEMAAKT EN WEGGETROKKEN WORDEN TERWIJL U DE BATTERIJEN LAADT, ZODAT ZICH GEEN WATERSTOFGAS ONDER DE AFDEKKING KAN VERZAMELEN.
- DE RUIMTE WAAR DE BATTERIJEN WORDEN GELADEN MOET VERLUCHT ZIJN. HET WATERSTOFGEHALTE IN DE LUCHT MAG NOOIT MEER DAN 2% BEDRAGEN. HET TOTALE LUCHTVOLUME IN DE RUIMTE MOET VIJF KEER PER UUR VERVERST WORDEN. VENTILATOREN MOETEN OP HET HOOGSTE PUNT VAN DE RUIMTE WORDEN AANGEBRACHT. RAADPLEEG EEN PLAATSELIJKE INGENIEUR VERWARMING, VENTILATIE EN AIRCONDITIONING.

WAARSCHUWING

- LADERS MOGEN UITSLUITEND ONDERHOUDEN OF HERSTELD WORDEN DOOR GETRAINDE MONTEURS. NEEM CONTACT OP MET UW DICTSTBIJZIJNDE CLUB CAR DISTRIBUTEUR/DEALER.
- ELKE LADER MOET AANGESLOTEN ZIJN OP EEN APARTE EENFASIGE STROOMKRING (15 OF 20 AMPÈRE) MET AFZONDERLIJKE BEVEILIGING (STROOMONDERBREKER OF ZEKERING), IN OVERSTEMMING MET ALLE PLAATSELIJKE ELEKTRISCHE REGLEMENTERINGEN.
- ZORG DAT ALLE AANSLUITINGEN BIJ HET STOPCONTACT EN DE ZEKERINGKOPPELING SCHOON EN VAST ZIJN.
- LAAT KABELS EN SNOEREN DIE INGESNEDEN, VERSLETEN OF ANDERSZINS BESCHADIGD ZIJN ONMIDDELIJK VERVANGEN.
- HOUD DE LADER DROOG. STEL HEM NIET BLOOT AAN REGEN OF ANDER VOCHT.
- SLUIT HET STROOMSNOER VAN DE LADER AAN OP EEN GOED GEAARD DRIEPOLIG STOPCONTACT MET DE SPANNING EN FREQUENTIE DIE OP DE LADER VERMELD STAAN.
- GEBRUIK DE LADER NIET IN DE BUURT VAN BRANDSTOF, GRAANSTOF, SOLVENT, THINNER EN ANDERE ONTVLAMBARE STOFFEN. DE LADER KAN DERGELIJKE STOFFEN EN DAMPEN VUUR DOEN VATTEN.
- SLUIT HET STROOMSNOER VAN DE LADER AAN OP EEN GOED GEAARD DRIEPOLIG STOPTONTACT MET DE JUISTE SPANNING EN FREQUENTIE (ZOALS AANGEGEVEN OP DE LADER).
- GEBRUIK GEEN ADAPTER OM EEN LADER MET DRIEPOLIGE STEKKER AAN TE SLUITEN OP EEN TWEEPOLIG STOPCONTACT. EEN VERKEERDE AANSLUITING VAN DE AARDING VAN DE APPARATUUR KAN BRAND OF ELEKTRISCHE SCHOK VEROORZAKEN.
- GEBRUIK UITSLUITEND VERLENGSNOEREN EN CONTACTDOZEN DIE DRIEPOLIGE STEKKERS AANVAARDEN. VERLENGSNOEREN MOETEN VAN HET TYPE NR. 12 AWG ZIJN (DRIE GELEIDERS); HOUD DE LENGTE ZO KORT MOGELIJK. HET GEBRUIK VAN EEN ONGESCHIKT VERLENGSNOER KAN BRAND OF ELEKTRISCHE SCHOK VEROORZAKEN.
- GEBRUIK DE LADER NIET INDIEN HIJ EEN HARDE KLAP HEEFT GEKREGEN, GEVALLEN IS OF OP ENIGE MANIER BESCHADIGD IS.

WAARSCHUWING

- DUW NOOIT ENIG VOORWERP DOOR DE GLEUVEN VAN DE BEHUIZING. ZE KUNNEN DELEN RAKEN DIE ONDER SPANNING STAAN OF EEN KORTSLUITING VEROORZAKEN DIE TOT BRAND OF ELEKTRISCHE SCHOK KAN LEIDEN.
 - SLUIT EEN VAST LADER NIET OP HET STOPCONTACT AAN ALS HET SNOER VAN DE LADER, DE STEKKER OF HET CONTACT VAN HET VOERTUIG OP ENIGE MANIER BESCHADIGD IS OF GEEN GOEDE ELEKTRISCHE VERBINDING MAAKT. DIT ZOU BRAND OF PERSOONLIJKE VERWONDINGEN KUNNEN VEROORZAKEN. LAAT ONMIDDELIJK HERSTELLEN OF VERVANGEN DOOR EEN BEVOEGDE MONTEUR.
 - TREK BIJ GEBRUIK VAN EEN EXTERNE VASTE LADER NIET AAN HET STROOMSNOER (FIGUUR 39, **PAGINA 55**). DE STEKKER NIET DRAAIEN, WRIKKEN OF BUIGEN. OM DE STEKKER UIT HET CONTACT TE VERWIJDEREN, NEEMT U DE STEKKER VAST (NIET HET SNOER) EN TREKT U HEM LANGZAAM UIT HET CONTACT (**FIGUUR 38, PAGINA 55**).
 - WANNEER DE LADER AANGESLOTEN IS, MAG U DE STEKKER **LANGZAAM UIT** HET CONTACT VAN HET VOERTUIG TREKKEN. EEN BRUUSKE MANIPULATIE OF EEN RUK AAN HET SNOER ZOU BOOGVORMING EN VONKEN KUNNEN VEROORZAKEN DIE DE STEKKER EN/OF HET STOPCONTACT KUNNEN BESCHADIGEN EN DE BATTERIJEN KUNNEN DOEN EXPLODEREN.
 - **GEBRUIK GEEN LADER INDIEN:**
 - DE STEKKER TE LOS ZIT OF GEEN GOEDE VERBINDING MAAKT.
 - DE STEKKER EN HET CONTACT TIJDENS HET OPLADEN ABNORMAAL WARM WORDEN.
 - DE PENNEN OF CONTACTEN VAN DE STEKKER VERBOGEN OF ROESTIG ZIJN.
 - DE STEKKER, HET CONTACT OF DE SNOEREN INGESNEDEN OF VERSLETEN ZIJN, BLOTE DRADEN TONEN OF OP ENIGE ANDERE MANIER BESCHADIGD ZIJN.
- HET GEBRUIK VAN EEN LADER MET EENDER WELK VAN DEZE SYMPTOMEN KAN BRAND VEROORZAKEN, MATERIËLE SCHADE EN ERNSTIGE OF DODELIJKE VERWONDINGEN.**

VOORZICHTIG

- DE GLEUVEN EN OPENINGEN ACHTERAAN EN ONDERAAN DE LADERBEHUIZING MOGEN NIET GEBLOKKEERD OF AFGEDEKT WORDEN. ZE ZORGEN VOOR VENTILATIE EN BESCHERMEN DE LADER TEGEN OVERVERHITTING.
- HANG GEEN KLEREN, DEKENS OF ANDERE MATERIALEN OVER DE LADER.
- ZORG DAT DE LADER GOED VERLUCHT WORDT.
- INSTALLEER SPANNINGSBEVEILIGERS OP HET STROOMNET. ZE ZULLEN DE ELEKTRISCHE EN ELEKTRONISCHE ONDERDELEN VAN DE LADER EN HET VOERTUIG BESCHERMEN TEGEN STROOMSTOTEN, MET UITZONDERING VAN RECHTSTREEKSE OF ZEER NABIJE BLIKSEMINSLAGEN.

OPMERKING

- AANGEZIEN DE **POWERDRIVE** LADER EEN GEHEUGEN HEEFT WELKE DE BATTERIJEN IEDERE TWEE WEKEN AUTOMATISCH CONTROLEERT EN ZO NODIG BIJLAADT, MAG HIJ GEDURENDE DE OPSLAGPERIODE AANGESLOTEN BLIJVEN OP EEN **POWERDRIVE** VOERTUIG.
- KORT NA HET BEGIN VAN HET LADEN SCHAKELT DE **POWERDRIVE** LADER ZICHZELF UIT EN VOERT EEN ZELFTEST UIT (DE AMPÈREMETER STAAT OP 0). ENKELE OGENBLIKKEN LATER HERVAT HET LADEN (DE AMPÈREMETER KEERT TERUG NAAR HET HUIDIGE LAADNIVEAU).

Batterijlader - Elektrisch voertuig, vervolg

Ieder Carryall elektrisch voertuig is standaard voorzien van een externe vaste volautomatische batterijlader (Carryall I en Carryall II) of van een ingebouwde volautomatische lader (Carryall VI). De stekker van de lader moet aangesloten worden op een stopcontact dat minimum 10 ampère per lader kan leveren.

Om het gevaar op elektrische schok te verminderen, moet de batterijlader geaard zijn. De lader is voorzien van een elektrisch snoer met aardgeleider en geaarde stekker. Hij is ontworpen voor een stroomkring van nominaal 230 volt, 50 hertz, tenzij op de lader andere waarden zijn vermeld. De stekker moet geaard aangesloten worden op een gepast stopcontact, correct geïnstalleerd en geaard, en alle plaatselijke voorschriften en reglementeringen.

Gebruik liever geen verlengsnoer met de lader. Indien een verlengsnoer toch nodig is, gebruikt u een snoer met aardgeleider, in goede elektrische staat. Het verlengsnoer moet zo kort mogelijk zijn (maximum 4 meter). Plaats het snoer zo dat er niet op getrapt of over gestruikeld wordt en het niet op andere manieren onderhevig is aan beschadiging of slijtage.

De laadruimte moet goed geventileerd zijn. Om een concentratie van explosief gas te voorkomen, mag de lucht nooit meer dan 2% waterstof bevatten. Het totale luchtvolume van een afgesloten ruimte moet minstens vijf keer per uur verversd worden. Raadpleeg een plaatselijke ingenieur verwarming, ventilatie en airconditioning.

Indien de ingebouwde lader van een Carryall I of Carryall II voertuig defect zou raken, kan een externe vaste lader op het stopcontact van het voertuig aangesloten worden om de batterijen op te laden. Bij gebruik van een externe vaste lader, wordt de ingebouwde lader volledig genegeerd. **Zie de WAARSCHUWINGEN op pagina 50 en 51.** Aangezien het Carryall VI-voertuig geen stopcontact heeft, moet de ingebouwde lader hersteld worden om de batterijen te kunnen laden

BATTERIJEN LADEN

OPMERKING

- BIJ TEMPERATUREN ONDER DE 18,3 °C MOETEN BATTERIJEN DIE IN EEN ONVERWARMDE RUIMTE WORDEN GELADEN ZO SNEL MOGELIJK NA HET GEBRUIK OPGELADEN WORDEN. BATTERIJEN ZIJN DADELIIK NA HET GEBRUIK HET WARMST, EN KOUDE BATTERIJEN HEBBEN MEER TIJD NODIG OM VOLLEDIG OP TE LADEN.

- **Carryall I en Carryall II (externe vaste lader):**

Sluit de wisselstroomstekker van de lader aan op een gepast stopcontact, met de juiste aarding en bedrading, en alle plaatselijke reglementen en voorschriften. Steek de gelijkstroomstekker van de lader vervolgens in het stopcontact van het voertuig. Twee tot tien seconden later begint de lader te werken (**figuur 38**).

- **Carryall VI (ingebouwde lader):**

Sluit de wisselstroomstekker van de lader aan op een gepast stopcontact, met de juiste aarding en bedrading, en alle plaatselijke reglementen en voorschriften. Twee tot tien seconden later begint de lader te werken (**figuur 38**).

De **PowerDrive lader** werkt samen met de boordcomputer van het PowerDrive System 48 voertuig. De computer registreert de hoeveelheid energie die tijdens het rijden is verbruikt. Wanneer de lader aangesloten is, wordt het controlecircuit van de golfwagen geblokkeerd, zodat het voertuig niet gebruikt kan worden en schade aan de lader en het voertuig uitgesloten is.

Van zodra de blokkering actief is, begint de lader te werken. De computer registreert nu de hoeveelheid energie die afgegeven wordt aan de batterijen. Wanneer de optimale hoeveelheid energie overgedragen is, schakelt de lader zichzelf uit. De vergrendeling van het controlecircuit blijft actief tot de stekker uit het stopcontact van het voertuig wordt verwijderd.

Dankzij deze unieke kenmerken zijn **alleen de PowerDrive System 48 voertuigen compatibel met de PowerDrive lader** (voertuigen van andere fabrikanten en andere Club Car modellen zijn dat niet).

Als u wacht tot de lader zichzelf uitschakelt, weet u zeker dat de batterijen volledig geladen zijn. In normale omstandigheden is een te sterke of te zwakke lading onmogelijk.

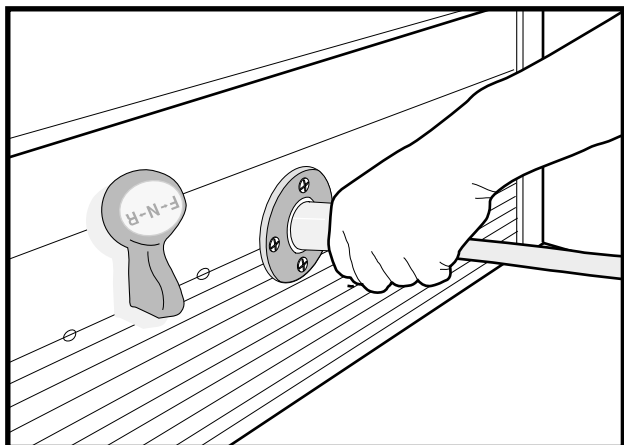

FIGUUR 38

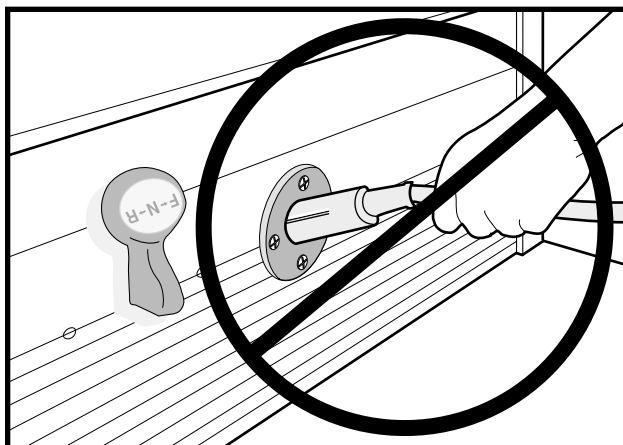

FIGUUR 39

Zelfs wanneer ze slechts korte tijd gebruikt zijn (10 minuten) moeten de batterijen weer opgeladen worden. De lader werkt automatisch en zal zichzelf uitschakelen wanneer de batterijen volledig geladen zijn. Indien de lader niet behoorlijk lijkt te werken of de batterijen zwak lijken, neemt u contact op met uw plaatselijke Club Car distributeur/dealer.

Zekering stopcontact

Als bijkomende voorziening om de batterijen en het laadcircuit tegen overbelasting te beschermen, zijn de Carryall I en Carryall II elektrische voertuigen voorzien van een zekeringkoppeling van het stopcontact (**figuur 40**). Indien de draagbare lader niet werkt wanneer het voertuig erop aangesloten is, moet u de zekering controleren.

⚠ WAARSCHUWING

- INDIEN DE ZEKERING DEFECT IS, MOET U EERST DE OORZAAK VAN HET PROBLEEM OPSPOREN EN VERHELPELEN. VERVANG PAS DAARNA DE ZEKERING.

⚠ WAARSCHUWING

WIJZIG DE BEDRADING NOOIT OM DE ZEKERINGKOPPELING TE OVERBRUGGEN (**FIGUUR 40**).

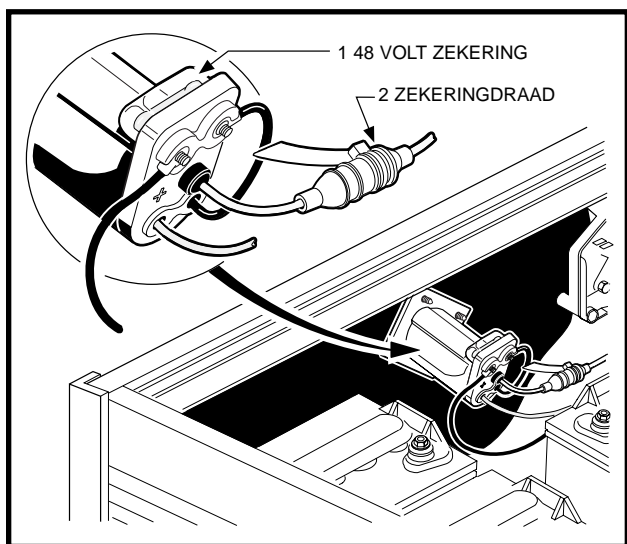

FIGUUR 40

HET VOERTUIG REINIGEN

Het koetswerk van het voertuig is vooraan van Armorflex® en achteraan volledig van aluminium (ook het laadplatform). Gebruik voor een normale reiniging uitsluitend mild afwasproduct en een spons of zachte doek. Zie de volgende Veiligheidsnotitie.

VOORZICHTIG

- BIJ GEBRUIK VAN EEN HOGE-DRUKREINIGER DE 3448 KPA NIET OVERSCHRIJDEN. ZET DE SPUIT IN SPROEISTAND.

Krasjes of kleine beschadigingen aan het koetswerk kunt u verwijderen met behulp van courant in de handel verkrijgbare polijst- en glansmiddelen.

De banken van het voertuig zullen langer meegaan als u ze goed reinigt. Voor een normale schoonmaak zijn zachte zeep of detergent en een spons of zachte doek aanbevolen. Gebruik voor hardnekkig of ingedroogd vuil een zacht borsteltje.

Reinig de carrosserie of de zittingen niet met bijtende detergents of solventen.

Verwijder batterijzuur, kunstmest, teer, asfalt, creosoot, verf of kauwgum onmiddellijk, om blijvende vlekken te voorkomen. Aangezien de afwerklaag van het voertuig identiek is aan die van de meeste auto's, kunt u onderhoudsproducten voor de wagen gebruiken.

SNELHEIDSBEPERKER - ELEKTRISCH VOERTUIG

Het Carryall elektrisch voertuig is voorzien van een snelheidsbeperker met halfgeleider.

Om de snelheidsbeperker correct te kunnen onderhouden en desnoods herstellen, is een goede kennis van de elektrische circuits en de werking van alle componenten van het systeem noodzakelijk. Daarom raden wij aan herstellingen en onderhoud te laten uitvoeren door een erkende CLUB CAR distributeur/dealer, die de originele CLUB CAR OEM onderdelen gebruikt.

ACCESSOIRES EN OPTIES

Alle Carryall-voertuigen kunnen uitgerust worden met een volledig gamma accessoires en voorzieningen in optie. Neem contact op met uw distributeur/dealer voor een catalogus van optionele uitrusting. Zorg dat de accessoires en andere opties correct door een getrainde monteur worden geïnstalleerd en op de juiste manier worden gebruikt.

WAARSCHUWING

- DE GEKLEURDE WINDSCHERMEN EN WATERDICHT AFDEKKINGEN BESCHERMEN DE INZITTENDEN NIET TEGEN VLIEGENDE VOORWERPEN (GOLFBALLEN ENZ.).

REGISTRATIE NIEUWE EIGENAAR

Bij de aankoop van een tweedehands voertuig van een particulier of distributeur/dealer, verzoeken wij de nieuwe eigenaar ten stelligste het voertuig opnieuw bij Club Car te registreren. Dit geeft ons de mogelijkheid om indien nodig contact met u op te nemen. Stuur uw naam, adres en het/de serienummer(s) van het/de voertuig(en) naar CLUB CAR INC. P.O. Box 204658, Augsta. GA, 30917-4658 ATTN: Vehicle Registration.

SPECIFICATIES VOERTUIG

SPECIFICATIES	Carryall I			Carryall II		Carryall Turf II	Carryall II Plus	Carryall VI	
	Benzine	PowerDrive System 48 elektrisch	PowerDrive Plus elektrisch	Benzine	Elektrisch	Pedal Start benzine	Key Start Benzine	Benzine	Elektrisch
MOTOR									
Motor: viertakt, OHV, 286 cc, nominaal 9 pk, één cilinder, luchtkoeling, druksmering.	•			•					
Motor: viertakt, OHV, 351 cc, nominaal 10 pk, één cilinder, luchtkoeling, druksmering.						•	•	•	
Aandrijfmotor: rechtstreekse aandrijving, 48 volt, seriële wikkeling, 3,1 pk.		•			•				•
Aandrijfmotor: rechtstreekse aandrijving, 48 volt, parallelle wikkeling, 3,2 pk.			•						
Brandstofsysteem: carburator met zijlingse luchtinlaat en vlotter, vaste sproeiers, brandstoffilter en impuls-benzinepomp.	•			•		•	•	•	
Toerenregelaar: automatische snelheidsdetectie, geïntegreerd in gecombineerde versnellingsbak en achterbrug.	•			•		•	•	•	
Ontsteking: elektrische ontsteking met transistor en elektronische toerentalbeperker.	•			•		•	•	•	
Geïntegreerde gecombineerde versnellingsbak en achterbrug: volledig gesynchroneerde vooruit en achteruit, met vrijloop en verminderde snelheid in achteruit (11,8:1 vooruit, 17,1:1 achteruit).	•			•		•	•	•	
Gecombineerde versnellingsbak en achterbrug: helische overbrenging met dubbele reductie 12,28:1 rechtstreekse aandrijvingsas.		•	•		•				•
Elektrisch systeem: batterij 12 volt, 460 startamp., 35 amp. Laadcapaciteit.	•			•		•	•	•	
Elektrisch systeem: 48 volt, lagere snelheid in achteruit.		•	•		•				•
Batterijen: hoge capaciteit, diepe cyclus, Trojan PowerDrive 8 Volt, 117 minuten capaciteit		•	•		•				•
Lader: automatisch, 17 amp. PowerDrive; erkenning UL en CSA.		•	•		•				•
Torsie-omkering: automatisch, variabele snelheid, droge type.	•			•		•	•	•	
BESTURING/OPHANGING/REMMEN									
Besturing: tandstang, zelfregelend.	•	•	•	•	•	•	•	•	•
Ophanging: vooraan conische mono-bladveren, achteraan multi-bladveren; dubbele hydraulische schokbrekers.	•	•	•	•	•	•	•	•	•
Remmen: mechanisch remkabelsysteem naar zelfregelende trommelremmen op beide achterwielen. Parkeerrem met automatische vrijgave. Zelfregelende tandvergrendeling.	•	•	•	•		•			
Remmen: mechanisch remkabelsysteem naar manueel afgestelde trommelremmen op de vier wielen. Parkeerrem met automatische vrijgave. Zelfregelende tandvergrendeling.				•	•	•	•	•	•
CARROSSERIE/CHASSIS									
Frame/chassis: Dubbele I-profielen van gelast aluminium.	•	•	•	•	•	•	•	•	•
Carrosserie opzij en achteraan: volledig aluminium	•	•	•	•	•	•	•	•	•

SPECIFICATIES	Caryall I			Caryall II		Caryall Turf II	Caryall II Plus	Caryall VI	
	Benzine	PowerDrive System 48 elektrisch	PowerDrive Plus elektrisch	Benzine	Elektrisch	Pedal Start benzine	Key Start Benzine	Benzine	Elektrisch
CARROSSERIE/CHASSIS, vervolg:									
Carrossier vooraan: Armoflex®	•	•	•	•	•	•	•	•	•
Afwerking carrosserie vooraan: beschermende coating op het in de massa geverfde materiaal.	•	•	•	•	•	•	•	•	•
Banden: 18,00 x 8,50 - 8,00 tubeless, 4 lagig voor- en achteraan	•	•	•						
Banden: 18,00 x 8,50 - 8,00 tubeless, 6 lagig voor- en achteraan				•	•	•	•	•	•
INZITTENDEN/BRANDSTOFCAPACITEIT									
Standaard aantal inzittenden: 2 personen	•	•	•	•	•	•	•	•	•
Brandstoftank: 26,5 liter, uitsluitend loodvrije benzine	•			•		•	•	•	
AFMETINGEN/GEWICHT									
Totale lengte: standaard configuratie met platform	254 cm	254 cm	254 cm	282 cm	282 cm	282 cm	282 cm	340 cm	340 cm
Totale breedte	120 cm	120 cm	120 cm	127 cm	127 cm	127 cm	127 cm	120 cm	120 cm
Totale hoogte (bij stuurwiel)	122 cm	122 cm	122 cm	122 cm	122 cm	122 cm	122 cm	122 cm	122 cm
Wielbasis	166 cm	166 cm	166 cm	197 cm	197 cm	197 cm	197 cm	250 cm	250 cm
Hoogte van grond	11 cm	11 cm	11 cm	11 cm	11 cm	11 cm	11 cm	11 cm	11 cm
Wielbasis vooraan	88 cm	88 cm	88 cm	88 cm	88 cm	88 cm	88 cm	88 cm	88 cm
Wielbasis achteraan	98 cm	98 cm	98 cm	98 cm	98 cm	98 cm	98 cm	98 cm	98 cm
Gewicht: standaard elektrisch voertuig (zonder batterijen)		240 kg	250 kg		289 kg				348 kg
Gewicht: standaard benzinevoertuig (lege tank, zonder batterij)	298 kg			298 kg		350 kg	357 kg	405 kg	
Snelheid voorwaarts	19 - 23 km/h	19 - 23 km/h	19 - 23 km/h	23 - 26 km/h	19 - 23 km/h	27 - 29 km/h	19 - 23 km/h	23 - 26 km/h	19 - 23 km/h
Remafstand bij 19 km/u	427 cm	427 cm	427 cm	488 cm	488 cm	488 cm		488 cm	488 cm
Remafstand bij 29 km/u							488 cm		
Draaicirkel rond hindernis (diameter)	533 cm	533 cm	533 cm	630 cm	630 cm	630 cm	630 cm	752 cm	752 cm
Draaicirkel volgens SAE J 695	257 cm	257 cm	257 cm	305 cm	305 cm	305 cm	305 cm	366 cm	366 cm
Breedte kruisend pad:	183 cm	183 cm	183 cm	196 cm	196 cm	196 cm	196 cm	228 cm	228 cm
Hoogte vloer:	30 cm	30 cm	30 cm	30 cm	30 cm	30 cm	30 cm	30 cm	30 cm
Hoogte bodem laadplatform: afmetingen gesloten platform	69 cm	69 cm	69 cm	70 cm	70 cm	70 cm	70 cm	69 cm	69 cm
Hoogte bank:	76 cm	76 cm	76 cm	77 cm	77 cm	77 cm	77 cm	76 cm	76 cm
Afmetingen laadplatform: binnenafmetingen gesloten platform	96 x 115 x 23 cm	96 x 115 x 23 cm	96 x 115 x 23 cm	124 x 126 x 28 cm	124 x 126 x 28 cm	124 x 126 x 28 cm	124 x 126 x 28 cm	163 x 112 x 47 cm	163 x 112 x 47 cm
Afmetingen laadplatform: binnenafmetingen open platform	91 x 112 cm	91 x 112 cm	91 x 112 cm	119 x 126 cm	119 x 126 cm	119 x 126 cm	119 x 126 cm	172 x 112 cm	172 x 112 cm
Nominaal laadvermogen - alleen op vlak terrein.	363 kg	363 kg	363 kg	544 kg	544 kg	544 kg	544 kg	680 kg	680 kg

CLUB CAR

INGERSOLL-RAND

Transportation and Utility Vehicles
Club Car Inc.
P.O. Box 204658
Augusta, GA 30917-4658 USA