

*Carryall 272*

**Benzine-  
voertuigen**

# 2000 Handleiding voor de eigenaar

**Club Car**<sup>®</sup>  
TRANSPORTATION  
& UTILITY VEHICLES







## KENNISGEVING

---

De beperkte garantie van Club Car voor transportvoertuigen bevindt zich op de laatste bladzijden van deze handleiding. Geen andere garanties, expliciet noch impliciet, worden gegeven. Gelieve de registratiekaart voor de garantie die u in deze handleiding aantreft ingevuld terug te sturen.

Club Car is niet aansprakelijk voor fouten in deze handleiding of voor incidentele of onrechtstreekse schade die voortvloeit uit het gebruik van de informatie in deze handleiding.

Deze handleiding bevat informatie die beschermd wordt door het auteursrecht. Alle rechten zijn voorbehouden. Geen onderdeel van deze handleiding mag zonder de schriftelijke toestemming van Club Car, Inc. gefotokopieerd, gereproduceerd of in een andere taal vertaald worden.

De informatie in dit document kan zonder kennisgeving gewijzigd worden.

Club Car behoudt zich het recht voor om wijzigingen aan te brengen aan het ontwerp van voertuigen. Het is niet verplicht deze wijzigingen aan te brengen aan eerder verkochte voertuigen.

Deze voertuigen voldoen niet aan de Amerikaanse veiligheidsnormen voor motorvoertuigen (Federal Motor Vehicle Safety Standards) en evenmin aan norm FMVSS 500 voor langzame voertuigen. Ze zijn niet uitgerust voor gebruik op straten, op verkeerswegen of autowegen.



**P.O. Box 204658**  
**Augusta, Georgia 30917-4658 USA**  
**Telefoon in de V.S.: 706-863-3000**  
**[www.clubcar.com](http://www.clubcar.com)**

©1999 Club Car, Inc.

*Club Car, Carryall, en Armoflex zijn  
gedeponeerde handelsmerken van Club Car, Inc.*

Deze handleiding is geldig vanaf 26 juli 1999

## WOORD VOORAF

---

Dank u voor uw keuze van een Club Car. U hebt het beste transportvoertuig op de markt gekozen, het voertuig dat algemeen erkend wordt als de topper op het vlak van efficiëntie en levensduur. Draag zorg voor uw investering en verzeker u van jaren van betrouwbare en superieure prestaties van uw Club Car-voertuig(en) door uw garantiekaart (tussen de laatste pagina en de rugomslag van deze handleiding) ingevuld terug te sturen en door de onderhoudsinstructies in deze handleiding te lezen en op te volgen.

Omdat uw comfort en veiligheid belangrijk voor ons zijn, vragen wij u met aandrang om de stap voor stap uitgelegde gebruiksaanwijzingen en veiligheidsvoorschriften in deze handleiding te lezen en op te volgen. Deze gebruiksaanwijzingen moeten opgevolgd worden om elk risico op ernstige verwondingen te voorkomen. Indien u het voertuig aan anderen verhuurt of uitleent, raden we u aan hen op hun beurt te verzoeken deze handleiding te lezen voor ze het voertuig gebruiken.

Club Car ondersteunt zijn producten met een klantendienst die u snel en hoffelijk terzijde staat. Indien uw Club Car-voertuig reparaties of onderhoud nodig heeft, raden we u aan u tot uw plaatselijke erkende Club Car-vertegenwoordiger te wenden. Bezoek onze website [www.clubcar.com](http://www.clubcar.com) of bel ons op het nummer 706-863-3000 voor de naam en het adres van de dichtstbijzijnde Club Car-vertegenwoordiger. U kunt ons ook schriftelijk bereiken op het volgende adres: Club Car, Attention: Marketing Services, P.O. Box 204658, Augusta, GA, 30917-4658, USA. Uw plaatselijke Club Car-vertegenwoordiger kan u ook technisch advies, onderdelen en onderhoudshandleidingen leveren.

Wij hopen dat u deze handleiding als een vast onderdeel van uw Club Car zult beschouwen. Als u het voertuig verkoopt, verzoeken we u de handleiding door te geven, zodat de volgende eigenaar eveneens over de belangrijke informatie beschikt over het gebruik, de veiligheid en het onderhoud van het voertuig.

# INHOUD

---

Veiligheidsdetails .....	2
Algemene waarschuwingen .....	3
Voertuig identificatie kenmerken .....	4
Algemene informatie .....	6
Controles vóór het eerste gebruik .....	6
Bedieningen .....	7
Stoelvergrendeling en afstelling .....	11
Instructies voor de bestuurder .....	12
Platformvergrendeling .....	14
Schoorstang .....	15
Afstelling van de schokdemper .....	15
Laden en lossen .....	16
Slepen met het voertuig .....	16
Vervoer op een aanhangwagen .....	17
Opslag .....	18
Onderhoud .....	20
Dagelijkse veiligheidscontroles vóór gebruik - controlelijst .....	20
Periodiek onderhoudsschema .....	21
Periodiek smeerschema .....	22
Capaciteiten voertuig .....	23
Hoofdcilinder .....	23
Motorolie .....	24
Instructies voor het tanken .....	25
Batterij .....	26
Het voertuig reinigen .....	27
Accessoires .....	27
Registratie nieuwe eigenaar .....	28
Specificaties voertuig .....	29
Beperkte twee jaar garantie van Club Car voor 2000 transport- en gebruikvoertuigen .....	30

# Veiligheid in de praktijk



Veiligheidssymbolen als degene die u hierboven ziet, kunnen schokkend overkomen, maar zijn onschuldig in vergelijking met de realiteit van een ernstige verwonding.

Club Car hecht het grootste belang aan uw veiligheid en tevredenheid. Daarom verzoeken wij u met aandrang om voorafgaand aan het gebruik, deze handleiding te bestuderen. Begrijp en ken de waarschuwingen en de procedures die u onder **GEVAAR**, **WAARSCHUWING** en **VOORZICHTIG** kunt lezen. Houd ook rekening met de veiligheidssymbolen die op het voertuig zijn aangebracht.

Neem de tijd om de taal van de veiligheid te begrijpen. Het is een taal die uw leven kan redden.



## VEILIGHEIDSDetails

### ⚠ WAARSCHUWING

- VOOR U HET VOERTUIG TRACHT TE BESTUREN OF TE ONDERHOUDEN, MOET U DEZE HANDLEIDING VOLLEDIG LEZEN. HET NEGEREN VAN DE INSTRUCTIES KAN MATERIËLE SCHADE EN ERNSTIGE OF DODELIJKE VERWONDINGEN VEROORZAKEN.

Realiseer u dat bepaalde vitale opmerkingen in de handleiding en op de op het voertuig aangebrachte stickers voorafgegaan worden door de woorden GEVAAR, WAARSCHUWING, VOORZICHTIG of OPMERKING. Voor uw eigen veiligheid raden we u aan om aan deze procedures extra aandacht te schenken. De veiligheidsprocedures zijn essentieel en moeten opgevolgd worden.

Indien een gebruiksaanwijzingssticker of een waarschuwingssticker op het voertuig beschadigd, verwijderd of niet goed leesbaar is, moet hij onmiddellijk vervangen worden om materiële schade en ernstige of dodelijke verwondingen te voorkomen. Neem contact op met uw Club Car-dealer.

### ⚠ GEVAAR

- GEVAAR DUIDT OP EEN RECHTSTREEKS RISICO DAT ERNSTIGE OF DODELIJKE VERWONDINGEN ZAL VEROORZAKEN.

### ⚠ WAARSCHUWING

- WAARSCHUWING DUIDT OP EEN RECHTSTREEKS RISICO DAT ERNSTIGE OF DODELIJKE VERWONDINGEN KAN VEROORZAKEN.

### ⚠ VOORZICHTIG

- VOORZICHTIG DUIDT OP RISICO'S OF ONVEILIGE PRAKTIJKEN DIE LICHTER VERWONDINGEN OF MATERIËLE SCHADE KUNNEN VEROORZAKEN.

### OPMERKING

- OPMERKING WIJST OP CRUCIALE INFORMATIE DIE DE PROCEDURES GEMAKKELIJKER TE BEGRIJPEN MAAKT.

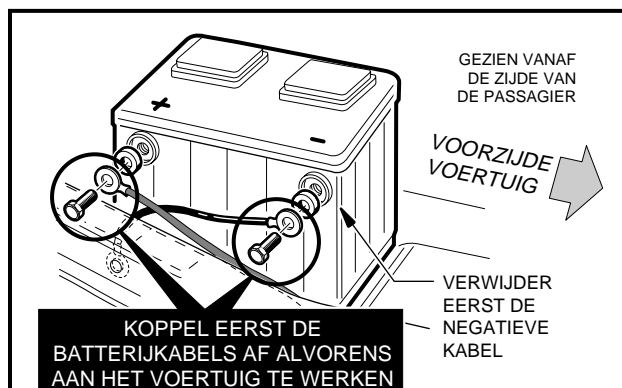

Figuur 1 Verwijderen van de batterijkabel

## ALGEMENE WAARSCHUWINGEN

De volgende veiligheidsvoorschriften moeten altijd worden gerespecteerd bij het gebruik, de reparatie of het onderhoud van het voertuig. Identificatie-informatie over het voertuig vindt u ook vanaf pagina 4. Andere specifieke WAARSCHUWINGEN vindt u in deze handleiding en op het voertuig.

### GEVAAR

- **BENZINEDAMPEN – BATTERIJDAMPEN – ONTVLAMBAAR! ONTPLOFBAAR! HOUD VONKEN EN VLAMMEN OP VEILIGE AFSTAND VAN HET VOERTUIG. ONDERHOUD UITSLUITEND UITVOEREN IN EEN GOED GEVENTILEERDE OMGEVING.**
- **GEBRUIK EEN VOERTUIG MET BENZINEMOTOR NIET IN EEN AFGESLOTEN RUIMTE ZONDER BEHOORLIJKE VENTILATIE. DE MOTOR PRODUCEERT KOOLMONOXIDE, EEN GEURLOOS, DODELIJK GIFTIG GAS.**
- **EEN NUTSVOERTUIG GEEFT GEEN BESCHERMING TEGEN BLIKSEM, VLIEGENDE VOORWERPEN OF ANDERE STORMRISICO'S. INDIEN U DOOR EEN ONWEER OVERVALLEN WORDT TERWIJL U EEN NUTSVOERTUIG BESTUURT, MOET U HET VOERTUIG VERLATEN EN BESCHUTTING ZOEKEN, VOLGENS DE PLAATSELIJK GELDENDE VEILIGHEIDSVOORSCHRIFTEN.**

### WAARSCHUWING

- LAAT NOOIT KINDEREN ZONDER BEGELEIDING IN HET VOERTUIG ZITTEN.
- WANNEER U HET VOERTUIG STOPT EN VERLAAT:
  - DRAAIT U HET CONTACTSLOT OP **OFF** (UIT) EN VERWIJDEERT U DE SLEUTEL.
  - PLAATS DE VOORUIT-/ACHTERUITHENDEL IN **N** (VRIJLOOP).
  - SCHAKELT U DE PARKEERREM IN.
- LADERS MOGEN UITSLUITEND ONDERHOUDEN OF GEREPAREERD WORDEN DOOR GETRAINDE MONTEURS. ZELFS BIJ EENVOUDIGE REPARATIES OF ONDERHOUDSHANDELINGEN MOET MEN DE PROCEDURES VOLGEN ZOALS ZE IN DEZE HANDLEIDING WORDEN BESCHREVEN. HOUD U ZICH AAN ALLE **GEVAAR, WAARSCHUWING EN VOORZICHTIG** PROCEDURES IN DE HANDLEIDING.
- DRAAG ALTIJD EEN VEILIGHEIDSBRIL OF EEN GOEDGEKEURDE OOGBESCHERMING WANNEER U HET VOERTUIG ONDERHOUDT. GEBRUIK BIJ HET WERKEN MET BATTERIJEN EEN VOLLEDIG GELAATSMASKER.
- EEN VERKEERD GEBRUIK OF EEN GEBREKKIG ONDERHOUD VAN HET VOERTUIG KUNNEN DE PRESTATIES AANTASTEN OF TOT ERNSTIGE VERWONDINGEN LEIDEN.
- ELKE WIJZIGING OF AANPASSING VAN HET VOERTUIG DIE DE STABILITEIT EN BESTUURBAARHEID BEÏNVLOEDT, OF DIE DE MAXIMUMSNELHEID BOVEN DE FABRIEKSSPECIFICATIES VERHOOGT, KAN ERNSTIGE OF DODELIJKE VERWONDINGEN VEROORZAKEN.
- HOUD U AAN ALLE IN DEZE HANDLEIDING VERMELDE PROCEDURES VOOR HET LADEN EN LOSSEN VAN HET VOERTUIG. HET NOMINALE LAADVERMOGEN VAN HET VOERTUIG NIET Overschrijden.
- VÓÓR HET ONDERHOUD VAN HET VOERTUIG:
  - DRAAIT U HET CONTACTSLOT OP **OFF** (UIT) EN VERWIJDEERT U DE SLEUTEL.
  - PLAATS DE VOORUIT-/ACHTERUITHENDEL IN **N** (VRIJLOOP).
  - BLOKKEERT U DE WIELEN.
  - DE BATTERIJKABELS AFKOPPELEN, DE NEGATIEVE (–) EERST.
  - DE BOUGIEKABEL VAN DE BOUGIE LOSMAKEN.
- GEBRUIK BIJ HET WERKEN MET DE BATTERIJ OF DE ELEKTRISCHE AANSLUITINGEN ALTIJD GEÏSOLEERD GEREEDSCHAP.
- GEAARD CHASSIS. LAAT GEEN GEREEDSCHAP OF ANDERE METALEN VOORWERPEN IN AANRAKING KOMEN MET HET CHASSIS WANNEER U DE BATTERIJ OF ANDERE ELEKTRISCHE BEDRADING AFKOPPELT. LAAT NOOIT EEN POSITIEVE DRAAD IN AANRAKING KOMEN MET HET CHASSIS VAN HET VOERTUIG, DE MOTOR OF ANDERE METALEN ONDERDELEN.

# CARRYALL 272



**WAARSCHUWINGSSTICKER DASHBOARD**



**STICKER GEbruIKSAANWIJZINGEN**



**STICKER CONTROLE DIFFERENTIEELGRENDSEL**



**WAARSCHUWINGSSTICKER VOOR MINDERJARIGEN**



**PARKEERREM**



**WAARSCHUWINGSSTICKER BODEMBELASTING**

**LICHTSCHAKELAAR**

**BENZINEMETER/ URENTELLER**

**SERIENUMMER**

**REMPEDAAL**

**SNELHEIDSPEDAAL**

**PLATFORMVERGREDELING**

**WAARSCHUWINGSLAMPJE OLIE**

**STICKER BEKNELLINGSGEVAAR**



**(ONDER ZITSTEUN)**

**STICKER BELASTING VOERTUIG**

<p><b>BELASTING VAN HET VOERTUIG</b></p> <p>Lees de handleiding en de waarschuwingen op het dashboard.</p>	<ul style="list-style-type: none"> <li>• Nominale belasting van het voertuig: 554 kg (uitsluitend op vlak terrein). Dit gewicht omvat de passagiers, de lading op de laadvloer en het totale gewicht van de aanhangwagen. Raadpleeg de handleiding.</li> <li>• Maximum vracht 150 kg.</li> <li>• Dit gewicht omvat de lading op de laadvloer en het totale gewicht van de aanhangwagen.</li> <li>• Maximum belasting trekhaak: 68 kg.</li> </ul>	<ul style="list-style-type: none"> <li>• De vracht moet gelijkmatig over de laadvloer verdeeld worden, zo ver mogelijk naar voren. Zorg dat deze goed bevestigd is.</li> <li>• Versteek met het oog op de stabiliteit en snelheid wanneer het voertuig volledig belast is. Niet stoppen of scheren rijden op steile hellingen.</li> <li>• Vermijd overbelasting. Raadpleeg de handleiding.</li> <li>• Verminder uw snelheid en lading op oneffen terrein en bij het afdalen van steile hellingen.</li> </ul> <p>1019602-01</p>
------------------------------------------------------------------------------------------------------------	--------------------------------------------------------------------------------------------------------------------------------------------------------------------------------------------------------------------------------------------------------------------------------------------------------------------------------------------------------------------------------------------------------------------------------------------------	--------------------------------------------------------------------------------------------------------------------------------------------------------------------------------------------------------------------------------------------------------------------------------------------------------------------------------------------------------------------------------------------------------------------------------------------------------------------------------------------------------------------------------

**WAARSCHUWINGSSTICKER BENZINETANK**



(OP ZITSTEUN AAN DE ZIJDE VAN DE PASSAGIER)

**WAARSCHUWINGSSTICKER LIERKABEL (VOOR VOERTUIGEN MET LIER)**



(OP PANEEL VAN ZITSTEUN)

**STICKER DRAAIENDE ONDERDELEN EN HEET VERDEELSTUK**



(OP STARTER/GENERATOR EN MOTOR)

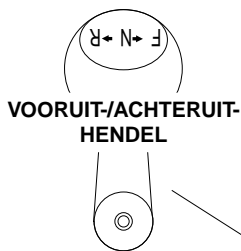

VOORUIT-/ACHTERUIT-  
HENDEL

PARKEERREM

KOPPELING

**STICKER  
TREKHAAGGEWICHT**



(OP KOPPELING VOORAAN  
EN TREKHAAG ACHTERAAN)

CHOKE

**WAARSCHUWINGSSTICKER  
VERGRENDING PLATFORM**



**WAARSCHUWINGSSTICKER AARDING EN TOERENREGELAAR**



## ALGEMENE INFORMATIE

In deze handleiding vindt u belangrijke informatie en kenmerken over het voertuig. Wij verzoeken de eigenaar/gebruiker met aandrang om de handleiding te lezen en te begrijpen.

Het serienummer van uw Carryall 272-voertuig staat vermeld op een sticker met streepjescode, net boven het snelheidspedaal op het chassis. (Voorbeeld: QG9912-583947). **(Figuur 2)**. Een tweede serienummersticker bevindt zich vooraan op het chassis achter het midden van het dashboard.

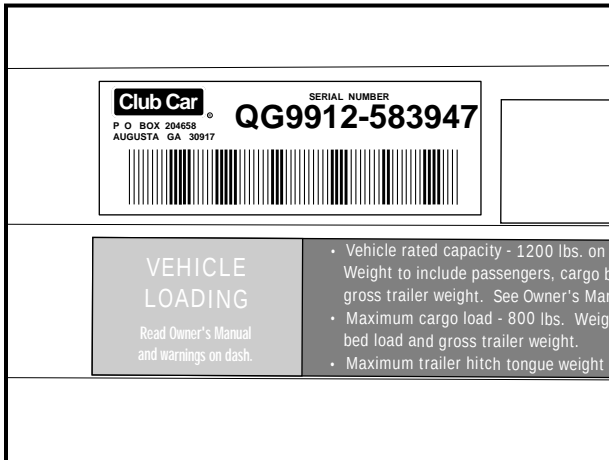

Figuur 2 Serienummer

## CONTROLES VÓÓR HET EERSTE GEBRUIK

Elk Carryall 272-voertuig is in de fabriek en bij een Carryall 272-dealer grondig geïnspecteerd en afgesteld. Na de ontvangst van uw nieuwe Carryall 272-voertuig(en) moet u zich echter vertrouwd maken met de bedieningen en het gebruik. Controleer elk voertuig aandachtig en vergewis u ervan dat het in perfecte staat verkeert voor u de levering aanvaardt.

Gebruik de volgende lijst bij de inspectie van het nieuwe voertuig. Deze lijst mag ook samen met het periodieke onderhoudsschema op pagina 21 worden gebruikt. Eventuele defecten mogen uitsluitend hersteld worden door uw Club Car distributeur/dealer of een getrainde monteur.

- **Algemeen:** Alle onderdelen moeten correct gemonteerd en geïnstalleerd zijn. Verifieer dat alle moeren, bouten en schroeven goed vastzitten. Controleer of alle slangklemmen goed sluiten en de drijfriem van de starter strak gespannen is.
- **Waarschuingsstickers:** Verifieer dat alle waarschuwings- en gebruiksaanwijzingsstickers aangebracht zijn. **Zie pagina's 4 en 5.**
- **Banden:** Controleer de juiste bandenspanning. **Zie Capaciteit banden, pagina 23.**
- **Motor:** Controleer het oliepeil. **Zie Motorolie, pagina 24.**
- **Brandstof:** Controleer het brandstofpeil. **Zie pagina 25.**
- **Hydraulische remmen:** Controleer het vloeistofpeil. **Zie Periodiek smeerschema, pagina 22.**

## DE GOEDE WERKING CONTROLEREN

Nadat u zich vertrouwd hebt gemaakt met de bedieningen van het voertuig en de rij-instructies hebt gelezen en begrepen, maakt u een proefrit. Gebruik de volgende lijst bij de inspectie van het nieuwe voertuig. Eventuele defecten mogen uitsluitend hersteld worden door uw Club Car-dealer of een getrainde monteur.

- **Remmen:** Verifieer dat ze goed werken. Wanneer het rempedaal met **matige** kracht volledig wordt ingedrukt, mag het **niet** meer dan halfweg tot de vloer gaan. Indien het rempedaal dieper dan de helft kan worden ingedrukt of het voertuig slipt of niet binnen de 4,9 m stopt, moet u het remsysteem laten controleren en zo nodig bijstellen. Indien het rempedaal volledig, met **veel** kracht ingedrukt wordt, moet het pedaal stevig

aanvoelen en de pedaalbekleding zich ten minste 5 cm van de vloer bevinden. Het remsysteem moet altijd zo afgesteld zijn dat het pedaal beslist **niet** tot tegen de vloer ingedrukt kan worden.

- **Parkeerrem:** Druk zwaar op de parkeerrem. De hendel mag niet meer dan 2/3 van de hele slag bewegen. De ingeschakelde parkeerrem moet de wielen blokkeren en het voertuig immobiliseren (op hellingen van maximum 20%).
- **Achteruitzoemer:** De achteruitzoemer moet een waarschuwingssignaal geven wanneer het voertuig in achteruit geschakeld is.
- **Besturing:** het voertuig moet gemakkelijk te besturen zijn, zonder speling op het stuur.
- **Snelheidspedaal:** Wanneer het contactslot op ON (aan) staat en de vooruit/achteruit-schakelaar op FORWARD (vooruit), moet bij het indrukken van het snelheidspedaal de motor starten en moet het voertuig vlot zijn maximumsnelheid bereiken. Bij het loslaten van het pedaal moet deze naar zijn oorspronkelijke positie terugkeren, terwijl de motor stopt. Club Car-voertuigen rijden trager in achteruit.
- **Toerenregelaar:** Controleer de maximumsnelheid van het voertuig. Het moet op vlak terrein 27-30 km/u rijden.
- **Algemeen:** Luister of u geen ongewone geluiden zoals geknars of geratel hoort. Controleer het rijgedrag en de prestaties van het voertuig. Laat alle afwijkingen controleren door uw Club Car-dealer of een getrainde monteur.

## BEDIENINGEN

Lees **GEVAAR** en **WAARSCHUWING** op pagina 3.

### WAARSCHUWING

- ALVORENS U IEMAND HET VOERTUIG LAAT GEBRUIKEN, MOET U ERVOOR ZORGEN DAT DE BESTUURDER VERTROUWD IS MET ALLE BEDIENINGEN EN GEBRUIKSPROCEDURES.
- WIJZIG NIETS AAN DE TOERENREGELAAR. DIT ZAL DE GARANTIE DOEN VERVALLEN EN KAN DE MOTOR EN ANDERE ONDERDELEN BESCHADIGEN. ONVEILIGE SNELHEDEN KUNNEN BOVENDIEN ONGEVALLEN VEROORZAKEN, MET MATERIËLE SCHADE EN ERNSTIGE OF DODELIJKE VERWONDINGEN TOT GEVOLG.
- BRENG GEEN ENKELE WIJZIGING AAN HET VOERTUIG AAN DIE DE STABILITEIT OF HANTEERBAARHEID KAN BEÏNVLOEDEN OF DE MAXIMUMSNELHEID VERHOOGT BOVEN DE SPECIFICATIES VAN DE FABRIKANT. DIT KAN MATERIËLE SCHADE EN ERNSTIGE OF DODELIJKE VERWONDINGEN VEROORZAKEN.
- WANNEER HET VOERTUIG IN BEWEGING IS, MAG U DE VOORUIT-/ACHTERUITHENDEL NIET VERPLAATSEN.
- BRENG HET VOERTUIG ALTIJD VOLLEDIG TOT STILSTAND VOOR U DE VOORUIT-/ACHTERUITHENDEL VERPLAATST, OM MATERIËLE SCHADE OF DE VERWONDING VAN NIETSVERMOEDENDE PASSAGIERS TE VOORKOMEN.
- OM TE VOORKOMEN DAT HET VOERTUIG ONGEWENST START OF WEGROLT, SCHAKELT U DE PARKEERREM IN, DRAAIT U HET CONTACTSLOT OP OFF (UIT) EN VERWIJDEERT U DE SLEUTEL VOOR U HET VOERTUIG VERLAAT.
- WANNEER DE DIFFERENTIEELGRENDSEL INGESCHAKELD IS, DRAAIT HET VOERTUIG AANZIENLIJK MINDER GOED. OM TE VERMIJDEN DAT MEN DE CONTROLE OVER HET STUUR VERLIEST WANNEER DE DIFFERENTIEELGRENDSEL INGESCHAKELD IS, MAG MEN HET VOERTUIG NIET SNELLER DAN HALFGAS DOEN RIJDEN EN MOET MEN VOORZICHTIG ZIJN WANNEER MEN HET VOERTUIG PROBEERT TE DOEN DRAAIEN.
- HET NOMINALE LAADVERMOGEN VAN HET VOERTUIG NIET OVERSCHRIJDEN.

### CONTACTSLOT

Het contactslot bevindt zich rechts van de stuurkolom op het dashboard. (**Figuur 3, pagina 8**). Het heeft twee duidelijk gemerkte standen: OFF (uit) en ON (aan). **Zie volgende OPMERKING.**

### OPMERKING

- DE SLEUTEL KAN ALLEEN VERWIJDERD WORDEN WANNEER DE CONTACTSCHAKELAAR IN DE **OFF** (UIT) STAND STAAT.

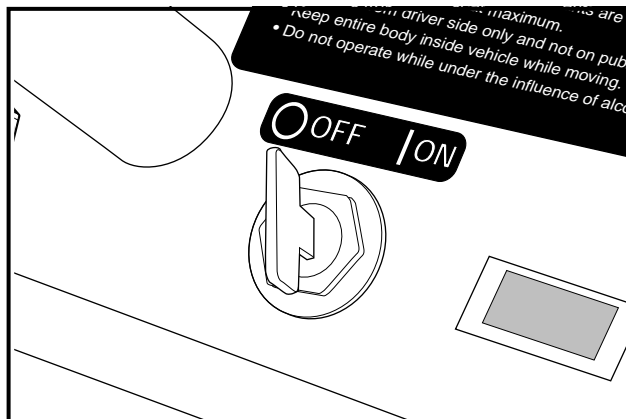

Figuur 3 Contactslot

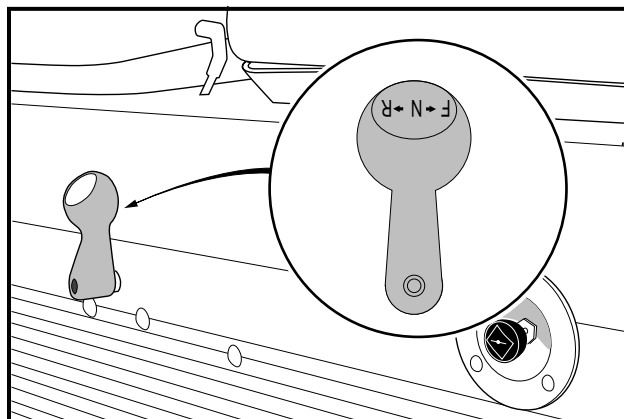

Figuur 4 Vooruit-/achteruithendel

## VOORUIT-/ACHTERUITHENDEL

De vooruit-/achteruithendel bevindt zich op het paneel van de zitsteun (**Figuur 4, pagina 8**). De hendel heeft drie standen: **F** (VOORUIT), **N** (VRIJLOOP) en **R** (ACHTERUIT). Draai de hendel naar de bestuurder toe (**F**) om VOORUIT te rijden en naar de passagier toe (**R**) om ACHTERUIT te rijden.

### OPMERKING

- CARRYALL 272-VOERTUIGEN HEBBEN EEN LAGERE SNELHEID IN ACHTERUIT.

Met de hendel omhoog of op **N** (NEUTRAL) staat het voertuig in VRIJLOOP en rijdt het niet.

## SNELHEIDSPEDAAL

Het snelheidspedaal is het pedaal rechts, gemerkt met het woord **GO**. (**Figuur 5, pagina 8**).

Het versnellingspedaal werkt anders dan het gaspedaal van een auto. Met het contactslot in de ON (aan) stand en de vooruit-/achteruithendel in VOORUIT of ACHTERUIT, start het indrukken van het snelheidspedaal automatisch de motor en rijdt het voertuig in de gekozen richting. Als u het snelheidspedaal blijft indrukken, zal het voertuig sneller rijden tot het de maximumsnelheid bereikt. Bij het loslaten van het snelheidspedaal krijgt de motor geen energie meer en stopt hij met draaien.

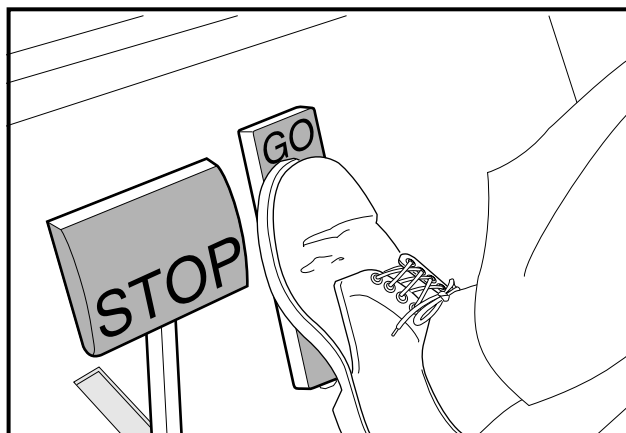

Figuur 5 Snelheidspedaal en rempedaal

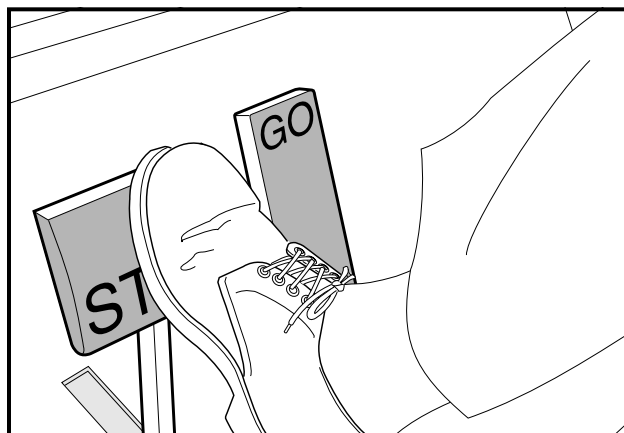

Figuur 6 Rempedaal

## REMPEDAAL

Het rempedaal is het grote pedaal links, gemerkt met het woord **STOP**. (**Figuur 5, pagina 8**). Druk met uw voet het rempedaal in om het voertuig te doen vertragen of stoppen. (**Figuur 6, pagina 8**).

## PARKEERREM

De parkeerremhendel bevindt zich tussen de zittingen van de bestuurder en dat van de passagier. Om de parkeerrem in te schakelen trekt u de hendel omhoog totdat hij op zijn plaats vastzit. Om hem uit te schakelen, trekt u de hendel omhoog en drukt u het knopje aan het eind van de hendel in. Duw de hendel naar beneden. **Zie volgende WAARSCHUWING.**

### ⚠ WAARSCHUWING

- DE PARKEERREM HEEFT VERSCHIEDENE BLOKKEERSTANDEN. ZORG ERVOOR DAT DE PARKEERREM VOLLEDIG INGESHAKELD IS VOORDAT U HET VOERTUIG VERLAAT.

## VRIJLOOP-VERGRENDELING

Om het werk van de onderhoudsmonteur te vergemakkelijken, is de achterzijde van de vooruit-/achteruithendel in de motorruimte voorzien van een vergrendelingsnok (gele knop). Wanneer deze nok ongeveer 10 mm naar buiten wordt getrokken en een halve slag gedraaid, tot hij vastklikt, staat de nok in de ONDERHOUDSPOSITIE. (Figuur 7, pagina 9).

### ⚠ WAARSCHUWING

- WANNEER DE VERGRENDELINGSNOK IN DE **ONDERHOUDSPOSITIE** STAAT EN DE MOTOR DRAAIT, KAN HET VOERTUIG ONVERWACHT BEWEGEN INDIEN MEN DE VOORUIT-/ACHTERUITHENDEL VERPLAATST OF ER PER ONGELUK TEGEN STOOT. VOORKOM DIT DOOR DE VOOR- EN ACHTERWIELEN TE BLOKKEREN EN DE PARKEERREM ALTIJD IN TE SCHAKELLEN VOOR U HET VOERTUIG ONDERHOUDT OF VERLAAT.

Wanneer de nok in de ONDERHOUDSPOSITIE staat, kan de monteur de motor in N (VRIJLOOP) laten draaien om het voertuig een onderhoudsbeurt te geven. Het voertuig zal niet rijden wanneer de vooruit-/achteruithendel in F (VOORUIT) of R (ACHTERUIT) wordt geplaatst.

Om de nok weer in de GEBRUIKSPOSITIE te plaatsen, trekt u hem ongeveer 10 mm naar buiten en draait u hem een halve slag tot hij vastklikt. (Figuur 8, pagina 9).

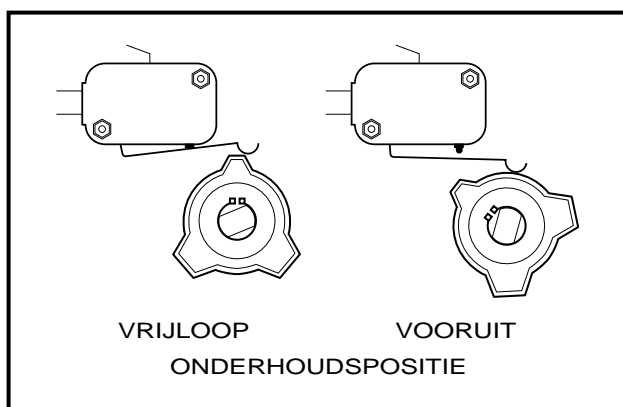

Figuur 7 Vrijloop-vergrendeling – Onderhoudspositie

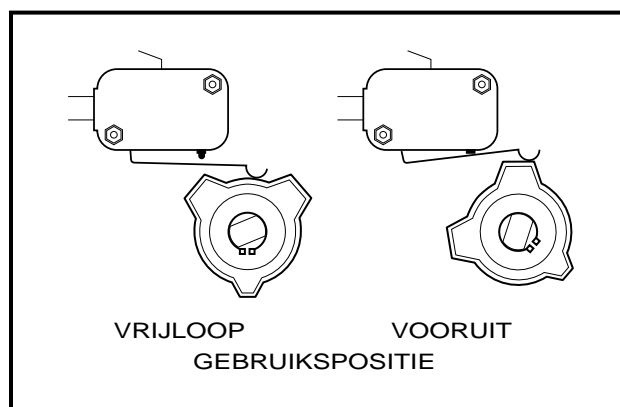

Figuur 8 Vrijloop-vergrendeling – Gebruikspositie

### OPMERKING

- PLAATS DE VERGRENDELINGSNOK NA HET ONDERHOUD WEER IN DE **GEBRUIKSPOSITIE**. ZONIEZAL HET VOERTUIG NIET RIJDEN, ONGEACHT DE STAND VAN DE VOORUIT-/ACHTERUITHENDEL.



## CHOKE

De choke bevindt zich op het voorpaneel van de bank, onder en links van de linkerknie van de bestuurder. Indien het voertuig bij koude temperaturen moeilijk start, gebruikt u de choke: trek de chokehendel uit om de choke in werking te stellen. Laat de hendel los wanneer de motor vlot begint te draaien. **(Figuur 9).**

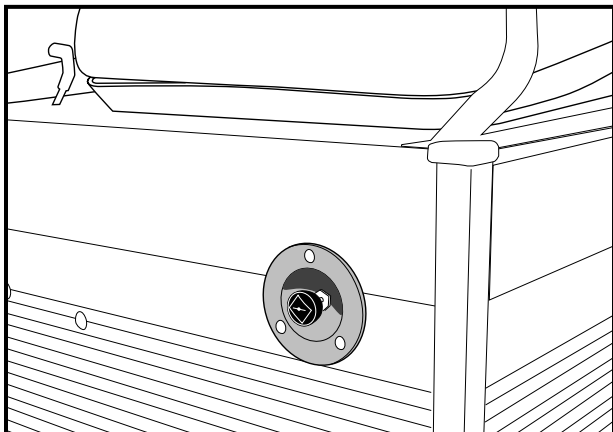

Figuur 9 Choke

## DIFFERENTIEELGRENDEL

### ⚠ WAARSCHUWING

- WANNEER DE DIFFERENTIEELGRENDEL INGESCHAKELD IS, DRAAIT HET VOERTUIG AANZIENLIJK MINDER GOED. OM TE VERMIJDEN DAT MEN DE CONTROLE OVER HET STUUR VERLIEST WANNEER DE DIFFERENTIEELGRENDEL INGESCHAKELD IS, MAG MEN HET VOERTUIG NIET SNELLER DAN HALFGAS DOEN RIJDEN EN MOET MEN VOORZICHTIG ZIJN WANNEER MEN HET VOERTUIG PROBEERT TE DRAAIEN.
- SCHAKEL DE DIFFERENTIEELGRENDEL UIT OP VERHARDE OPPERVLAKKEN.

De differentieelgrendel dient om ter hoogte van de achterwielen, indien nodig, betere tractie te verschaffen. Wanneer de differentieelgrendel wordt ingeschakeld, wordt tegelijkertijd naar beide achterwielen elektrische energie overgedragen. **(Figuur 10).**

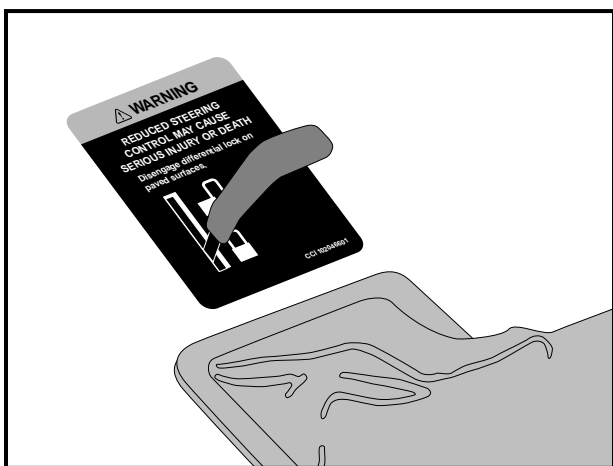

Figuur 10 Differentieelgrendel

1. Om de differentieelgrendel in te schakelen, vertraagt u het voertuig tot niet meer dan halfgas en trekt u de hendel van de differentieelgrendel naar de achterkant van het voertuig. De differentieelgrendel wordt ingeschakeld wanneer ter hoogte van beide achterwielen energie nodig is.
2. Om de differentieelgrendel uit te schakelen, stopt u het voertuig volledig en duwt u de hendel naar voren.

## OLIELAMPJE

De Carryall 272 heeft op het dashboard, net rechts van de stuurkolom en het contactslot, een waarschuwingslampje voor het oliepeil. **(Figuur 11)**. Indien dit lampje brandt, moet u de olie controleren en zo nodig olie bijvullen voor u het voertuig verder gebruikt. Het voertuig mag nooit blijven rijden wanneer het lampje onafgebroken brandt. Als het lampje aan en uit gaat, mag u blijven rijden maar moet u zo snel mogelijk olie bijvullen. Als het oliepeil correct is maar het lampje blijft branden, laat u het voertuig nakijken door een getrainde monteur.

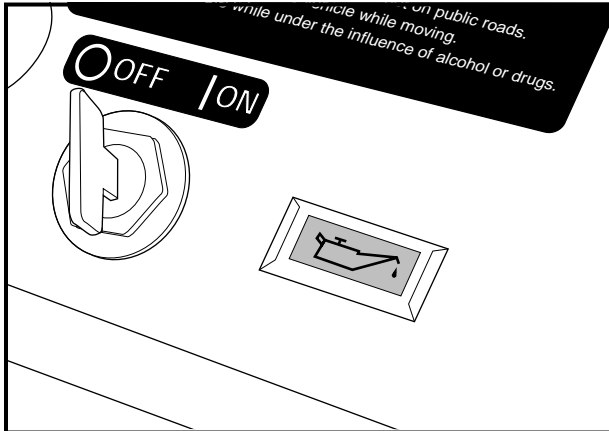

Figuur 11 Olielampje

### **⚠ VOORZICHTIG**

- ALS HET WAARSCHUWINGSLAMPJE CONSTANT BRANDT, MOET U ONMIDDELIJK OLIE BIJVULLEN, ANDERS KUNT U DE MOTOR BLIJVEND BESCHADIGEN.

## BENZINEMETER/URENTELLER

In de linkerbenedenhoek van het dashboard bevinden zich een benzinemeter en een urenteller. De benzinemeter werkt wanneer het contactslot zich in de ON (aan)-stand bevindt. De urenteller werkt uitsluitend wanneer de motor draait.

## BEDIENING VOOR KOPLAMPEN

De bedieningsknop voor de koplampen bevindt zich op het dashboard vooraan tussen de benzinemeter en de urenteller enerzijds en de stuurkolom anderzijds. Trek de bedieningsknop voor de koplampen uit om ze te doen branden en duw de knop in om ze te doven.

### **OPMERKING**

- INDIEN DE KOPLAMPEN LANG BLIJVEN BRANDEN ZONDER DAT DE MOTOR DRAAIT, ZAL DE BATTERIJ LEEGLOPEN.

## STOELVERGREDELING EN AFSTELLING

De zittingen van de Carryall 272 zijn voorzien van scharnieren zodat men gemakkelijk toegang heeft tot de motorruimte. Een grendel aan de achterkant van elk zitting verhindert dat de zitting op zijn scharnieren beweegt wanneer het voertuig gebruikt wordt. Neem, om de grendel los te maken, de achterzijde van de zitting vast en trek het stevig voorwaarts en omhoog totdat de grendel vrijkomt. Om de stoelvergrendeling vast te zetten, duwt u stevig op de achterkant van de zitting totdat het op zijn plaats klikt.

De zittingen van de Carryall 272 zijn verstelbaar en kunnen vooruit of achteruit worden geschoven, volgens de grootte van de bestuurder. Om een zitting te verstellen, doet u het volgende:

1. Neem de zitting van het voertuig.
2. Verwijder de vier bouten en sluitringen uit de onderkant van de montageplaat van de zitting.

3. Lijn de gaatjes van de montageplaat uit met de gaatjes in de zitting afhankelijk van de gewenste stoelpositie.
4. Installeer de sluitringen en de bouten en haal ze aan tot 10,8 N-m.
5. Plaats de zitting terug in het voertuig.

## WAARSCHUWING

- ZORG ERVOOR DAT DE SCHARNIEREN EN DE VERGREDELING VAN DE ZITTING GOED VASTZITTEN ALVORENS HET VOERTUIG TE GEBRUIKEN.

## INSTRUCTIES VOOR DE BESTUURDER

Niemand mag het voertuig besturen zonder zich vertrouwd te maken met de juiste bediening en gebruik van de bedieningen. Beginnende chauffeurs moeten een proefrit maken onder begeleiding van een ervaren bestuurder voordat zij het voertuig alleen gaan besturen.

Om het veilige gebruik van het voertuig te verzekeren, moet u alle volgende procedures stipt en in de juiste volgorde opvolgen. Lees en begrijp alle instructies voor u het voertuig bestuurt.

## WAARSCHUWING

- ALLEEN ZIJ MET EEN GELDIG RIJBEWIJS MOGEN DIT VOERTUIG BESTUREN.
- ZORG DAT DE BESTUURDER VERTROUWD IS MET ALLE BEDIENINGEN EN GEBRUIKSPROCEDURES VÓÓR HIJ OF ZIJ HET VOERTUIG GEBRUIKT.
- NIEMAND JONGER DAN 16 JAAR MAG MET DIT VOERTUIG RIJDEN.
- SLECHTS EEN PERSOON PER ZITTING TOEGELATEN.
- LAAT GEEN PASSAGIERS PLAATSNEMEN OP HET VRACHTPLATFORM.
- HET VOERTUIG IS NIET SPECIAAL UITGERUST VOOR GEHANDICAPTEN:
  - VERGEWIS U ERVAN DAT ALLE PASSAGIERS ZICH IN EEN RIJDEND CARRYALL VOERTUIG AAN IETS KUNNEN VASTHOUDEN VÓÓR ZIJ IN HET VOERTUIG MEERIJDEN.
  - VERGEWIS U ERVAN DAT DE BESTUURDER HET VOERTUIG BEHOORLIJK KAN BEDIENEN VÓÓR HIJ OF ZIJ HET GEBRUIKT.
- VOOR GEBRUIK 'S NACHTS MOET HET VOERTUIG UITGERUST WORDEN MET KOPLAMPEN, ACHTERLICHTEN EN REFLECTOREN.
- BRENG HET VOERTUIG TOT STILSTAND VOOR U DE VOORUIT-/ACHTERUITHENDEL VERPLAATST. DIT NEGEREN KAN NIETSVERMOEDENDE PASSAGIERS VERWONDEN EN/OF HET VOERTUIG BESCHADIGEN.
- GA NIET VOOR OF ACHTER HET VOERTUIG STAAN.
- LAAT NOOIT KINDEREN ZONDER BEGELEIDING IN HET VOERTUIG ZITTEN.

### **BIJ HET BESTUREN VAN HET VOERTUIG:**

- BESTUUR HET VOERTUIG UITSLUITEND VANUIT DE BESTUURDERSPLAATS.
  - OM TE VOORKOMEN DAT U UIT HET RIJDENDE VOERTUIG VALT, MOET U ALTIJD BLIJVEN ZITTEN EN U AAN DE HANDGREPEN VAN DE ZITTING VASTHOUDEN. DE CHAUFFEUR MOET TIJDENS HET RIJDEN BEIDE HANDEN OP HET STUUR HOUDEN.
  - VOORKOM ERNSTIGE VERWONDINGEN DOOR HEEL UW LICHAAM BINNEN HET VOERTUIG TE HOUDEN.
  - VERTRAAG IN BOCHTEN, OM TE VOORKOMEN DAT HET VOERTUIG KANTELT.
  - RIJDT BIJ HET BESTIJDEN OF AFDALEN VAN HELLINGEN IN RECHTE LIJN, OM TE VOORKOMEN DAT HET VOERTUIG KANTELT. GEBRUIK HET VOERTUIG NOOIT OP HELLINGEN MET EEN HELLINGSPERCENTAGE VAN MEER DAN 20%.
  - BRENG EEN GELADEN VOERTUIG NOOIT OP EEN HELLING TOT STILSTAND. INDIEN EEN GELADEN VOERTUIG OP EEN HELLING MOET STOPPEN, MOET U EEN BRUUSK VERTREK OF ACHTERUIT ROLLEN EN BRUUSK STOPPEN VERMIJDEN. INDIEN U DIT NIET DOET, ZOU HET VOERTUIG KUNNEN KANTELEN.
  - OM DE VERWONDING VAN EEN NIETSVERMOEDENDE PASSAGIER EN/OF BESCHADIGING VAN HET VOERTUIG TE VOORKOMEN, MAG U NOOIT ABRUPT VERTREKKEN, STOPPEN OF DRAAIEN.
- VERVOLG WAARSCHUWINGEN OP VOLGENDE PAGINA.**

## WAARSCHUWING

- PAS UW SNELHEID AAN AAN HET TERREIN (BIJVOORBEELD NAT GRAS OF ONEFFEN BODEM) OM TE VOORKOMEN DAT U DE CONTROLE OVER HET VOERTUIG VERLIEST OF HET DOET KANTELEN.
- GEBRUIK HET VOERTUIG NIET OP DE OPENBARE WEG. HET IS NIET ONTWERPEN OF BEDOELD VOOR GEBRUIK OP STRAAT EN MAG NIET WORDEN GEREgistREERD VOOR GEBRUIK OP DE OPENBARE WEG.
- HET VOERTUIG MAG UITSLUITEND DOOR OPGELEIDE BESTUURDERS EN OP VOORGESCHREVEN TERREINEN WORDEN GEBRUIKT.
- PROBEER NOOIT SPRONGEN UIT TE VOEREN.
- RIJD NIET ONDER INVLOED VAN ALCOHOL, DRUGS OF MEDICIJNEN.

## HET VOERTUIG STARTEN

1. Lees de veiligheidsvoorschriften op het dashboard en de informatie inzake het laden van het voertuig boven de pedalen.
2. Zorg dat de eventuele lading goed bevestigd is.
3. Zorg ervoor dat de passagier neerzit en zich vasthoudt aan de handgrepen van het zitje. De bestuurder moet beide handen op het stuur hebben.
4. Zorg dat de wielen in de gewenste richting gedraaid zijn. Controleer of uw weg vrij is.
5. Draai de sleutel in de ON (aan)-stand.
6. Druk het rempedaal in en houd hem ingedrukt.
7. Schakel de handrem uit.
8. Kies de rijrichting door de hendel in de gewenste stand te plaatsen (F: VOORUIT, R: ACHTERUIT). De zoemer geeft een waarschuwingssignaal wanneer het voertuig in achteruit wordt geschakeld.
9. Laat het rempedaal los en druk langzaam het snelheidspedaal in. Naarmate het snelheidspedaal wordt ingedrukt, komt het voertuig in beweging en verhoogt de snelheid totdat de maximumsnelheid wordt bereikt.

## WAARSCHUWING

- DE BESTUURDER MOET BIJ HET AFDALEN VAN HELLINGEN DE SNELHEID VAN HET VOERTUIG CONTROLEREN.
- SCHAKEL HET VOERTUIG NIET UIT **VOORUIT** WANNEER U EEN HELLING AFDAALT. U ZULT NIET IN **ACHTERUIT** EN EVENMIN OPNIEUW IN **VOORUIT** KUNNEN SCHAKELEN ZONDER TE STOPPEN.
- DRUK BIJ HET AFDALEN VAN EEN HELLING HET REMPEDAAL INDIEN NODIG IN, EN DRUK HET SNELHEIDSPEDAAL GEDEELTELIJK IN. WANNEER HET SNELHEIDSPEDAAL GEDEELTELIJK INGEDRUKT IS, ZAL DE TOERENREGELAAR ZORGEN DAT DE MOTOR DE SNELHEID HELPT TE CONTROLEREN.

## OPMERKING

- INDIEN HET VOERTUIG IN N (VRIJLOOP) WORDT GEZET, KRIJGT DE MOTOR GEEN ENERGIE MEER EN STOPT HIJ MET DRAAIEN.

## HET VOERTUIG TOT STILSTAND BRENGEN

Om het voertuig tot stilstand te brengen, laat u het snelheidspedaal los en drukt u het rempedaal in tot het voertuig volledig stopt.

## WAARSCHUWING

- DOOR WATER RIJDEN KAN DE WERKING VAN DE REMMEN AANTASTEN. CONTROLEER DE WERKING VAN DE REMMEN DOOR HET REMPEDAAL ZACHTJES IN TE DRUKKEN. INDIEN HET VOERTUIG NIET NORMAAL VERTRAAGT, BLIJFT U HET REMPEDAAL INDRUKKEN TOT DE REMMEN DROOG ZIJN EN WEER NORMAAL WERKEN.

**⚠ VOORZICHTIG**

- GEBRUIK HET REMPEDAAL OM OP EEN HELLING STIL TE BLIJVEN STAAN. GEBRUIK NIET HET SNELHEIDSPEDAAL.

**HET VOERTUIG PARKEREN EN VERLATEN**

1. Nadat u het voertuig tot stilstand hebt gebracht, schakelt u de handrem in totdat hij blokkeert. **Zorg ervoor dat hij volledig ingeschakeld is.** Het voertuig kan nu niet wegrollen.
2. Draai de contactsleutel in de OFF (uit) stand en plaats de vooruit-/achteruithendel in de N (vrijloop) stand. Verwijder de sleutel. Draai de brandstofafsluiter in de gesloten (OFF) stand wanneer het voertuig niet wordt gebruikt. **(Figuur 22, pagina 25). Zie ook figuur 15.**

**PLATFORMVERGREDELING**

De Carryall 272 is voorzien van een platformvergrendeling aan de zijde van de bestuurder (**figuur 12**) en van een automatische schoorstang. (**Figuur 14**). Om het platform op te heffen trekt u de vergrendeling naar de achterkant van het voertuig en tilt u het platform op. Om het platform te sluiten, laat u het rustig zakken tot de grendel vastklikt. Het platform NIET LATEN VALLEN.

**⚠ WAARSCHUWING**

- HOUD HANDEN UIT DE BUURT VAN DE KNELZONE TUSSEN HET PLATFORM EN DE RUGLEUNING VAN DE BANK.

**OPMERKING**

- DE CARRYALL 272 IS VOORZIEN VAN EEN AUTOMATISCH INGRIJPENDE SCHOORSTANG, TENZIJ HIJ IS UITGERUST MET EEN ELEKTRISCHE OPTIE VOOR HET OPTILLEN VAN HET PLATFORM. **(FIGUUR 14, PAGINA 15).**

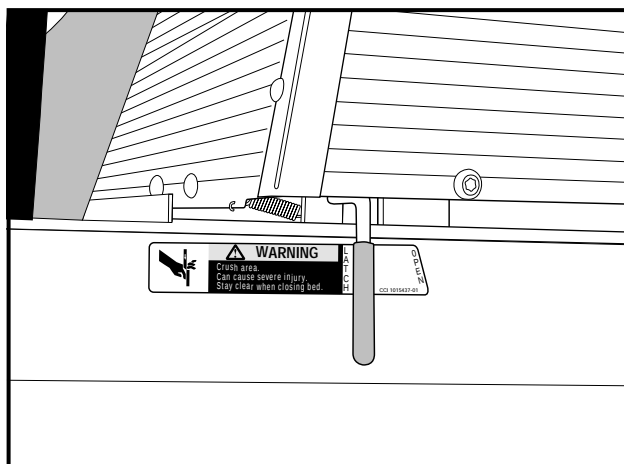

Figuur 12 Vergrendeling platform

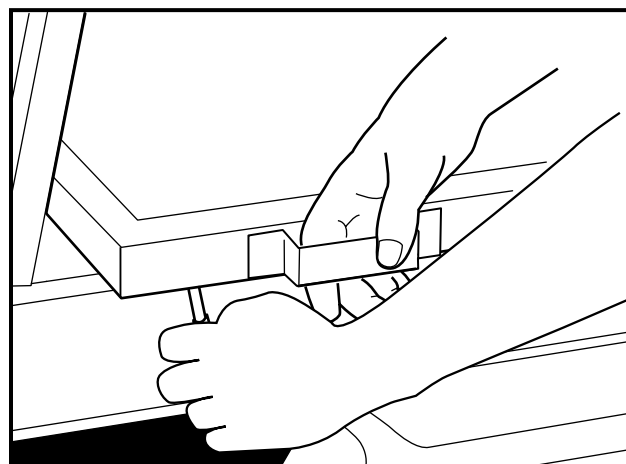

Figuur 13 Trekhendel

## SCHOORSTANG

Lees **GEVAAR** en **WAARSCHUWING** op pagina 3.

De Carryall 272 is voorzien van een automatisch ingrijpende schoorstang en een schoorstangrail aan de zijde van de passagier op de carrosserie achteraan. (Figuur 14, pagina 15). Wanneer men aan de hendel van de platformvergrendeling trekt en het platform opheft, zal de schoorstang in één van de inkepingen in de schoorstangrail rusten.

### ⚠ GEVAAR

- **WEES VOORZICHTIG WANNEER U ONDER HET PLATFORM WERKT. ZORG ERVOOR DAT DE STEUNSTAAF VASTZIT, ZONIEKAN HET PLATFORM VALLEN, WAT ERNSTIGE PERSOONLIJKE VERWONDINGEN OF DE DOOD KAN VEROORZAKEN.**

### ⚠ WAARSCHUWING

- **KOPPEL DE SCHOORSTANG NIET LOS ALVORENS ALLE PERSONEN UIT DE OMGEVING VAN HET PLATFORM VERWIJDERD ZIJN.**
- **LAAT HET PLATFORM NIET VALLEN; LAAT HET VOORZICHTIG ZAKKEN TERWIJL U HEEL UW LICHAAM UIT DE BUURT HOUDT. HET NEGEREN VAN DEZE INSTRUCTIES KAN TOT ERNSTIGE VERWONDINGEN LEIDEN.**
- **HOUD HANDEN UIT DE BUURT VAN DE KNELZONE TUSSEN HET PLATFORM EN DE RUGLEUNING VAN DE BANK.**

Om het platform te laten zakken, tilt u het zodanig op dat de schoorstang niet meer in een van de inkepingen van de rail rust. Duw de schoorstang naar de voorzijde van het voertuig om het uit de inkeping in de rail te doen komen en laat voorzichtig het platform zakken. Zodra het platform voor de helft gezakt is, neemt u uw hand van de schoorstang en laat u het platform voorzichtig verder zakken totdat het in de platformvergrendeling vastklikt. Het platform **NIET** laten vallen.

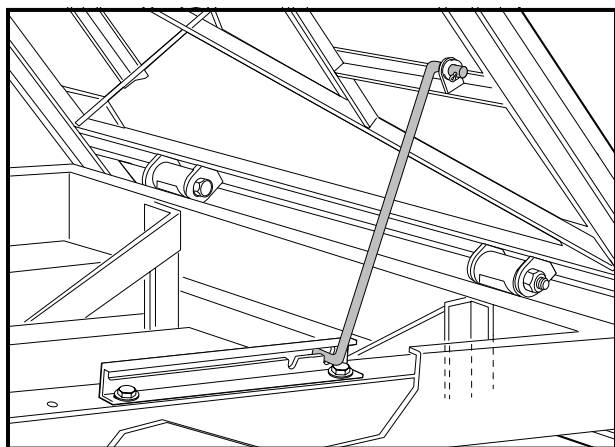

Figuur 14 Schoorstang

## AFSTELLING VAN DE SCHOKDEMPER

Wanneer het voertuig uit de fabriek komt, zijn de voorste schokdempers van het voertuig al afgesteld voor een optimaal rendement.

### ⚠ VOORZICHTIG

- **STEL DE VOORSTE SCHOKDEMPERS NIET BIJ. HET FRAME OF ANDERE ONDERDELEN Zouden KUNNEN WORDEN BESCHADIGD.**

## LADEN EN LOSSEN

Plaats en bevestig de lading zo ver mogelijk naar voren en in het midden van het vrachtplatform. Overlaad het voertuig niet. Het totale laadvermogen van het voertuig bedraagt 545 kg. Dat omvat de passagiers en een maximaal laadvermogen voor het vrachtplatform van 363 kg.

### WAARSCHUWING

- ZET DE PARKEERREM GOED VAST ALVORENS HET VOERTUIG TE LADEN.
- LAAT GEEN PASSAGIERS PLAATSNEMEN OP HET VRACHTPLATFORM.
- VERMINDER DE LADING EN SNELHEID VAN HET VOERTUIG BIJ HET BESTIJGEN OF AFDALEN VAN HELLINGEN EN OP ONEFFEN TERREIN.
- DE NOMINALE SNELHEID GELDT ALLEEN VOOR VLAK TERREIN.
- OVERSCHRIJD HET NOMINALE LAADVERMOGEN VAN HET VOERTUIG NIET.
- PLAATS GEEN VRACHT OP DE ACHTERKLEP. WANNEER HET VOERTUIG RIJDT, MOET DE ACHTERKLEP OMHOOG STAAN EN GOED VERGRENDELD ZIJN.
- OM TE VOORKOMEN DAT DE LADING VERSCHUIFT EN HET VOERTUIG DOET KANTELEN, MAG U NIET BRUUSK VERTREKKEN, STOPPEN OF DRAAIEN. ZORG ERVOOR DAT DE LADING GOED BEVESTIGD IS.
- LAAD HET VOERTUIG NIET TE HOOG. HET ZWAARTEPUNT VAN DE VRACHT MAG NOOIT MEER DAN 38 cm BOVEN DE BODEM VAN HET PLATFORM KOMEN.
- HET ZWAARTEPUNT VAN DE LADING KAN DE HANTEERBAARHEID, BESTUURBAARHEID EN HET REMMEN VAN HET VOERTUIG BEÏNVLOEDEN.
- MAAK HET LAADPLATFORM ALTIJD LEEG VOOR U HET VOERTUIG MET EEN LIFT, TAKEL OF KRIK OPTILT.
- STOP NIET OP EEN HELLING WANNEER HET VOERTUIG GELADEN IS. ALS HET NIET ANDERS KAN, MOET U EEN BRUUSK VERTREK OF ACHTERUIT ROLLEN EN BRUUSK STOPPEN VERMIJDEN. INDIEN U DIT NIET DOET, ZOU HET VOERTUIG KUNNEN KANTELEN, WAT ERNSTIGE PERSOONLIJKE VERWONDINGEN ZOU KUNNEN VEROORZAKEN.
- VERMINDER DE SNELHEID EN VERMIJD BRUUSK REMMEN WANNEER U ACHTERUIT RIJDT. INDIEN U DIT NIET DOET, KAN HET VOERTUIG OMSLAAN OF ACHTERUIT KANTELEN.

## SLEPEN MET HET VOERTUIG

### WAARSCHUWING

- SLEEP NOOIT EEN VOERTUIG OF AANHANGWAGEN OP DE OPENBARE WEG.
- VERMINDER DE NORMALE SNELHEID VAN HET VOERTUIG WANNEER U IETS SLEEPT.
- WEES UITERST VOORZICHTIG BIJ HET SLEPEN.

**VERVOLG WAARSCHUWINGEN OP VOLGENDE PAGINA.**

**⚠ WAARSCHUWING**

- LAAT GEEN PERSONEN PLAATSNEMEN IN DE AANHANGWAGEN OF HET VOERTUIG DAT WORDT GESLEEPT.
- VERMIJD BIJ HET TREKKEN ABRUPT STARTEN, STOPPEN EN SCHERPE BOCHTEN.
- STOP NIET OP EEN HELLING WANNEER U EEN AANHANGWAGEN SLEEPT. ALS HET NIET ANDERS KAN, MOET U EEN BRUUSK VERTREK OF ACHTERUIT ROLLEN EN BRUUSK STOPPEN VERMIJDEN. INDIEN U DIT NIET DOET, ZOU HET VOERTUIG KUNNEN KANTELEN, WAT ERNSTIGE PERSOONLIJKE VERWONDINGEN ZOU KUNNEN VEROORZAKEN.

Aangezien het trekken van een ander Club Car-voertuig of een aanhangwagen de hanteerbaarheid van het voertuig negatief kan beïnvloeden, moet u bijzonder voorzichtig zijn wanneer u met een Carryall 272 een aanhangwagen trekt. Het totale gewicht van het voertuig mag niet meer dan 545 kg bedragen. Het trekhaakgewicht mag niet meer dan 68 kg bedragen. Het maximaal laadvermogen is 363 kg. Dat omvat het laadvermogen van het vrachtplatform en het brutogewicht van het gesleepte voertuig of de gesleepte aanhangwagen.

Parkeer het voertuig met aanhangwagen niet op een helling. Indien het niet anders kan, moet u de remmen gebruiken en de wielen van de aanhangwagen door een andere persoon laten blokkeren. Laat vervolgens de remmen los, zodat de blokken het gewicht van de aanhangwagen kunnen opvangen. Als de banden geblokkeerd zijn, schakelt u de parkeerrem in.

**VERVOER OP EEN AANHANGWAGEN**

Indien u het voertuig over lange afstanden of over de openbare weg moet vervoeren, moet u een goedgekeurde aanhangwagen gebruiken en rekening houden met de volgende waarschuwingen.

**⚠ WAARSCHUWING**

- DRAAI DE BRANDSTOF AFSLUITER OP **CLOSED** (GESLOTEN OF UIT).
- LAAT GEEN PERSONEN PLAATSNEMEN IN DE AANHANGWAGEN DIE WORDT GESLEEPT.
- VERMIJD BIJ HET TREKKEN ABRUPT STARTEN, STOPPEN EN SCHERPE BOCHTEN.
- STOP NIET OP EEN HELLING WANNEER U EEN AANHANGWAGEN SLEEPT. ALS HET NIET ANDERS KAN, MOET U EEN BRUUSK VERTREK OF ACHTERUIT ROLLEN EN BRUUSK STOPPEN VERMIJDEN. INDIEN U DIT NIET DOET, ZOU HET VOERTUIG KUNNEN KANTELEN, WAT ERNSTIGE PERSOONLIJKE VERWONDINGEN ZOU KUNNEN VEROORZAKEN.
- VERTRAAG DE NORMALE SNELHEID WANNEER U EEN CLUB CAR-VOERTUIG OP EEN AANHANGWAGEN TRANSPORTEERT.
- VOOR GEBRUIK OP DE OPENBARE WEG MOET DE AANHANGWAGEN VOLDOEN AAN ALLE PLAATSELIJKE EN NATIONALE REGLEMENTEN (ACHTERLICHTEN, REMLICHTEN ENZ.).
- GEBRUIK ALTIJD EEN GOEDGEKEURDE AANHANGWAGEN MET EEN TARRA VAN MINSTENS 908 kg PER GESLEEPT VOERTUIG. BIJVOORBEELD: EEN AANHANGWAGEN DIE TWEE VOERTUIGEN DRAAGT: 2 X 908 = 1816 kg.
- SLEEP EEN CLUB CAR-VOERTUIG NOOIT OP DE OPENBARE WEG ACHTER EEN PASSAGIERS-VOERTUIG OF EEN VRACHTWAGEN, TENZIJ HET OP EEN GOEDGEKEURDE AANHANGWAGEN STAAT.
- HET TE TRANSPORTEREN VOERTUIG MOET STEVIG VASTGEMAAKT WORDEN OP DE AANHANGWAGEN; PLAATS DE VOORUIT-/ACHTERUIHENDEN IN **N** (VRIJLOOP) EN HET CONTACTSLOT OP **OFF** (UIT) EN ZORG ERVOOR DAT DE PARKEERREM GOED INGEDRUKT EN VERGRENDELD IS.
- GEZIEN DE BIJKOMENDE LENGTE VAN DE AANHANGWAGEN, MOET U VOORZICHTIG ZIJN BIJ HET NEMEN VAN BOCHTEN.
- TRANSPORTEER EEN VOERTUIG NOOIT OP EEN AANHANGWAGEN MET EEN LADING OP HET VRACHTPLATFORM.
- VERWIJDER DE VOORRUIT VAN HET VOERTUIG VOOR U HET OP EEN AANHANGWAGEN TRANSPORTEERT.



## OPSLAG

Lees **GEVAAR** en **WAARSCHUWING** op pagina 3.

### ⚠ GEVAAR

- TRACHT NOOIT BENZINE AF TE TAPPEN WANNEER DE MOTOR WARM IS OF NOG DRAAIT.
- RUIM ALLE GEMORSTE BENZINE OP VOOR U HET VOERTUIG GEBRUIKT.
- BEWAAR BENZINE UITSLUITEND IN EEN GOEDGEKEURD BENZINEBLIK. BEWAAR ZE IN EEN GOED GEVENTILEERDE RUIMTE, VERWIJDERD VAN VONKEN, OPEN VUUR, VERWARMINGSTOE-  
STELLEN EN ANDERE HITTEBRONNEN.
- BEWAAR BENZINE BUITEN HET BEREIK VAN KINDEREN.
- VERWIJDER BENZINE NOOIT MET EEN SLANG UIT HET VOERTUIG.

### ⚠ WAARSCHUWING

- DRAAI HET CONTACTSLOT IN DE **OFF (UIT)**-STAND, VERWIJDER DE SLEUTEL EN ZET DE VOOR-  
UIT-/ACHTERUITHENDEL IN **N (VRIJLOOP)** TIJDENS DE OPSLAG. ZO VOORKOMT U HET ONOPZET-  
TELIJK STARTEN VAN HET VOERTUIG OF BRANDGEVAAR.
- PROBEER NIET EEN BEVROREN BATTERIJ OF EEN BATTERIJ MET VERVORMDE BEHUIZING TE  
LADEN. VERWIJDER DE BATTERIJ. BEVROREN BATTERIJEN KUNNEN ONTPLOFFEN.
- DRAAI DE BRANDSTOFAFSLUITER OP **CLOSED (OFF)** (GESLOTEN OF UIT).

Om uw voertuig klaar te maken voor langdurige bewaring na het seizoen:

1. Verwijder alle lading, zodat de banden zo weinig mogelijk gewicht hoeven te dragen.
2. Bewaar het voertuig in een koele ruimte. Dit zal voorkomen dat de batterij zichzelf ontlad. Als de batterij zwak lijkt, laadt u deze op met behulp van een lader voor autobatterijen (12 volt, 10 ampère of minder).

### ⚠ VOORZICHTIG

- BATTERIJEN DIE ONVOLDOENDE OPGELADEN ZIJN, ZULLEN BIJ LAGE TEMPERATUREN  
BEVRIEZEN.

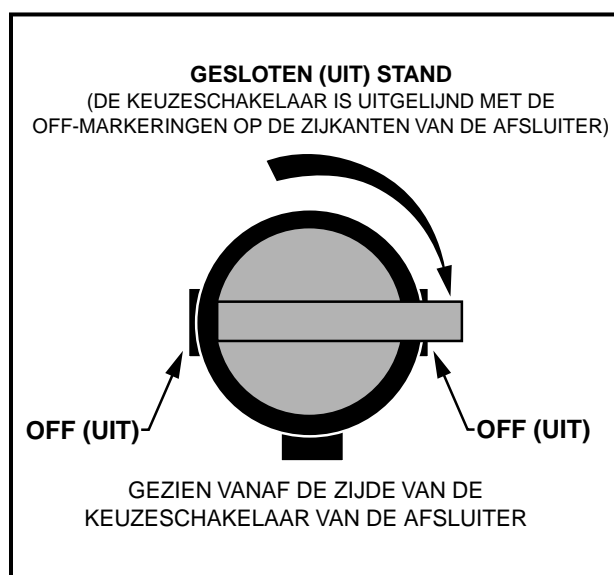

Figuur 15 Brandstofafsluiter – Gesloten

3. Maak de carburateur leeg en verzegel de benzinetank.
  - 3.1. Plaats de vooruit-/achteruithendel in N (vrijloop) en de vrijloop-vergrendelingsnok in de ONDERHOUDSPOSITIE. Draai de brandstofafsluiter op closed (OFF) (gesloten of uit) (**figuur 15, pagina 18**), en laat de motor draaien tot de in de carburateur en brandstofleidingen achtergebleven benzine verbruikt is en de motor stilvalt. Plaats de vrijloop-vergrendelingsnok in de GEBRUIKSPOSITIE.
  - 3.2. Draai de carburateur-aftapschroef los (verwijder deze niet) en laat de resterende benzine uit de carburateurkom in een blik lopen. Giet deze vervolgens uit het blik in de brandstoftank van het voertuig. Draai de carburateur-aftapschroef vast.
  - 3.3. Vul de benzinetank tot ongeveer 2,5 cm van de top, en voeg, volgens de aanwijzingen van de fabrikant, een in de handel verkrijgbare brandstofstabilisator (zoals Sta-Bil<sup>®</sup>) toe.
  - 3.4. Koppel de ontluchtingsslang los van de nippel van de uitlaat van de brandstoftank.
  - 3.5. Sluit de uitlaat van de brandstoftank luchtdicht af. Wij bevelen een vinyl dop aan die u over de uitlaat schuift.
4. Om de motor te beschermen, verwijdert u de bougie en giet u via het bougiegat 14,8 mL SAE 10 olie in de motor. Draai de krukas enkele slagen en breng de bougie weer aan.
5. Verhoog de bandenspanning tot de opgegeven waarde. **Zie Capaciteit banden, pagina 23.**
6. Smeer de voorophanging en voer een volledige halfjaarlijkse smeerbeurt uit. **Zie Periodiek smeerschema, pagina 22.**
7. Maak de carrosserie grondig schoon, net als de zittingen, het vrachtplatform, het batterijvak en de onderzijde van het voertuig.
8. Schakel de parkeerrem niet in. Blokkeer de wielen om te voorkomen dat het voertuig wegrolt.

## OPNIEUW IN GEBRUIK NEMEN VAN HET VOERTUIG

1. Maak het brandstofsysteem gebruiksklaar.
  - 1.1. Verwijder de dop van de uitlaat van de benzinetank en open de brandstofafsluiter VOLLEDIG. (**Figuur 16**). Zorg ervoor dat de afsluiter volledig open is. Een gedeeltelijk gesloten brandstofafsluiter (**figuur 17, pagina 19**) en het gebruik van de choke kunnen een vuile bougie en motorstoring veroorzaken.



**Figuur 16 Brandstofafsluiter – open**



**Figuur 17 Brandstofafsluiter – Gedeeltelijk gesloten stand**

- 1.2. Plaats de vooruit-/achteruithendel in N (vrijloop) en de vrijloop-vergrendelingsnok in de ONDERHOUDSPOSITIE. Slinger de motor aan tot brandstof in de carburator en de brandstofleidingen wordt gepompt en de motor start. Schakel de motor uit en plaats de vrijloop-vergrendelingsnok in de GEBRUIKSPOSITIE.

## OPMERKING

- OMDAT VOOR DE OPSLAG OLIE IN DE MOTOR IS GEGOTEN, KAN HIJ BIJ HET EERSTE GEBRUIK NA DE OPSLAG TIJDELIJK ABNORMAAL VEEL ROOK PRODUCEREN.

2. Stel de bandenspanning weer in op de normale waarde. **Zie Capaciteit banden, pagina 23.**
3. Voer de controles vóór het eerste gebruik uit. **Zie pagina 6.**

## ONDERHOUD

Lees **GEVAAR** en **WAARSCHUWING** op pagina 3.

### ALGEMENE INFORMATIE

Het is bijzonder belangrijk dat u een bepaald preventief onderhoudsschema volgt (voor geregeld onderhoud, zie pagina 22) om ervoor te zorgen dat het voertuig probleemloos blijft werken. Een regelmatig en systematisch onderhoud zal defecten en dure reparaties door verwaarlozing voorkomen. Een voertuig dat niet juist werkt, moet uit gebruik worden genomen tot het gerepareerd is. Dit zal verdere schade aan het voertuig en mogelijke verwondingen door onveilige condities voorkomen.

Neem voor alle reparaties en halfjaarlijkse en jaarlijkse onderhoudsbeurten contact op met uw plaatselijke Club Car-dealer.

### **WAARSCHUWING**

- INDIEN BIJ EEN VASTE INSPECTIE OF ONDERHOUDSBEURT PROBLEMEN AAN HET LICHT KOMEN, MAG U HET VOERTUIG NIET GEBRUIKEN TOT HET GEREpareerd IS. HET ACHTERWEGE LATEN VAN NOODZAKELIJKE REPARATIES KAN BRAND, MATERIËLE SCHADE EN ERNSTIGE OF DODELIJKE VERWONDINGEN VEROORZAKEN.
- DRAAG GEEN LOSSE KLEDING OF JUWELEN TIJDENS HET ONDERHOUDEN VAN HET VOERTUIG.
- VÓÓR U MET HET ONDERHOUD BEGINT, MOET U HET CONTACTSLOT OP **OFF** (UIT) DRAAIEN, DE SLEUTEL VERWIJDEREN, DE VOORUIT-/ACHTERUITHENDEL IN **N** (VRIJLOOP) PLAATSEN EN DE WIELEN BLOKKEREN.
- DRAAIENDE ONDERDELEN – PROBEER NIET EEN VOERTUIG TE ONDERHOUDEN TERWIJL DE MOTOR DRAAIT.
- HEET! PROBEER NIET EEN HETE MOTOR OF UITLAAT TE ONDERHOUDEN. DIT ZOU ERNSTIGE BRANDWONDEN KUNNEN VEROORZAKEN.
- NEEM DE SCHOORSTANG NIET WEG EN SLUIT HET PLATFORM NIET VOOR ALLE PERSONEN UIT DE OMGEVING VAN HET PLATFORM VERWIJDERD ZIJN. LAAT HET PLATFORM ZACHTJES ZAKKEN, TERWIJL U HEEL UW LICHAAM UIT DE BUURT HOUDT.
- LAAT HET PLATFORM NIET VALLEN. HET NEGEREN VAN DEZE INSTRUCTIES KAN TOT ERNSTIGE VERWONDINGEN LEIDEN.
- WERK NIET AAN DE AANDRIJVING OF ONDER HET PLATFORM WANNEER HET GELADEN IS.

## DAGELIJKSE VEILIGHEIDSCONTROLES VÓÓR GEBRUIK – CONTROLELIJST

Inspecteer en bestuur het voertuig met de hoofdstukken “Controles vóór het eerste gebruik” (pagina 6) en “De goede werking controleren” (pagina 6) als leidraad om het volgende te controleren:

- Waarschuwingstickers voertuig
- Remsysteem
- Parkeerrem
- Achteruitzoemer
- Besturing en koppelingen
- Gepaste versnelling en maximumsnelheid

Controleer bovendien dit:

- Banden: Controleer ze op slijtage en schade en ga na of ze voldoende opgeblazen zijn.
- Uitlaatsysteem: Controleer op lekken.
- Vooruit-/achteruitschakelaar: Controleer de goede werking. **Zie Bedieningen, pagina 6.**
- Brandstofsysteem: Controleer brandstoftank, leidingen, stop, pomp, brandstoffilters en carburateur op brandstoflekken.

## PERIODIEK ONDERHOUDSSCHEMA

### WAARSCHUWING

- ALLE ONDERHOUD, REPARATIES EN AFSTELLINGEN MOETEN UITGEVOERD WORDEN VOLGENS DE INSTRUCTIES IN DE 2000 CARRYALL 272 ONDERHOUDS- EN SERVICEHANDLEIDING.

### OPMERKING

- INDIEN HET VOERTUIG VOORTDUREND ZWARE LADINGEN TRANSPORTEERT OF EEN AANHANGWAGEN TREKT, MOET DIT PREVENTIEVE ONDERHOUD VAKER WORDEN UITGEVOERD DAN VERMELD IN HET PERIODIEKE ONDERHOUDSSCHEMA.
- ZOWEL HET PERIODIEKE ONDERHOUDSSCHEMA ALS HET PERIODIEKE SMEERSCHEMA MOETEN WORDEN GEVOLGD OM HET VOERTUIG IN OPTIMALE BEDRIJFSCONDITIE TE HOUDEN.

## PERIODIEK ONDERHOUDSSCHEMA

VASTE INTERVAL	ONDERHOUD	
Maandelijks onderhoud door eigenaar of getrainde monteur.	Motor	Controleer oliepeil motor. Vervang indien nodig. <b>Zie smeerschema, pagina 22. Verwijder de gebruikte olie op gepaste wijze.</b> Controleer de inlaat van de koellucht van de motor; reinig indien nodig. Kijk of het niet afgedekte gedeelte rond de motoruitlaat gras of vuil vertoont en maak het indien nodig schoon.
	Banden	Controleer de spanning en stel zo nodig bij. <b>Zie Capaciteiten voertuig, pagina 23.</b>
	Voertuig algemeen	Maak motorcompartiment en onderzijde voertuig schoon. Was de motor niet wanneer hij warm is. <b>Voer afvalwater op gepaste wijze af.</b>
Halfjaarlijks onderhoud, uitsluitend door getrainde monteur (om de 50 uren gebruik).	Batterij	Maak polen en behuizing schoon. Controleer het elektrolytpeil. <b>Zie pagina 26.</b>
	Uitlijning voorwielen en toespoor	Controleer en stel zo nodig bij. <b>Zie Onderhouds- en Servicehandleiding.</b>
	Elektrische bedrading en aansluitingen	Controleer op degelijke bevestiging en slijtage.
	Remsysteem	Controleer de hoofdcilinder, de wielcilinders, de remleidingen en de remslangen op beschadiging of lekkage. Controleer de parkeerremkabels op beschadiging. Vervang indien nodig. Controleer de remschoenen en -trommels. Vervang indien nodig. <b>Zie Onderhouds- en Servicehandleiding.</b>
Jaarlijks onderhoud, uitsluitend door getrainde monteur (om de 100 uren gebruik).	Motor	Controleer op lekken bij pakkingen, vulpluggen enz. Inspecteer en reinig de bougie; stel de afstand bij. Vervang indien nodig.
	Luchtinlaatsysteem van de motor	Controleer het luchtfilterelement. Reinig of vervang, indien nodig. <b>Verwijder gebruikt filterelement op gepaste wijze.</b> Controleer de goede bevestiging van de klemmen; controleer de slang op barsten.
	Voertuig algemeen	Controleer op losse hardware en draai vast indien nodig.
Tweejaarlijks onderhoud, uitsluitend door getrainde monteur (om de 200 uren gebruik).	Benzinefilters	Vervang. <b>Verwijder gebruikte filters op gepaste wijze.</b>

## ⚠ WAARSCHUWING

- INDIEN BIJ EEN VASTE INSPECTIE OF ONDERHOUDSBEURT PROBLEMEN AAN HET LICHT KOMEN, MAG U HET VOERTUIG NIET GEBRUIKEN TOT HET GEREpareERD IS. HET ACHTERWEGE LATEN VAN NOODZAKELIJKE REPARATIES KAN BRAND, MATERIËLE SCHADE EN ERNSTIGE OF DODELIJKE VERWONDINGEN VEROORZAKEN.

## PERIODIEK SMEERSHEMA

PERIODIEK SMEERSHEMA			
VASTE INTERVAL	ONDERHOUD	PLAATS*	AANBEVOLEN SMEERMIDDEL
Halfjaarlijks door eigenaar of getrainde monteur (om de 50 uren gebruik).	Kogellagers rempedaalstang	1.	Dry Moly Lube – Club Car Nr. 1012151
	Scharnieren snelheidspedaal, steunen en scharnieren schakelkabel	2.	Dry Moly Lube – Club Car Nr. 1012151
	Ophanging vooraan (2 onderdelen)	3.	Chassis smeermiddel – EP NLGI kwaliteitsgraad 2
	Controleer/voeg remvloeistof toe	4.	Gebruik UITSLUITEND DOT-5 (silicone) remvloeistof
Jaarlijks, uitsluitend door getrainde monteur (om de 100 uren gebruik).	Controleer/vul gecombineerde versnellings-bak/achterbrug tot het peil van de plug	5.	0,90 L, 80-90 WT.API klasse GL-3 of 80-90 WT AGMA klasse EP Gear Lube
	Inspecteer kogellagers voorwielen (Vernieuw zo nodig smering)	6.	Chassis smeermiddel – EP NLGI kwaliteitsgraad 2
Eerste verversing 100 uur – Bijkomende verversing elke 200 uren gebruik of jaarlijks, wat eerst komt.	Ververs motorolie en oliefilter	7.	0,95 L zonder filter; 1,12 L met filter. Zie <b>Olieviscositeit op pagina 24.</b>

\*Zie figuur 18, pagina 22.

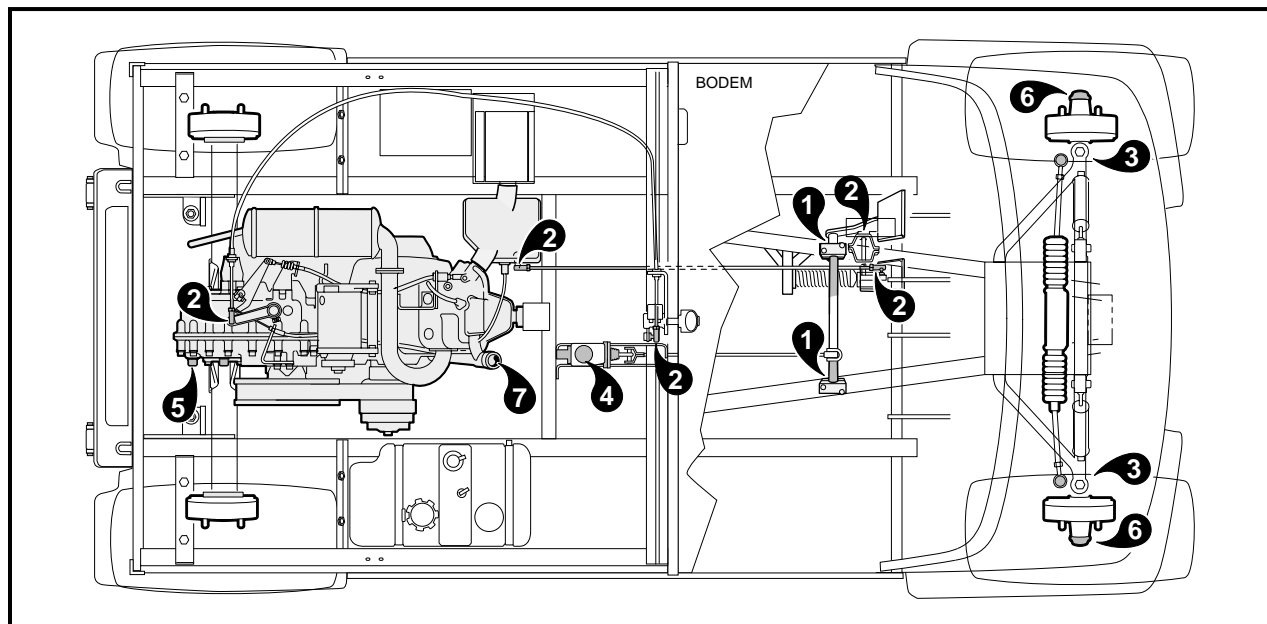

Figuur 18 Smeerpunten van het voertuig

## CAPACITEITEN VOERTUIG

VLOEISTOFFEN CAPACITEITEN	
Motorcarter zonder filter	0,95 L
Motorcarter met filter	1,12 L
Gecombineerde versnellingsbak/achterbrug	0,90 L
Benzinetank	26,5 L

CAPACITEIT BANDEN	
All-Terrain (standaard)	Vooraan: 48-76 kPa Achteraan: 97-124 kPa
Turf (optioneel)	Vooraan: 83-110 kPa Achteraan: 110-138 kPa

## HOOFDCILINDER

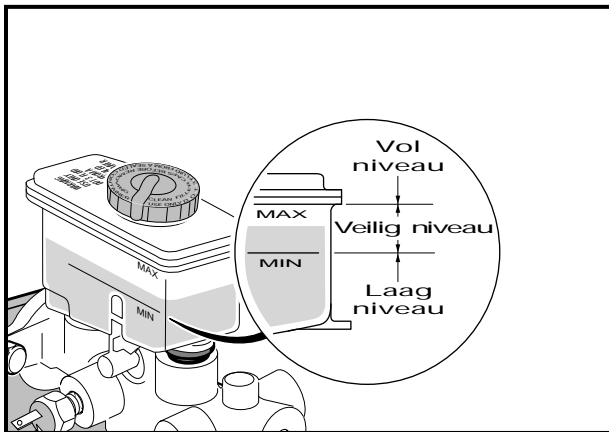

**Figuur 19** Controleer remvloeistof

De hoofdcilinder bevindt zich onder de passagiersstoel, naar het midden van het voertuig toe. **(Figuur 19)**. Zet de zitting omhoog of verwijder het om het peil van de remvloeistof te controleren.

Inspecteer ook het volgende wanneer u de remvloeistof controleert:

- De aanwezigheid van remvloeistof op de buitenkant van de hoofdcilinder wijst op een lek.
- De ventilatiegaten in het deksel van het reservoir moeten schoon en open zijn.
- Het tussenschot van het reservoir mag geen gaten of andere beschadiging vertonen.

## REMVLOEISTOF

De remvloeistof moet tot 6 mm van de bovenkant van het reservoir komen. **(Figuur 19, pagina 23)**. De remvloeistof moet bovendien schoon zijn en er mogen geen resten of andere sporen van vervuiling aanwezig zijn op de bodem van het reservoir.

Houd de vloeistof in het reservoir in de gaten terwijl iemand anders het rempedaal 6 à 12 mm indrukt. De remvloeistof zou lichtjes moeten bewegen. Dat wijst erop dat de compensatiepoort gesloten wordt.

### ⚠ VOORZICHTIG

- GEBRUIK UITSLUITEND DOT-5 (SILICONE) REMVLOEISTOF. HET GEBRUIK VAN OM HET EVEN WELKE ANDERE REMVLOEISTOF WORDT NIET AANGERADEN.

## MOTOROLIE

Hoewel het verklikkerlampje op het dashboard zou moeten gaan branden wanneer het oliepeil te laag is, moet u het motoroliepeil elke maand controleren. **(Figuur 20, pagina 24)**. Het voertuig moet op een vlak oppervlak staan wanneer de olie gecontroleerd wordt.

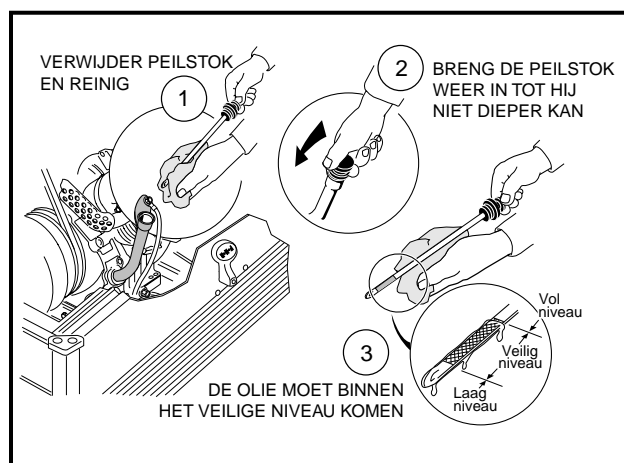

Figuur 20 Controleer het oliepeil

## OLIEVISCOSITEIT

Kies de viscositeit volgens de temperatuur, zoals aangegeven.

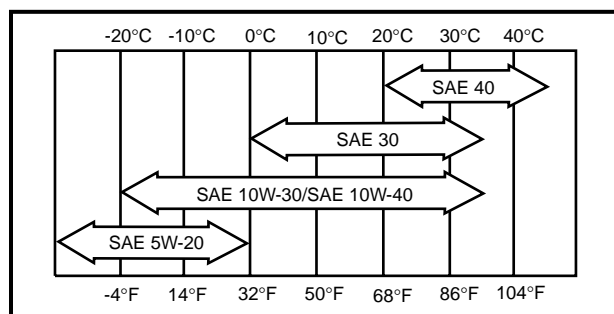

Figuur 21 Tabel olieviscositeit

### OPMERKING

- HET GEBRUIK VAN MULTI-GRADE OLIESOORTEN (5W-20, 10W-30 EN 10W-40) VERHOOGT HET OLIEVERBRUIK. CONTROLEER HET OLIEPEIL VAKER WANNEER U DAT SOORT OLIE GEBRUIKT.

## INSTRUCTIES VOOR HET TANKEN

### ⚠ GEVAAR

- DRAAI HET CONTACTSLOT OP OFF (UIT) ALVORENS U TANKT.
- GIET NOOIT BENZINE IN DE TANK WANNEER DE MOTOR WARM IS OF NOG DRAAIT.
- DE BENZINEPOMP MOET GEAARD ZIJN, OM ELEKTRISCHE BOOGVORMING DOOR STATISCHE ELEKTRICITEIT TE VOORKOMEN. INDIEN DE POMP NIET GEAARD IS, MOET HET VOERTUIG VOOR EN TIJDENS HET TANKEN AAN DE POMP GEAARD WORDEN.
- INDIEN HET VOERTUIG EEN WATERDICHTE AFDEKKING HEEFT, MOET DE BENZINETANK GOED GEVENTILEERD ZIJN. (FIGUUR 22).
- OM ALLE BRANDGEVAAR TE VOORKOMEN, MOET U GEMORSTE BENZINE OPRUIMEN VOOR U HET VOERTUIG GEBRUIKT.

1. Verwijder de passagiersstoel.
2. Verwijder de stop en vul de tank uitsluitend met verse, loodvrije benzine. **Zie volgende VOORZICHTIG en OPMERKING.**

### ⚠ VOORZICHTIG

- VUL DE BENZINETANK NOOIT MEER DAN 2,5 cm ONDER DE BOVENZIJDEN, OM RUIMTE TE LATEN VOOR UITZETTING. MORS GEEN BRANDSTOF.

### OPMERKING

- VERMIJD HET GEBRUIK VAN GEOXYDEERDE BRANDSTOF OF MET ALCOHOL GEMENGDE BRANDSTOF. VOERTUIGEN DIE LANGDURIG WORDEN OPGESLAGEN, MOETEN VOORBEREID WORDEN VOLGENS DE INSTRUCTIES OP PAGINA 18 VAN DEZE HANDLEIDING.

3. Plaats de dop weer op de tank. Controleer of hij goed vastzit.
4. Plaats de passagiersstoel terug op zijn plaats.

### ⚠ WAARSCHUWING

- ZORG ERVOOR DAT DE SCHARNIEREN EN DE VERGREDELING VAN DE ZITTING GOED VASTZITTEN ALVORENS HET VOERTUIG TE GEBRUIKEN.

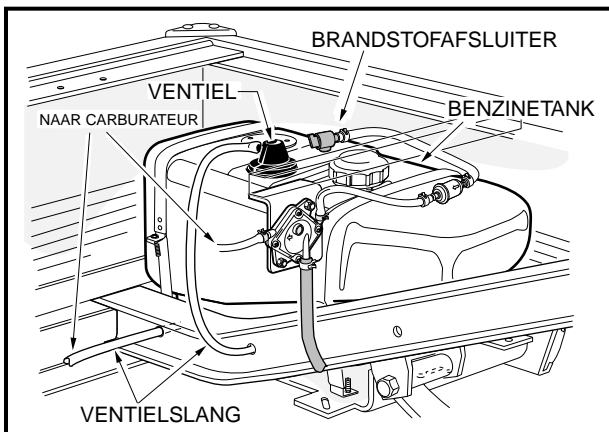

Figuur 22 Brandstoftank



## BATTERIJ

### ⚠ GEVAAR

- BATTERIJ – ONTPLOFBARE GASSEN! NIET ROKEN! HOUD VONKEN EN VLAMMEN OP VEILIGE AFSTAND VAN HET VOERTUIG.
- GEREEDSCHAP, KABELS EN METALEN VOORWERPEN KUNNEN VONKEN VEROORZAKEN WANNEER ZE MET EEN BATTERIJ WORDEN KORTGESLOTEN. HOUD U BIJ HET HANTEREN VAN BATTERIJEN ZORGVULDIG AAN ALLE INSTRUCTIES.
- LAAD DE BATTERIJEN UITSLUITEND IN EEN GOED GEVENTILEERDE RUIMTE.
- GIFTIG! BEVAT ZUUR! VEROORZAAKT ERNSTIGE BRANDWONDEN – VERMIJD CONTACT MET DE HUID, DE OGEN OF DE KLEDING.
- EERSTE HULP:
  - UITWENDIG: SPOEL GEDURENDE 15 MINUTEN MET WATER. **WAARSCHUW ONMIDDELIJK EEN DOKTER.**
  - INWENDIG: DRINK GROTE HOEVEELHEDEN MELK OF WATER, GEVOLGD DOOR MAGNESIUM-MELK OF PLANTAARDIGE OLIE. **WAARSCHUW ONMIDDELIJK EEN DOKTER.**
  - OGEN: SPOEL GEDURENDE 15 MINUTEN MET WATER. **WAARSCHUW ONMIDDELIJK EEN DOKTER.**

### ⚠ WAARSCHUWING

- GEBRUIK GEEN STARTKABELS OM HET VOERTUIG TE STARTEN. GEBRUIK VOOR HET LADEN VAN DE BATTERIJ EEN 12 VOLT LADER VOOR AUTO'S, MET EEN STROOMSTERKTE VAN 10 AMPÈRE OF MINDER.

De batterij van het Carryall 272-voertuig is een batterij van 12 volt die weinig onderhoud en water vereist. (Figuur 23).

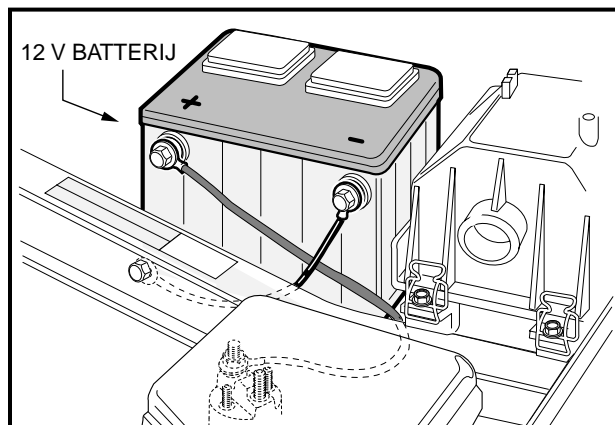

Figuur 23 Batterij van het voertuig

Corrosie bij de positieve (+) of negatieve (–) batterijpool moet verwijderd worden met een oplossing van natriumcarbonaat in water (250 mL natriumcarbonaat in 3,8 L water) Spoel de oplossing af. Laat de oplossing niet in de batterij dringen. Controleer of de kabels goed op de batterijpolen aangesloten zijn. Laat de polen drogen en bespuit ze met Club Car-beschermsspray voor batterijen (Club Car-onderdeelnr. 1014305).

### ⚠ VOORZICHTIG

- LAAT GEEN NATRIUMCARBONAAT-OPLOSSING IN DE BATTERIJ DRINGEN.
- BESCHADIGDE OF GECORRODEERDE BATTERIJKLEMMEN MOETEN ZONODIG VERVANGEN OF SCHOONGEMAAKT WORDEN. INDIEN U DIT NEGEERT, KUNNEN ZE TIJDENS HET GEBRUIK OVERVERHITTEN.

Zorg dat de batterijklem goed vastzit. Haal aan tot op 16,2 N-m. Een losse batterijbeugel kan door vibratie of stoten de batterij beschadigen.

Indien de batterij zwak lijkt, laat u deze door een getrainde monteur opladen. Een batterij mag niet langer dan absoluut noodzakelijk ontladen blijven (nooit langer dan 24 uur).

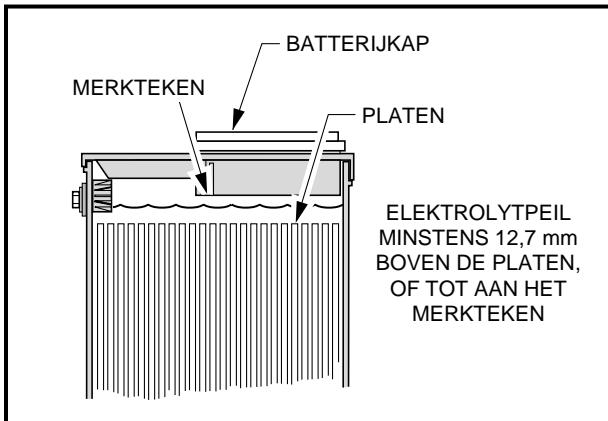

Figuur 24 Elektrolytpeil van de batterij

## HET VOERTUIG REINIGEN

Het koetswerk van het voertuig is vooraan van ABS/DR acryl en de achterkant en het laadplatform zijn volledig van aluminium. Gebruik uitsluitend in de handel verkrijgbare schoonmaakproducten voor auto's, en een spons of een zachte doek voor normale schoonmaakbeurten. Een tuinslang met normale residentiële waterdruk mag worden gebruikt.

Club Car raadt het wassen onder druk of reinigen m.b.v. stoom niet aan. Bij een dergelijke methode (vooral wanneer achteraan de carrosserie werd verwijderd) worden elektrische onderdelen blootgesteld aan vocht. Indien vocht in de elektrische onderdelen binnendringt, kan dat leiden tot waterschade en uiteindelijk tot defecte onderdelen.

Gebruik niet-schurende, uit was bestaande producten. Verwijder batterijzuur, kunstmest, teer, asfalt, creosoot, verf of kauwgom onmiddellijk, om blijvende vlekken te voorkomen.

De banken van het voertuig zullen langer meegaan als u ze goed reinigt. Gebruik een oplossing van 10% vloeibare zeep en 90% warm water en een zachte doek. Gebruik voor ingedroogd vuil een zacht borsteltje. Raadpleeg de Onderhouds- en servicehandleiding van Carryall 272-voertuigen voor het verwijderen van grote hoeveelheden vuil, hardnekkige vlekken of krassen, foutjes of andere beschadigingen aan het koetswerk.

### OPMERKING

- VOER AFVALWATER OP GEPASTE WIJZE AF.

## ACCESSOIRES

Een volledig gamma van accessoires is verkrijgbaar bij Club Car en onze dealers/distributeurs. Zorg ervoor dat die accessoires correct door een getrainde monteur worden geïnstalleerd en op de juiste manier worden gebruikt.

### ⚠ WAARSCHUWING

- CUSTOM CAB-MONTAGES, DAKZEILEN EN GEKLEURDE WINDSCHERMEN BESCHERMEN DE INZITTENDEN NIET TEGEN VLIEGENDE VOORWERPEN.
- INDIEN HET VOERTUIG VOORZIEN IS VAN EEN PLATFORM MET ELEKTRISCHE LIFT, MOET U HET PLATFORM VERWIJDEREN VOOR U HET LIFTSYSTEEM ONDERHOUDT.

## ACCESSOIRES:

- Lichtbalk met twee halogeenlampen/bedrading
- Lier: 680,0 kg – bediening op afstand
- Zware borstelbescherming
- Zijstangen
- Elektrische lift
- Achterlichten
- Dakzeil
- Voorruit: Vast, gekleurd, zeer schokbestendig gewijzigd acryl (dakzeil vereist)
- Custom Cab (verkrijgbaar vanaf oktober 1999)
- Bescherming voor driving range (verkrijgbaar vanaf oktober 1999)
- Turfbanden
- Trekhaau achteraan van 5 cm
- Uitlaatvonkafleider
- Haak met pen
- Aluminium gereedschapskist
- Mat voor platform
- Voering voor platform

## ELEKTRISCHE LIER

Indien uw voertuig uitgerust is met een elektrische lier, lees en volg dan alle veiligheidsvoorschriften en instructies van de fabrikant die zich in de handleiding van de lier bevinden, evenals al de volgende waarschuwingen die u onder WAARSCHUWING en OPGELET vindt. Zorg ervoor dat er voor de lier een waarschuwingsticker op het voertuig kleeft, op het paneel van de zitsteun naast het stopcontact voor de schakelaar voor afstandsbediening. **Zie Voertuig identificatie kenmerken, pagina 4 en 5.**

De lierkit die bij Club Car kan worden verkregen, bevat een schakelaar voor afstandsbediening waardoor de bestuurder zich kan verwijderen van het voertuig en de kabel.

### WAARSCHUWING

- VOOR HET WERKEN MET EEN LIER:
  - DRAAI HET CONTACTSLOT OP OFF (UIT), PLAATS DE VOORUIT-/ACHTERUITHENDEL OP N (VRIJLOOP) EN SCHAKEL DE PARKEERREM IN.
  - GEBRUIK DE LIER NIET WANNEER ER MENSEN OP HET VOERTUIG ZITTEN.
  - STA NAAST EN WEG VAN HET VOERTUIG OM DE LIER TE GEBRUIKEN.

### VOORZICHTIG

- INDIEN DE LIER LANG WORDT GEBRUIKT, KAN DE BATTERIJ LEEGLOPEN. GEBRUIK EEN LIER ZO KORT MOGELIJK EN LAAT DE MOTOR DRAAIEN NADAT U HEM HEEFT GEBRUIKT ZODAT DE BATTERIJ OPNIEUW WORDT OPGELADEN.

## REGISTRATIE NIEUWE EIGENAAR

Bij de aankoop van een tweedehands voertuig van een particulier of dealer, verzoeken wij de nieuwe eigenaar ten stelligste het voertuig opnieuw bij Club Car te registreren. Dit geeft ons de mogelijkheid om indien nodig contact met u op te nemen. Stuur uw naam, adres en het/de serienummer(s) van het/de voertuig(en) naar Club Car, Inc. P.O. Box 204658, Augusta, GA, 30917-4658, USA, ATTN: Vehicle Registration.

## SPECIFICATIES VOERTUIG

SPECIFICATIES	Carryall 272
<b>MOTOR</b>	
<b>Motor:</b> viertakt, OHV, 286 cc, nominaal 11 pk, één cilinder, luchtkoeling, druksmeringsysteem.	•
<b>Brandstofsysteem:</b> carburateur met zijlingse luchtinlaat en vlotter, vaste sproeiers, brandstoffilter en impuls-benzinepomp.	•
<b>Toerenregelaar:</b> automatische snelheidsdetectie, geïntegreerd in gecombineerde versnellingsbak en achterbrug.	•
<b>Ontsteking:</b> elektrische ontsteking met transistor en elektronische toerentalbeperker.	•
<b>Gecombineerde versnellingsbak en achterbrug:</b> volledig gesynchroniseerde vooruit en achteruit, met vrijloop (15:1 vooruit, 20,6:1 achteruit) met differentieelgrendel.	•
<b>Torsie-omkering:</b> automatisch, variabele snelheid, droge type.	•
<b>Elektrisch systeem:</b> 12 volt, 500 startamp. bij 0 °C, 650 startamp. bij 32 °C, 105 minuten reserve, 35 amp. laadcapaciteit.	•
<b>BESTURING/OPHANGING/REMMEN</b>	
<b>Besturing:</b> tandstang, zelfregelend; ackerman.	•
<b>Ophanging:</b> <b>Vooraan:</b> onafhankelijke A-vormige armen met verstelbare schokdempers. <b>Achteraan:</b> halfonafhankelijke achterophanging met multi-bladveren en dubbele hydraulische schokbrekers.	•
<b>Remmen:</b> Hydraulisch remsysteem – zelfregelende trommelremmen op elk wiel met afzonderlijke manuele parkeerrem.	•
<b>CARROSSERIE/CHASSIS</b>	
<b>Carrosserie/chassis:</b> Dubbele I-profielen van gelast aluminium.	•
<b>Carrosserie opzij en achteraan:</b> volledig aluminium.	
<b>Carrosserie vooraan:</b> ABS/DR acryl; in de massa geverfd.	•
<b>Banden:</b> 23 x 10,50 – 12 binnenbandloos, 4-lagig voor- en achteraan.	•
<b>AANTAL INZITTENDEN EN BRANDSTOFCAPACITEIT</b>	
<b>Standaard aantal inzittenden:</b> 2 personen.	•
<b>Brandstoftank:</b> 26,5 L, uitsluitend loodvrije benzine.	•
<b>AFMETINGEN/GEWICHT</b>	
<b>Totale lengte:</b> configuratie met gesloten platform.	305 cm
<b>Totale breedte</b>	137 cm
<b>Totale hoogte:</b> bij stuurwiel.	130 cm
<b>Wielbasis</b>	203 cm
<b>Hoogte van grond:</b> Onder differentieel Onder voetplatform	17 cm 29 cm
<b>Wielbasis vooraan</b>	109 cm
<b>Wielbasis achteraan</b>	111 cm
<b>Gewicht:</b> Standaardvoertuig (droog) met All-Terrain-banden met Turf-banden	461,8 kg 443,6 kg
<b>Snelheid voorwaarts</b>	27-31 km/u
<b>Draaicirkel (diameter).</b>	711 cm
<b>Draaicirkel:</b> volgens SAE J 695.	342 cm
<b>Breedte kruisend pad</b>	229 cm
<b>Hoogte vloer</b>	43 cm
<b>Hoogte bodem laadplatform</b>	79 cm
<b>Hoogte zitting</b>	89 cm
<b>Afmetingen laadplatform:</b> binnenafmetingen gesloten platform.	124 x 126 x 24 cm
<b>Afmetingen laadplatform:</b> afmetingen open platform.	119 x 123 cm
<b>Nominaal laadvermogen:</b> alleen op vlak terrein.	544 kg

# **BEPERKTE TWEE JAAR GARANTIE VAN CLUB CAR VOOR 2000 TRANSPORT- EN GEBRUIKSVOERTUIGEN**

---

## **1. GARANTIE**

Bij deze garandeert CLUB CAR, INC. ("CLUB CAR") de originele eerste koper dat het nieuwe 2000 Model transport- en gebruiksvoertuig, gekocht van CLUB CAR of een geautoriseerde transport-/gebruiksvoertuigdealer voor gebruik in de Verenigde Staten of in Canada, geen defecten heeft met betrekking tot materialen en vakmanschap bij normaal gebruik en onderhoud als transport- en gebruiksvoertuig in de hieronder aangegeven periode, afhankelijk van bepalingen, beperkingen en uitzonderingen zoals vermeld in deze beperkte garantieverklaring.

### **BEPERKTE TWEE (2) JAAR/2000 GEBRUIKSUREN GARANTIE**

De motormontage, gecombineerde versnellingsbak en achterbrugmontering (benzinevoertuig), motor, de gecombineerde versnellingsbak en achterbrugmontering (elektrisch voertuig), hoofdchassismontage, het hydraulische kippakket, de Custom Cab-montage en deuren, alsmede de beschermende behuizing voor gebruik op de driving range worden gegarandeerd met betrekking tot onderdelen en arbeidskosten tegen defecten in materialen en vakmanschap gedurende twee jaar vanaf de datum van aankoop of 2000 gebruiksuren, afhankelijk van wat het eerst bereikt wordt.

### **BEPERKTE ÉÉN (1) JAAR/1000 GEBRUIKSUREN GARANTIE**

Alle overige onderdelen van het voertuig die niet ergens anders werden gespecificeerd, het draagbare buffet en alle andere optionele apparatuur en accessoires worden gegarandeerd met betrekking tot onderdelen en arbeidskosten tegen defecten in materialen en vakmanschap gedurende één jaar vanaf de datum van aankoop of 1000 gebruiksuren, afhankelijk van wat het eerst bereikt wordt.

Deze beperkte garantie dekt materialen, vakmanschap en reparatie-arbeidskosten voor die onderdelen die hierboven specifiek zijn vermeld, gedurende de gespecificeerde tijdsduur. Dergelijke reparatie-arbeidskosten zullen alleen worden uitgevoerd door CLUB CAR, haar geautoriseerde dealers, of door een door CLUB CAR goedgekeurd servicebureau.

**INDIEN HET GARANTIEREGISTRATIEFORMULIER NIET VOLLEDIG IS INGEVULD EN AAN CLUB CAR GERETOURNEERD WORDT TEN TIJDE VAN DE OORSPRONKELIJKE AANKOOP, MOET DE KOPER BIJ IEDERE GARANTIECLAIM EEN BEWIJS VAN AANKOOPDATUM OVERLEGGEN.**

## **2. UITZONDERINGEN**

Uitgezonderd van elke transport- en gebruiksvoertuiggarantie zijn alle zekeringen, filters, stickers (behalve veiligheidsstickers), bougies, smeermiddelen, afwerkstukken, zitplaatsen, gebruikelijke slijtageonderdelen zoals de oplaadplug en -contact, remschoenen, drijfriemen, borstels, bushings, lampen, matten en kussens, onderhoudsbijsstellingen, cosmetische verslechtering en onderdelen die slechter worden of falen door blootstelling of normale slijtage. Batterijen, de batterijlader, boordcomputer en halfgeleider-snelheidsbegrenzer worden gedekt door aparte CLUB CAR-garanties. Banden worden gedekt door de bandenfabrikant. Ook uitgesloten van alle transport- en gebruiksgarantie is schade aan een voertuig of onderdeel die voortvloeit uit een andere oorzaak dan een defect, inclusief onredelijke of onbedoelde stress of gebruik, onjuiste installatie van accessoires, installatie van onderdelen die niet bij de oorspronkelijke uitrusting behoren, overbelasting, ongeval, wijzigingen, misbruik of verwaarlozing.

Transportkosten voor garantieonderhoud zijn ook van deze garantie uitgesloten.

## **3. ONGELDIG MAKEN VAN GARANTIE**

**DEZE EN ELKE ANDERE GARANTIE WORDT ONGELDIG ALS HET VOERTUIG WORDT MISBRUIKT OF OP ENIGE ANDERE ONBEDOELDE WIJZE GEBRUIKT WORDT, DAN WEL TEKENEN VERTOONT DAT HET OP EEN OF ANDERE WIJZE GEWIJZIGD WERD, INCLUSIEF, MAAR NIET BEPERKT TOT, WIJZIGINGEN AAN DE TOERENREGELAAR, HET REMSYSTEEM, DE BESTURING, VERSNELLINGSBAK EN ACHTERBRUG, OF ANDERE BEDIENINGSSYSTEMEN WAARDOOR HET VOERTUIG BUITEN DE CLUB CAR-SPECIFICATIES WERKT. DE GARANTIE WORDT OOK ONGELDIG ALS HET VOERTUIG TEKENEN VERTOONT DAT REDELIJK OF NOODZAKELIJK ONDERHOUD, ZOALS AANGEGEVEN IN DE HANDLEIDING VOOR DE EIGENAAR EN DE ONDERHOUDSHANDLEIDING, NIET TIJDIG EN JUIST IS UITGEVOERD ZOALS IN DEZE HANDLEIDINGEN WORDT AANGEGEVEN.**

## **4. ENIG VERHAAL**

**De aansprakelijkheid van CLUB CAR krachtens deze beperkte garantie of in elke actie, hetzij gebaseerd op garantie, contract, verwaarlozing, strikte productaansprakelijkheid dan wel andere, is beperkt tot reparatie of vervanging, naar keuze van CLUB CAR, van een VOERTUIG of onderdeel daarvan dat CLUB CAR acht**

defect te zijn. Vervanging betekent in dit geval, het binnen de toepasselijke garantieperiode kosteloos aan de koper ter beschikking stellen van een nieuw VOERTUIG of een door de fabrikant gereviseerd voertuig of onderdeel daarvan, dat gelijk of redelijk gelijk is aan het gegarandeerde product of onderdeel daarvan. Reparatie betekent het voor de koper kosteloos verhelpen van een defect in het VOERTUIG of onderdeel daarvan tijdens de toepasselijke beperkte garantieperiode. Indien CLUB CAR verkiest het VOERTUIG te repareren, kan zij door de fabriek gereviseerde onderdelen of componenten gebruiken. Alle onderdelen en componenten die krachtens de garantie worden vervangen worden het eigendom van CLUB CAR.

## **5. HOE U EEN GARANTIECLAIM INDIENT**

Om een garantieclaim in te dienen krachtens deze beperkte garantie, moet u het voertuig of het defecte onderdeel daarvan naar een geautoriseerde transport-/gebruiksvoertuigdealer brengen, of het defecte onderdeel met vooruitbetaalde vrachtkosten opsturen naar de WARRANTY ADMINISTRATION, CLUB CAR, INC., 4125 Washington Road, Augusta, GA, 30809, USA.

## **6. AFWIJZING**

**DEZE BEPERKTE GARANTIE IS EXCLUSIEF. CLUB CAR GEEFT GEEN ENKELE ANDERE GARANTIE, UITDRUKKELIJK OF IMPLICIET. ELKE GEÏMPliceERDE GARANTIE VAN VERKOOPBAARHEID OF GESCHIKTHEID VOOR EEN BEPAALD DOEL, DIE DE VERPLICHTINGEN OF DE IN DEZE GARANTIE GESPECificeERDE TIJDSLIMIET OVERSCHRIJDT WORDT HIERBIJ DOOR CLUB CAR AFGeweZEN, EN VAN DEZE GARANTIE UITGESLOTEN. DE KOPER EN CLUB CAR KOMEN UITDRUKKELIJK OVEREEN DAT HET VERHAAL VAN REPARATIE OF VERVANGING VAN HET DEFECTE VOERTUIG OF ONDERDEEL DAARVAN HET EXCLUSIEVE EN ENIGE VERHAAL VAN DE KOPER IS. CLUB CAR VERSCHAFT GEEN ENKELE ANDERE GARANTIEVERTEGENWOORDIGING, EN GEEN VERTEGENWOORDIGER, WERKNEMER OF DEALER VAN CLUB CAR BEZIT DE BEVOEGDHEID ENIGE VERTEGENWOORDIGING, BELOFTE OF OVEREENKOMST AAN TE GAAN, DIE OP WELKE WIJZE DAN OOK AFWIJKT VAN DEZE GARANTIEVOORWAARDEN.**

## **7. GEEN RESULTERENDE SCHADE**

**IN GEEN GEVAL ZAL CLUB CAR AANSPRAKELIJK ZIJN VOOR ENIGE INCIDENTELE OF RESULTERENDE SCHADE INCLUSIEF, MAAR NIET BEPERKT TOT, VERLIES DAT BETREKKING HEEFT OP ANDERE BEZITTINGEN DAN HET VOERTUIG, GEBRUIKSVERLIES, TIJDVERLIES, ONGERIEF OF ENIG ANDER ECONOMISCH VERLIES.**

Sommige staten staan geen beperkingen toe op de tijdsduur van een geïmpliceerde garantie, noch op uitzonderingen of beperking van incidentele of resulterende schade. Om die reden is het mogelijk dat bovengenoemde beperkingen of uitzonderingen niet op u van toepassing zijn. Deze garantie verschaft u speciale wettelijke rechten, en het is mogelijk dat u ook andere rechten heeft, die van staat tot staat kunnen verschillen.

## **8. INFORMATIE**

Voor meer informatie neemt u contact op met de WARRANTY ADMINISTRATION, CLUB CAR, INC., P.O. Box 204658, Augusta, GA, 30917-4658, USA, 706-863-3000.

## **9. WAARSCHUWING**

Alle wijzigingen of veranderingen aan een voertuig die buiten de fabrieksspecificaties vallen, met inbegrip van die wijzigingen die de gewichtsverdeling, stabiliteit of snelheid van het voertuig beïnvloeden, kunnen ernstig persoonlijk letsel of de dood veroorzaken.



**Handleiding nr. 1020701-07**  
**Uitgavecode 0899A00000**

**Transportation and Utility Vehicles/Gasoline**  
Club Car, Inc., P.O. Box 204658  
Augusta, GA 30917-4658