



VILLAGER 2 - BENZINE

Gebruikershandleiding



**VAN TOEPASSING OP VILLAGER 2 ECH440 - BENZINE
VOERTUIGEN MET SERIENR.-VOORVOEGSEL BJ**

INLEIDING

EIGENAARSCHAP VAN HET VOERTUIG

Gefeliciteerd! Het merk Club Car wordt in de voertuigsector algemeen erkend als koploper op het gebied van efficiëntie en duurzaamheid. Lees de technische inhoud van deze handleiding, zorg ervoor dat u deze begrijpt en volg de inhoud op om uw investering te beschermen en jarenlang betrouwbaar plezier te hebben van uw voertuig.

Lees alle instructies en veiligheidsmaatregelen in deze handleiding, zorg ervoor dat u deze begrijpt en volg de instructies en veiligheidsmaatregelen op om het risico van persoonlijk letsel of schade aan eigendommen te voorkomen.

Club Car adviseert eigenaren die voertuigen verhuren of uitlenen, er zorg voor te dragen dat gebruikers deze handleiding lezen voordat het voertuig in gebruik wordt genomen.

Club Car raadt eigenaren aan om hun voertuigen direct na aankoop te registreren. De vorige eigenaar moet deze handleiding bij het voertuig voegen wanneer het aan een nieuwe eigenaar wordt verkocht. Registratie van het voertuig zorgt ervoor dat Club Car noodzakelijke informatie rechtstreeks aan eigenaars kan doorgeven. Stuur uw naam, adres en het serienummer van het voertuig naar:

Club Car, LLC
Attention: Vehicle Registration
P.O. Box 204658
Augusta, Georgia 30917-4658
United States Of America

VOORSTEL 65 CALIFORNIË



WAARSCHUWING

BIJ HET BEDIENEN, ONDERHOUDEN EN VERZORGEN VAN EEN PERSONENAUTO OF TERREINVOERTUIG KUNT U WORDEN BLOOTGESTELD AAN CHEMICALIËN, WAARONDER UITLAATGASSEN, KOOLMONOXIDE, FTALATEN EN LOOD, WAARVAN BIJ DE STAAT CALIFORNIË BEKEND IS DAT ZE KANKER EN GEBOORTEAFWIJKINGEN OF ANDERE REPRODUCTIEVE SCHADE KUNNEN VEROORZAKEN. OM BLOOTSTELLING TE MINIMALISEREN: VERMIJD INADEMING VAN UITLAATGASSEN, LAAT DE MOTOR NIET ONNODIG STATIONAIR DRAAIEN, ONDERHOUD UW VOERTUIG IN EEN GOED GEVENTILEERDE RUIMTE EN DRAAG HANDSCHOENEN OF WAS UW HANDEN VAAK WANNEER U ONDERHOUD AAN UW VOERTUIG PLEEGT. GA VOOR MEER INFORMATIE NAAR WWW.P65WARNINGS.CA.GOV/PASSENGER-VEHICLE.

GOEDGEKEURDE DEALERS EN DISTRIBUTEURS

Het klantenservicesysteem van Club Car is erop gericht u vlot en beleefd van dienst te zijn. Neem contact op met uw dealer of distributeur voor:

- Accessoires
- Publicaties
- Vervangingsonderdelen
- Technisch advies
- Garantiewerk



Uw dichtstbijzijnde dealer of distributeur vinden:

- Ga naar www.clubcardealer.com
- Scan de QR-code van de dealerzoeker

CONTACTGEGEVENS VAN HET BEDRIJF

Stuur schriftelijke correspondentie naar:

Club Car, LLC
Attention: Marketing Services
P.O. Box 204658
Augusta, Georgia 30917-4658
United States Of America

KLANTTEVREDENHEIDSONDERZOEK

Laat uw stem horen!

Uw feedback zal bijdragen aan de verbetering van onze publicaties. Het onderzoek is toegankelijk via elk apparaat met een internetverbinding en een webbrowser. Het onderzoek is beschikbaar in verschillende talen.

Scan de Quick Response (QR)-code of voer de URL in <http://bit.ly/1w9uFMh> om het onderzoek in te vullen.



MEDEDELINGEN

VOERTUIGMODEL EN SERIENUMMER

Het serienummer van het voertuig bevindt zich op een sticker met een streepjescode onder de bekerhouder aan passagierszijde.

1. Een tweecijferige code die het voertuigmodel aangeeft.
2. Een viercijferige code die het modeljaar en de productieweek waarin het voertuig is gemonteerd, aangeeft.
3. Een uniek zescijferig nummer voor elk voertuig dat binnen een bepaald modeljaar is gebouwd.



VERANTWOORDELIJKHEID EN WIJZIGINGEN IN VOERTUIGONTWERP

Club Car is niet aansprakelijk voor fouten in deze handleiding of voor incidentele schade of gevolgschade die zich mogelijk voordoet als gevolg van de informatie in deze handleiding.

Club Car behoudt zich het recht voor om wijzigingen aan te brengen in het ontwerp van de voertuigen, zonder de verplichting deze wijzigingen aan te brengen in eerder verkochte voertuigen.

Deze handleiding bevat de originele instructies van de fabrikant als deze in het Engels zijn. Deze handleiding is een vertaling van de originele instructies als deze in een andere taal dan het Engels zijn.

VOERTUIGWIJZIGINGEN

 **GEVAAR**

ELKE AANPASSING OF WIJZIGING AAN HET VOERTUIG DIE HET ELEKTRISCHE SYSTEEM, DE STABILITEIT OF DE WEGLIJGING VAN HET VOERTUIG BEÏNVLOEDT, OF DE MAXIMUMSNELHEID DOET OVERSCHRIJDEN, KAN ERNSTIG OF DODELIJK LETSEL VEROORZAKEN.

 **VOORZICHTIG**

HET BRANDSTOFSYSTEEM EN DE MOTOR OP UW VOERTUIG ZIJN ONTWERPEN EN GEBOUWD VOLGENS EMISSIE NORMEN VAN DE OVERHEID. KNOEIEN AAN HET VOERTUIG DOOR DEALERS, KLANTEN, BESTUURDERS EN GEBRUIKERS IS STRIKT VERBODEN BIJ WET. ALS DIT TOCH GEBEURT, KAN DIT LEIDEN TOT OVERHEIDSBOETES, REPARATIEKOSTEN, ONGELDIGE GARANTIE, WETTELIJKE PROCEDURES EN MOGELIJKE INBESLAGNEMING VAN HET VOERTUIG TOTDAT HET HERSTEL IN DE OORSPRONKELIJKE TOESTAND IS VOLTOOID. ONDERHOUDSWERKZAAMHEDEN AAN DE MOTOR EN REPARATIES MOGEN UITSLUITEND WORDEN UITGEVOERD DOOR EEN ERKEND TECHNICUS.

AANPASSINGEN AAN DE SNELHEIDSBEGRENZER MAKEN DE GARANTIE ONGELDIG EN ZULLEN DE MOTOR EN ANDERE COMPONENTEN BESCHADIGEN. WIJZIG DE SNELHEIDSBEGRENZER NIET.

WIJZIGINGEN AAN HET VOERTUIG MOETEN IN OVEREENKOMST ZIJN MET DE WET.

Monteer geen accessoires die niet door Club Car zijn goedgekeurd en verander het voertuig niet voor werking bij een hogere snelheid of hoger vermogen. Aanpassingen of montage van niet door Club Car goedgekeurde accessoires kunnen een aanzienlijk veiligheidsrisico veroorzaken en het risico op lichamelijk letsel of schade aan eigendommen vergroten.

Wijzigingen kunnen de garantie ongeldig maken. Raadpleeg de garantie voor meer informatie.

De prestatiekenmerken van het voertuig kunnen veranderen door de toevoeging van sommige accessoires, waaronder (maar niet beperkt tot) hefsystemen, banden of grote rekken. Gebruik alleen door Club Car goedgekeurde accessoires. Zorg dat u op de hoogte bent van de werking van de accessoires en de effecten ervan op het voertuig.

VOERTUIGGARANTIE

De garantiegegevens staan in het garantiehoofdstuk van deze handleiding. Hierin zijn geen andere expliciete of impliciete garanties opgenomen.

Uw dealer of distributeur heeft het voertuig onderzocht voordat het aan u werd afgeleverd. De dealer of distributeur zal u een exemplaar geven van het ingevulde garantieregistratieformulier voor het voertuig.

OVERHEIDS- EN INDUSTRIESTANDAARDEN

AMERICAN NATIONAL STANDARDS INSTITUTE ANSI Z135

Indien correct uitgerust, voldoet dit voertuig aan de Z135-veiligheidsnormen voor privé-voertuigen (PTV) van het American National Standards Institute (ANSI). Het voertuig mag alleen worden gebruikt in gebieden die zijn goedgekeurd voor PTV's. In deze handleiding worden de woorden PTV en voertuig als synoniemen gebruikt.

VERENIGDE STATEN VAN AMERIKA AMERIKAANSE VEILIGHEIDSNORMEN VOOR MOTORVOERTUIGEN

De configuratie van dit voertuig voldoet niet aan de Federal Motor Vehicle Safety Standards (FMVSS) van de Verenigde Staten van Amerika voor motorvoertuigen en FMVSS 500 voor langzaamrijdende voertuigen zoals die bestond op de datum waarop het voertuig werd verzonden vanuit de Club Car-fabriek. Deze nutsvoertuigen zijn voertuigen met 4 wielen voor algemeen gebruik om personen en vracht te transporteren op verbeterde of geprofileerde oppervlakken.

CANADESE STANDAARD ICES-002

De configuratie van het vonkontstekingsstelsel op het voertuig is ontworpen en gemaakt conform de Canadese standaard ICES-002 die gold op de datum waarop het voertuig werd verzonden vanuit de Club Car-fabriek.

TRILLINGEN EN LAWAAI - EUROPESE UNIE PREN 15997

De Europese specificatie prEN 15997 werd gebruikt om de trillings- en geluidsniveaus van het voertuig te meten. De trillings- en geluidwaarden zijn vastgelegd in het gedeelte met voertuigspecificaties van deze handleiding.

PUBLICATIE COPYRIGHT

Deze handleiding bevat bedrijfseigen informatie die auteursrechtelijk is beschermd. Alle rechten zijn voorbehouden. Uitdrukkelijke schriftelijke toestemming van Club Car, LLC is noodzakelijk voor het kopiëren, repliceren of vertalen van deze handleiding. De informatie in deze publicatie kan zonder voorafgaand bericht worden gewijzigd.

(Pagina opzettelijk leeg gelaten.)

INHOUD

INLEIDING	I
------------------------	----------

MEDEDELINGEN	III
---------------------------	------------

DEEL 1 – VEILIGHEIDSINFORMATIE	11
---	-----------

Algemene veiligheidsinformatie	12
Veiligheid in de praktijk	12
Veiligheidsaanduidingen	12
Veiligheidscommissie	13
Voertuigveiligheidsinformatie	13
Stickers voor voertuigveiligheid en conformiteit	14
Voertuigveiligheidsfuncties	17
Multifunctionele zoemer	17
Veiligheidsinformatie voor accu's	17
Internationale veiligheidssymbolen op accu's	18
Recycling van loodzuuraccu's	18

DEEL 2 – INDICATOREN, METERS EN DISPLAYS	21
---	-----------

Locatie van indicatoren, meters en displays	22
Brandstofmeter / Urenmeter	22
Waarschuwinglampje laag oliepeil	23
Controlelampje voor storing	23

DEEL 3 – BEDIENINGSELEMENTEN	25
---	-----------

Locatie van de bedieningselementen	26
Gaspedaal	27
Rempedaal	27
De Forward/Neutral/Reverse-regelaar	27
Alarmlichtschakelaar	28
Koplampschakelaar	28
Claxon	28
Key Switch	29
De schakelaar maintenance/operate (onderhoud/bediening)	29
Parkeerrem	30
Richtingaanwijzerhendel	30

DEEL 4 – VOERTUIGFUNCTIES	31
--	-----------

Beschrijving voertuigfuncties	32
Golftashouder	32
Een golftas bevestigen	32
USB-aansluiting	32

DEEL 5 – VOERTUIGSPECIFICATIES	33
---	-----------

Afmetingen	34
Prestaties	34
Banden	34
Benzinemotor	34
Accu	35
Lawaai en trillingen	35
Gecombineerde versnellingsbak/achteras	35
Voertuiggewichten en laadvermogens	35

DEEL 6 – BEDIENING VAN HET VOERTUIG 39

Dagelijkse veiligheids- en prestatiecontroles vóór elk gebruik	41
Overzicht	41
Veiligheidscontroles vóór elk gebruik en dagelijkse controles	42
Inspectie van de voertuigprestaties	43
Voertuigbeweging	44
Overzicht	44
Motor starten	44
De motor afzetten	45
Voorwaartse beweging	45
Achteruit	46
Langzaam rijden of stoppen	46
Het voertuig parkeren	46
Rijomstandigheden	46
Onverharde oppervlakken	46
Helling omhoog	47
Helling zijwaarts	47
Helling omlaag	48
Over obstakels	49
Onder obstakels	49
's Nachts	49
Door water	50
Met golfassen	50

DEEL 7 – VOERTUIGONDERHOUD 51

Het voertuig buiten bedrijf stellen	53
Voertuig reinigen	53
Voornut	53
Buitenkant voertuig	54
Binnenkant voertuig	54
Onderhoudsschema	54
Overzicht	54
Onderhoudsschema	54
Onderhoudstaken	56
LuchtfILTER	56
Motorolie	57
Tanken	61
Het voertuig optillen	63
Het voertuig laten zakken	64
Bougie	66
Bandenspanning meten	67
Wielmontage	68

DEEL 8 – ONDERHOUD VAN ACCU'S 69

Accu reinigen	70
Opladen van de accu	70
Jumpstart met accuoplader	70
Elektrische aansluiting van accu	71
Loskoppelen	71
Aansluiten	71

DEEL 9 – VERVOER EN SLEPEN 73

Het te slepen voertuig voorbereiden	74
Een aanhangwagen of een voertuig slepen	74
Slepen met een goedgekeurd sleepvoertuig	75
Voorbereiding voertuigtransport	75
Voertuig na transport weer in gebruik nemen	75

DEEL 10 – LANGDURIGE OPSLAG	77
Voorbereiding voor langdurige opslag	78
Ingebruikname na langdurige opslag	80
DEEL 11 – GARANTIES	81
Beperkte garantie	82
Garantie	82
Garantietermijn	82
Uitsluitingen	83
Vervallen van de garantie	84
Enige verhaalsmogelijkheid	84
Disclaimer	84
Geen gevolgschade	84
Een garantieclaim indienen	85
Wettelijke garantie op defecten van het emissieregelsysteem	85
Garantiedekking	85
Garantieperiode	85
Gedekte onderdelen	85
Distributiecentrum	86
Garantieservice	87
Wat valt niet onder de garantiedekking	87
Verantwoordelijkheden van de eigenaar	87
Wat u moet weten over garantie, onderhoud en reparaties van het emissieregelsysteem	88
Hoe dient u een claim in	88
Garantieverklaring verdampingsemissieregelsysteem Californië	88
Uw garantierechten en -verplichtingen	88
Garantiedekking van de fabrikant	89
Garantieverblijven van de eigenaar	89
Garantiedekking voor defecten	89
Lijst met garantie-onderdelen op het vlak van verdampingsemissie	90

(Pagina opzettelijk leeg gelaten.)



1

VEILIGHEIDSINFORMATIE

ALGEMENE VEILIGHEIDSINFORMATIE

VEILIGHEID IN DE PRAKTIJK



Signaalwoorden (GEVAAR, WAARSCHUWING, VOORZICHTIG en AANWIJZING) en veiligheidsberichten staan in deze handleiding en op veiligheidsstickers. Lees alle instructies, veiligheidsmaatregelen en veiligheidsstickers, zorg ervoor dat u deze begrijpt en volg ze op voordat u het voertuig in gebruik neemt.

Vervang ontbrekende, beschadigde of onleesbare veiligheidsstickers onmiddellijk om materiële schade, persoonlijk letsel of overlijden te voorkomen. Koop vervangende veiligheidsstickers bij uw dealer of distributeur.

Zorg dat u op de hoogte bent van en inzicht hebt in alle wet- en regelgeving voor het besturen van voertuigen in uw regio.

Neem contact op met uw dealer of distributeur als u vragen hebt over de inhoud van deze handleiding of over het voertuig.

VEILIGHEIDSAANDUIDINGEN



Signaalwoorden (GEVAAR, WAARSCHUWING, VOORZICHTIG en AANWIJZING) en veiligheidsberichten staan in deze handleiding en op veiligheidsstickers. Lees alle instructies, veiligheidsmaatregelen en veiligheidsstickers, zorg ervoor dat u deze begrijpt en volg ze op voordat u het voertuig in gebruik neemt.

Veiligheidsaanduidingen zijn noodzakelijk en moeten worden nageleefd.



Het veiligheidswaarschuwingssymbool wordt gebruikt om u te wijzen op het mogelijke gevaar van persoonlijk letsel. Volg alle veiligheidswaarschuwingen na dit symbool op om mogelijk letsel of de dood te voorkomen.

VEILIGHEIDSAANDUIDING	BETEKENIS
	GEVAAR geeft de dreiging aan van een gevaarlijke situatie die, als deze niet wordt voorkomen, ernstig letsel of de dood tot gevolg heeft.
	WAARSCHUWING identificeert een gevaarlijke situatie die kan leiden tot de dood of ernstig letsel.

VEILIGHEIDSAANDUIDING	BETEKENIS
 VOORZICHTIG	VOORZICHTIG geeft een gevaarlijke situatie aan die kan resulteren in licht of matig letsel.
 LET OP	LET OP geeft een gevaarlijke situatie aan die kan leiden tot schade aan eigendommen.

VEILIGHEIDSCOMMISSIE

Als het voertuig wordt gehuurd of deel uitmaakt van een wagenpark, beveelt Club Car een veiligheidscommissie aan. De primaire zorg van de veiligheidscommissie is een veilige werking van het voertuig.

De taken van een veiligheidscommissie zijn:

- Het beoogde gebruik van het voertuig goedkeuren.
- Alle gevaren identificeren.
- Identificeren wie bevoegd is om het voertuig te besturen.
- De voertuigen in een veilige en bruikbare staat houden.
- Instructies geven voor een veilig gebruik van het voertuig.
- Alle gevaren visueel aangeven.

VOERTUIGVEILIGHEIDSINFORMATIE

 **GEVAAR**

INDIEN DE AANWIJZINGEN IN DEZE HANDLEIDING NIET WORDEN OPGEVOLGD, KAN DIT MATERIËLE SCHADE, ERNSTIG PERSOONLIJK OF DODELIJK LETSEL TOT GEVOLG HEBBEN. LEES EERST DE GEBRUIKERSHANDLEIDING VOORDAT U HET VOERTUIG BESTUURT OF ONDERHOUD AAN HET VOERTUIG UITVOERT.

CLUB CAR-VOERTUIGEN ZIJN NIET GESCHIKT VOOR GEBRUIK IN EXPLOSIEGEVAARLIJKE OMGEVINGEN. HET VOERTUIG OF DE ACCULADER KAN ONTBRANDING VAN ONTVLAMBAAR MATERIAAL EN ROOK VEROORZAKEN. GEBRUIK HET VOERTUIG OF DE ACCULADER NIET IN DE BUURT VAN ONTVLAMBARE MATERIALEN EN DAMPEN.

HET VOERTUIG BIEDT GEEN BESCHERMING TEGEN BLIKSEM, RONDVLIEGENDE VOORWERPEN OF ANDERE RISICO'S DIE INHERENT ZIJN AAN STORM. GEBRUIK HET VOERTUIG NIET BIJ STORM. STOP HET VOERTUIG. VERLAAT HET VOERTUIG ONMIDDELIJK EN ZOEK BESCHUTTING IN OVEREENSTEMMING MET DE TOEPASSELIJKE VEILIGHEIDSRICHTLIJNEN VOOR UW LOCATIE ALS HET STORMT.

ONBEDOELDE BEWEGINGEN VAN HET VOERTUIG KUNNEN ERNSTIG PERSOONLIJK OF ZELFS DODELIJK LETSEL VEROORZAKEN. ZORG ERVOOR DAT KINDEREN ALTIJD ONDER TOEZICHT STAAN IN EN ROND HET VOERTUIG.

GEBRUIK HET VOERTUIG NIET ALS U ONDER INVLOED BENT VAN ALCOHOL, DRUGS, MEDICIJNEN OF ALS U AFGELEID BENT.

⚠ WAARSCHUWING

KORTSLUITINGEN KUNNEN BRAND, ELEKTRISCHE SCHOKKEN, ERNSTIG PERSOONLIJK LETSEL OF DE DOOD VEROORZAKEN. VOORKOM CONTACT TUSSEN POSITIEVE SPANNING EN HET MASSACIRCUIT. GEBRUIK GEÏSOLEERD GEREEDSCHAP.

EEN HETE MOTOR EN UITLAAT KUNNEN ERNSTIGE BRANDWONDEN VEROORZAKEN. RAAK EEN HETE MOTOR OF UITLAAT NIET AAN. LAAT DE MOTOR EN HET UITLAATSYSTEEM AFKOELEN VOOR ONDERHOUD.

VOORKOM DAT U WORDT AANGEREDEN DOOR NOOIT VOOR OF ACHTER HET VOERTUIG TE GAAN STAAN.

MAXIMAAL TWEE PERSONEN PER ZITBANKJE. RIJD ALLEEN ALS U OP DE BANK ZIT. LAAT MENSEN NIET RIJDEN VANAF EEN ONDERDEEL VAN HET VOERTUIG DAT NIET IS VOORZIEN VAN EEN STOEL. HET IS VERBODEN INZITTENDEN EEN KIND OP SCHOOT TE LATEN VERVOEREN.

ONDERHOUDS- EN REPARATIEWERKZAAMHEDEN AAN HET VOERTUIG MOGEN UITSLUITEND DOOR ERKENDE TECHNICI WORDEN VERRICHT. OOK EENVOUDIGE REPARATIE- OF ONDERHOUDSWERKZAAMHEDEN MOETEN DOOR IEMAND WORDEN UITGEVOERD MET KENNIS EN ERVARING OP HET GEBIED VAN ELEKTRISCHE EN MECHANISCHE REPARATIEWERKZAAMHEDEN. BIJ HET UITVOEREN VAN ONDERHOUD, SERVICEWERKZAAMHEDEN OF MONTAGE VAN ACCESSOIRES, MOETEN ALTIJD DE JUISTE AANWIJZINGEN WORDEN GEVOLGD.

⚠ VOORZICHTIG

DOOR EEN LANGDURIG GEBRUIK VAN ELEKTRISCHE ACCESSOIRES MET OF ZONDER INGESCHAKELDE MOTOR KAN DE ACCU WORDEN ONTLADEN EN HET VOERTUIG WORDEN UITGESCHAKELD. DE BESTUURDER EN PASSAGIERS KUNNEN STIL KOMEN TE STAAN. HOUD HET TOTALE CAPACITEITSBEREIK VAN DE ELEKTRISCHE ACCESSOIRES ONDER DE VERMOGENSCCLASSIFICATIE VAN HET LAADSYSTEEM.

STICKERS VOOR VOERTUIGVEILIGHEID EN CONFORMITEIT

⚠ WAARSCHUWING

CONTROLEER OF ALLE VEILIGHEIDS- EN BEDIENINGSSTICKERS OP DE JUISTE PLAATS OP HET VOERTUIG ZIJN AANGEBRACHT. VERVANG DE VEILIGHEIDS- EN BEDIENINGSSTICKERS DIE ONTBREKEN OF BESCHADIGD ZIJN.

Lees en volg alle veiligheidsstickers op het voertuig. De instructies op deze veiligheidsstickers moeten worden opgevolgd om het risico van gevaarlijk persoonlijk letsel of materiële schade te voorkomen.

Gebruik een zachte, vochtige doek om de stickers te reinigen. Gebruik geen oplosmiddelen, benzine of andere chemicaliën om de stickers te reinigen. Was de stickers niet onder druk.

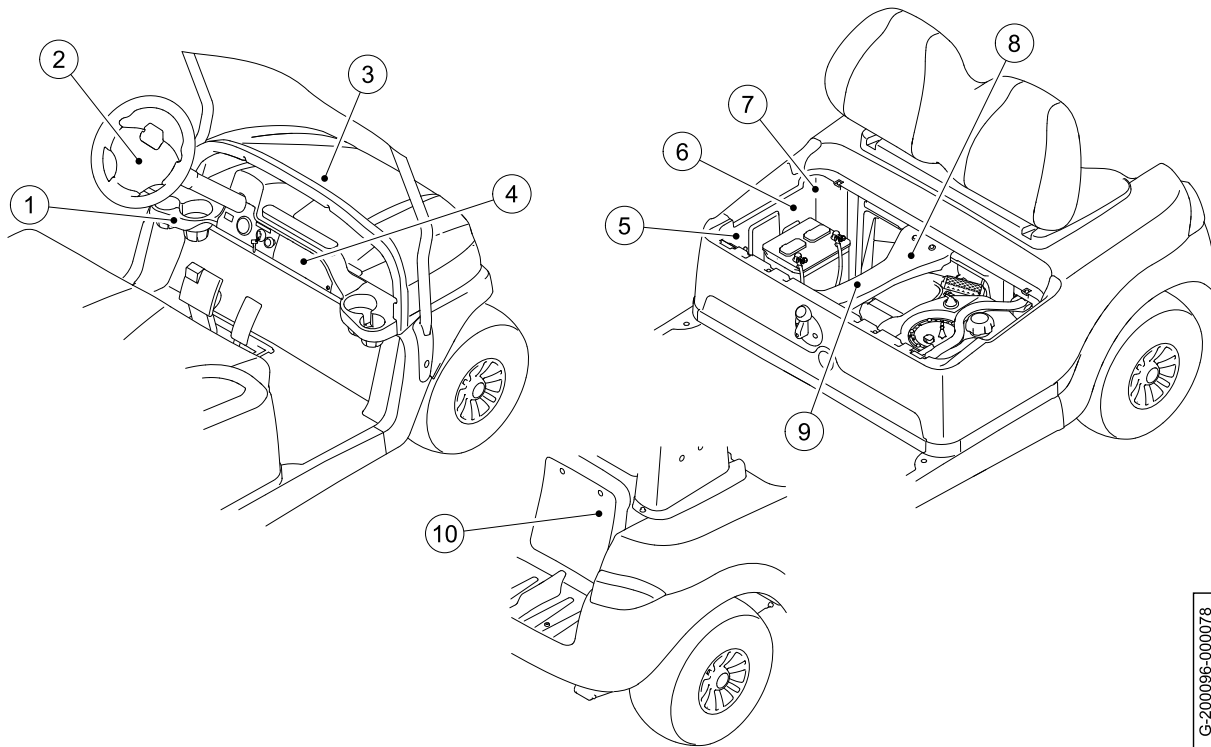

G-200096-000078

Dit voertuig voldoet niet aan de richtlijn ANSI Z130.1 - "Standaard voor golfkarren - Veiligheids- en vermogensseisen" omdat het hogere snelheden dan 24,1 km/uur (15 mph) kan behalen. Wees voorzichtig.

102555901



BEDIENINGSINSTRUCTIES

Lees de handleiding en de veiligheidsvoorschriften van het voertuig grondig na voor u het in gebruik neemt. Bestudeer alle bedieningen en zorg dat u de werking goed doorgrondt.

BEDIENING

- Zorg ervoor dat de wielen in de correcte richting staan en dat de weg vrij is.
- Draai de sleutel naar ON (aan).
- Schakel de FNR-bediening alleen bij stilstand naar FORWARD (vooruit, F) of REVERSE (achteruit, R).
- Schakel de parkeerrem uit.
- Het voertuig komt in beweging zodra het gaspedaal wordt ingedrukt.
- Druk het gaspedaal voorzichtig in om meer snelheid te maken.
- Om te stoppen, laat u het gaspedaal los en drukt u het rempedaal in.



WAARSCHUWING

ONBEDOELDE BEWEGINGEN VAN HET VOERTUIG KUNNEN ERNSTIG OF ZELFS DODELIJK LETSEL VEROORZAKEN.

Voor u het voertuig verlaat:





- Schakel de parkeerrem in om de wielen te blokkeren.
- Zet de FNR-bediening in NEUTRAL (neutraal).
- Draai de sleutel naar OFF (uit) en verwijder de sleutel.

103783002



1. Sticker, mededeling eigen snelheid

2. Sticker, bedieningsinstructies

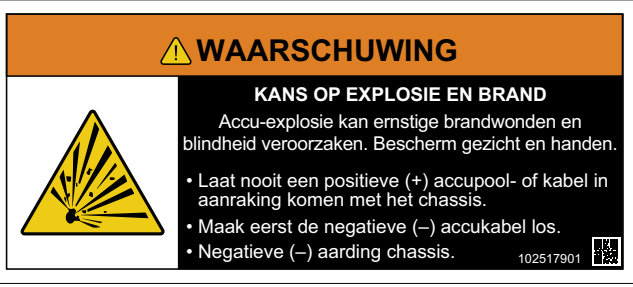
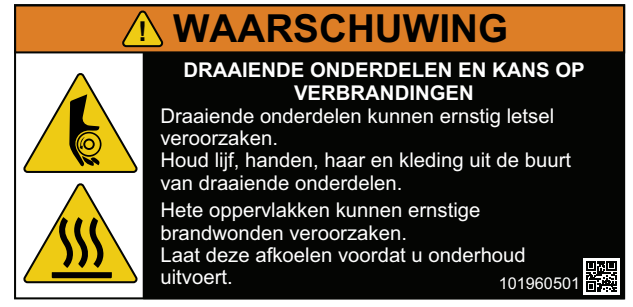
	
<p>3. Waarschuwingsticker, voorruit (optioneel)</p>	<p>4. Waarschuwingsticker, kantelen</p>
	
<p>5. Sticker, schakelaar maintenance/operate (onderhoud/bediening)</p>	<p>6. Waarschuwingsticker, kantelen (optioneel met PTV-kit)</p>
	
<p>7. Waarschuwingsticker, aarding van het chassis</p>	<p>8. Waarschuwingsticker, draaiende onderdelen/heet spuitstuk</p>

<p>WAARSCHUWING</p> <p>EXPLOSIES EN BRAND KUNNEN ERNSTIG OF DODELIJK LETSEL VEROOZAKEN</p> <ul style="list-style-type: none"> • Geen vonken of open vuur nabij de brandstoftank. • Niet roken nabij brandstof of de brandstoftank. • Stop de motor en laat deze afkoelen voordat u brandstof toevoegt. • Ontkoppel nooit brandstofleidingen die onder druk staan. <p>BUITENSPORIG SNEL RIJDEN KAN ERNSTIG OF DODELIJK LETSEL VEROOZAKEN</p> <ul style="list-style-type: none"> • Wijzig nooit de afstelling van de snelheidsbeperker. <p>105067501 </p>	<p>WAARSCHUWING</p> <p>DRAAIENDE ONDERDELEN EN KANS OP VERBRANDINGEN</p> <p>Draaiende onderdelen kunnen ernstig letsel veroorzaken. Hete oppervlakken kunnen ernstige brandwonden veroorzaken.</p> <p>105070501 </p>
<p>9. Waarschuwingssticker, gas/snelheidsbegrenzer</p>	<p>10. Waarschuwingssticker, draaiende onderdelen/heet spuitstuk</p>

VOERTUIGVEILIGHEIDSFUNCTIES

MULTIFUNCTIONELE ZOEMER

Het voertuig is uitgerust met een multifunctionele zoemer. De multifunctionele zoemer geeft een hoorbare toon wanneer de Forward/Neutral/Reverse-regelaar (FNR) is ingesteld op R.

VEILIGHEIDSINFORMATIE VOOR ACCU'S

GEVAAR

ACCUZUUR KAN ERNSTIGE BRANDWONDEN VEROOZAKEN. VERMIJD CONTACT MET DE HUID, OGEN OF KLEDING. DRAAG ALTIJD VOLLEDIGE GEZICHTSBESCHERMING EN RUBBEREN HANDSCHOENEN WANNEER U WERKZAAMHEDEN AAN ACCU'S UITVOERT. EERSTEHULPMAATREGELEN: UITWENDIG: SPOELEN MET WATER. BEL ONMIDDELLIJK EEN ARTS. INWENDIG: DRINK GROTE HOEVEELHEDEN MELK OF WATER GEVOLGD DOOR EEN LAXEERMIDDEL OF PLANTAARDIGE OLIE. BEL ONMIDDELLIJK EEN ARTS. OGEN: 15 MINUTEN SPOELEN MET WATER. BEL ONMIDDELLIJK EEN ARTS.

WAARSCHUWING

BEVROREN ACCUZUUR KAN SCHADE VEROOZAKEN ZOALS LEKKEN EN EXPLOSIES. ALS ACCUZUUR BEVRIEST, MOET U DE ACCU VERVANGEN VOORDAT U DEZE OPLAADT OF GEBRUIKT. ACCU'S DIE NIET VOLDOENDE ZIJN OPGELADEN, ZULLEN BIJ LAGE TEMPERATUREN BEVRIEZEN. HOUD DE ACCU'S ZO VEEL MOGELIJK VOLLEDIG OPGELADEN.





OVERSTROOMDE ACCU'S KUNNEN SCHADE VEROOZAKEN, ZOALS LEKKEN EN ONTPLOFFING. ALS EEN ACCU IS ONDERGEDOMPELD, DIENT U DE ACCU TE VERVANGEN VOORDAT U DEZE OPLAADT OF GEBRUIKT.

LOSSE ACCUKABELS KUNNEN BRAND, SCHADE AAN EIGENDOMMEN OF ERNSTIG PERSOONLIJK LETSEL VEROOZAKEN. ZORG ERVOOR DAT ALLE ACCUKABELS EN AANSLUITINGEN SCHOON ZIJN EN GOED ZIJN VASTGEDRAAID.

ACCUKABELS MET SCHADE OF CORROSIE KUNNEN TE HEET WORDEN EN BRAND, MATERIËLE SCHADE OF ERNSTIG PERSOONLIJK LETSEL VEROORZAKEN. VERVANG ACCUKABELS MET TEKENEN VAN BESCHADIGING OF CORROSIE. VERWIJDER CORROSIE VAN DE ACCUPOLEN.

INTERNATIONALE VEILIGHEIDSSYMBOLEN OP ACCU'S

Zorg dat u de internationale veiligheidssymbolen op de accu van het voertuig begrijpt en dat u zich eraan houdt voordat u het voertuig gebruikt, repareert of onderhoudt.

SYMBOOL	BETEKENIS
	Bescherm uw ogen
	Lees en volg de gebruiks- en onderhoudsinstructies
	Niet roken, geen open vuur, geen vonken
	Uit de buurt van kinderen houden
	Gevaar voor explosief gas

RECYCLING VAN LOODZUURACCU'S

 **WAARSCHUWING**

LOODZUURACCU'S BEVATTEN GEVAARLIJKE MATERIELEN DIE HET WATER EN DE BODEM KUNNEN VERONTREINIGEN, MILIEUSCHADE VEROORZAKEN EN ERNSTIG PERSOONLIJK LETSEL OF SCHADE AAN EIGENDOMMEN KUNNEN VEROORZAKEN. NEEM CONTACT OP MET UW DEALER OF DISTRIBUTEUR VOOR INFORMATIE OVER HET CORRECT WEGGOOIEN VAN EEN ACCU.

Loodzuuraccu's en andere componenten waarop het symbool voor afgedankte elektrische en elektronische apparatuur (AEEA) staat vermeld, moeten gescheiden van ander afval worden verzameld en gerecycled. Werp loodzuuraccu's niet weg bij het gemeentelijke afval.

Neem contact op met uw dealer of distributeur over het correct recyclen van loodzuuraccu's.

(Pagina opzettelijk leeg gelaten.)

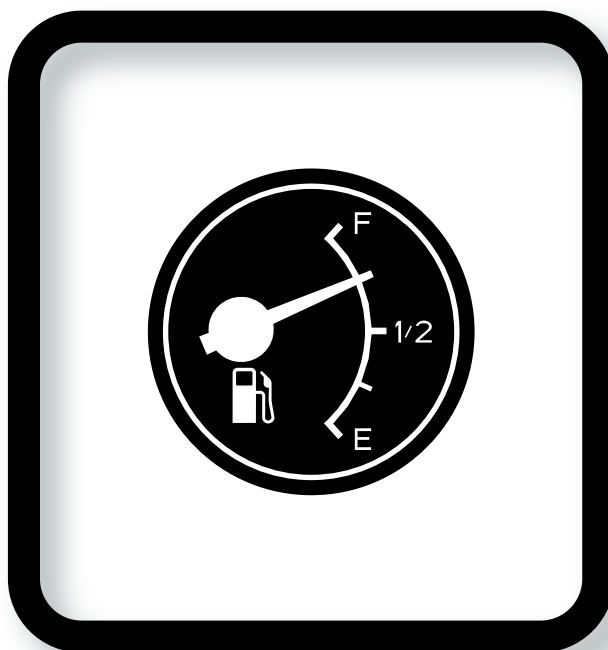

2

INDICATOREN, METERS EN DISPLAYS

LOCATIE VAN INDICATOREN, METERS EN DISPLAYS

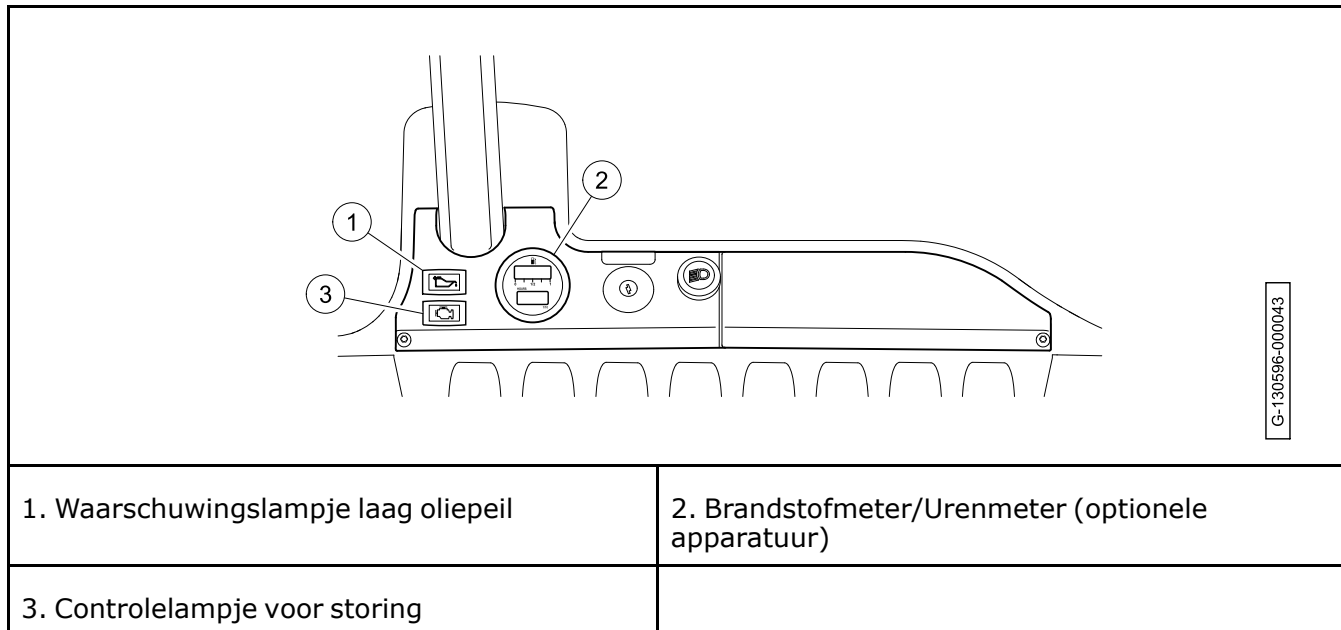

G-130596-00043

BRANDSTOFMETER / URENMETER

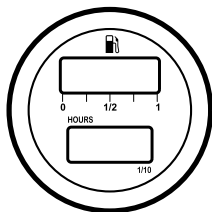

De brandstofmeter/urenteller geeft een visuele indicatie van:

- Brandstofniveau
- Totale looptijd van de motor

De brandstofmeter werkt wanneer de contactsleutel op ON.

De urenteller werkt wanneer de motor aan staat. De urenteller dient door erkende technici te worden gebruikt om het gebruik van voertuigen te controleren en om te bepalen wanneer periodieke inspecties en onderhoud nodig zijn.

WAARSCHUWINGSLAMPJE LAAG OLIEPEIL

LET OP

ALS U DE OLIE NIET ONMIDDELIJK BIJVULT ZODRA HET WAARSCHUWINGSLAMPJE VOOR EEN LAAG OLIEPEIL GAAT BRANDEN, KAN DIT ONOMKEERBARE SCHADE AAN DE MOTOR VEROORZAKEN. VOEG ONMIDDELIJK MOTOROLIE TOE ALS HET WAARSCHUWINGSLAMPJE VOOR EEN LAAG OLIEPEIL BLIJFT BRANDEN.

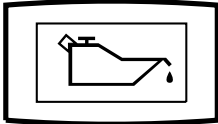

Het waarschuwingslampje laag oliepeil geeft een visuele indicatie van een olieniveauprobleem.

STATUS	TOESTAND
OFF (UIT)	Normale werking
ON (AAN)	Indien mogelijk: 1. Stop het voertuig. 2. Draai de sleutel naar OFF. 3. Controleer het motoroliepeil. 4. Voeg indien nodig motorolie toe. 5. Als het waarschuwingslampje voor laag oliepeil blijft branden, laat dan een erkend technicus het voertuig nakijken.

CONTROLELAMPJE VOOR STORING

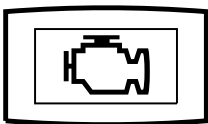

Het controlelampje voor storing biedt een visuele indicatie van een motorstoring. Wanneer de contactsleutel op ON (AAN) staat, brandt het controlelampje voor storing gedurende 3 seconden.

Als er een motorstoring wordt gedetecteerd, blijft het controlelampje voor storing aan. Neem contact op met uw dealer of distributeur.

(Pagina opzettelijk leeg gelaten.)



3

BEDIENINGSELEMENTEN

LOCATIE VAN DE BEDIENINGSELEMENTEN

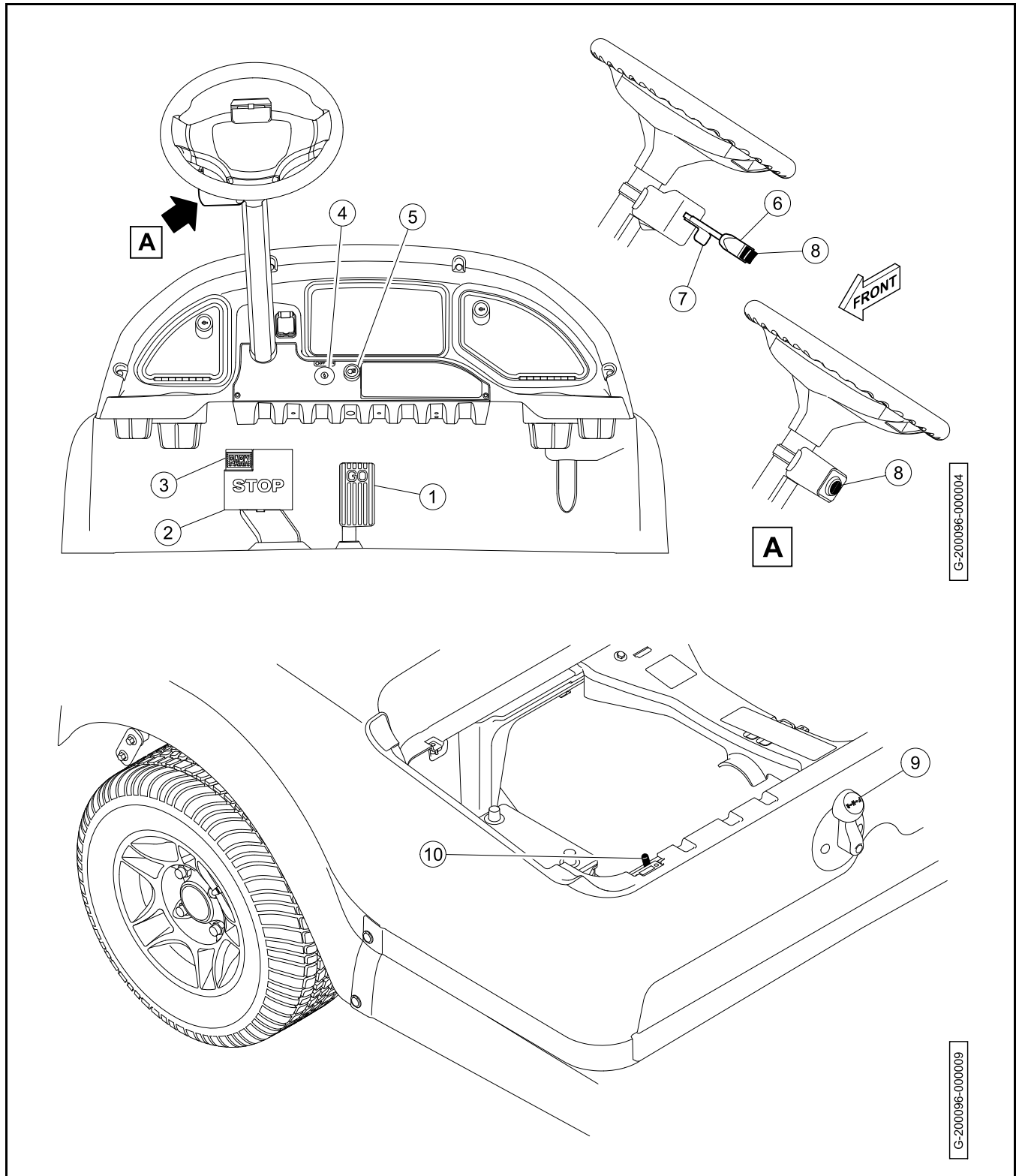

1. Gaspedaal	2. Rempedaal
3. Parkeerrem	4. Contactslot
5. Koplampschakelaar	6. Richtingaanwijzerhendel (optionele uitrusting)
7. Alarmlichtschakelaar (optionele uitrusting)	8. Claxonknop (optionele uitrusting)
9. Forward/Neutral/Reverse-regelaar (FNR)	10. De schakelaar maintenance/operate (onderhoud/bediening)

GASPEDAAL

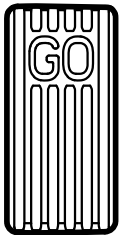

Het gaspedaal regelt de werking van de motor (start of stop). Het gaspedaal wordt gebruikt om de snelheid van het voertuig te verhogen en te handhaven.

REMPEDAAL

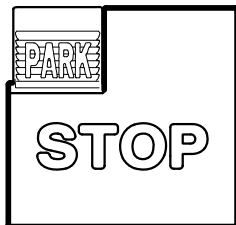

Het rempedaal wordt gebruikt om de snelheid te verlagen of het voertuig te stoppen.

DE FORWARD/NEUTRAL/REVERSE-REGELAAR

 **WAARSCHUWING**

ALS HET VOERTUIG NIET STILSTAAT VOORDAT DE FORWARD/NEUTRAL/REVERSE-REGELAAR (FNR) WORDT BEDIEND, KAN MATERIËLE SCHADE EN ERNSTIG PERSOONLIJK LETSEL WORDEN VEROORZAAKT. BRENG HET VOERTUIG TOT STILSTAND VOORDAT DE FORWARD/NEUTRAL/REVERSE-REGELAAR (FNR) WORDT BEDIEND.

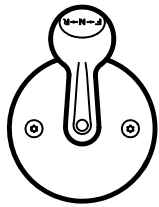

De Forward/Neutral/Reverse-regelaar (FNR) stelt de richting van de voertuigbeweging in.

Stop het voertuig om de FNR-stand te wijzigen.

De motor kan niet draaien wanneer de FNR-regelaar is ingesteld op N.

POSITIE	FUNCTIE
F	Vooruit
N (Midden)	Neutraal
R	Achteruit

ALARMLICHTSCHAKELAAR

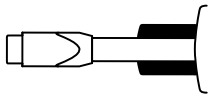

De alarmlichtschakelaar regelt de werking van de alarmlichten. Beweeg de richtingaanwijzerschakelaar omhoog of omlaag om de alarmlichten uit te schakelen.

POSITIE	FUNCTIE
Uit	Aan
In	Uit

KOPLAMPSCHAKELAAR



De koplampschakelaar regelt de werking van de koplampen.

POSITIE	FUNCTIE
Uit	Aan
In	Uit

CLAXON

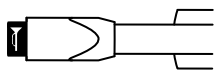

De claxonknop wordt gebruikt om de claxon te regelen. De claxonknop is veerbelast om in de uit-stand te blijven. Houd de claxonknop ingedrukt om te toeteren.

Opmerking: De claxon werkt niet als de contactsleutel staat op OFF.

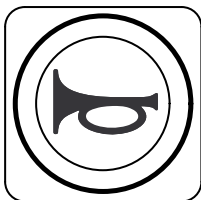

KEY SWITCH

WAARSCHUWING

DE CONTACTSLEUTEL KAN WORDEN GEBRUIKT OM DE MOTOR IN GEVAL VAN NOOD UIT TE SCHAKELEN. BREEK DE SLEUTEL NIET AF IN HET CONTACTSLOT.

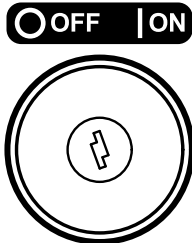

Het contactslot stuurt de motor en het elektrische systeem aan. Een sleutel wordt gebruikt om de stand van het contactslot te selecteren. De sleutel kan alleen worden geplaatst of verwijderd als het contactslot op OFF (UIT) staat. Voertuigen met dit contactslot zijn pedal-start-voertuigen.

POSITIE	TOESTAND
OFF (UIT)	<p>Normale stand wanneer het voertuig niet in gebruik is.</p> <p>Er is geen voeding van de accu beschikbaar om de motor, startmotor of elektrische systemen van stroom te voorzien.</p> <p><i>Opmerking:</i> Sommige elektrische accessoires werken onafhankelijk van het contactslot.</p>
ON (AAN)	<p>Normale stand wanneer het voertuig in gebruik is.</p> <p>Er is voeding van de accu beschikbaar om de motor, startmotor en elektrische systemen van stroom te voorzien.</p>

DE SCHAKELAAR MAINTENANCE/OPERATE (ONDERHOUD/BEDIENING)

WAARSCHUWING

ALS DE SCHAKELAAR OP MAINTENANCE (ONDERHOUD) STAAT EN DE MOTOR AAN IS, KAN HET VOERTUIG PLOTSELING BEWEGEN ALS DE FORWARD/NEUTRAL/REVERSE-REGELAAR (FNR) PER ONGELUK WORDT BEDIEND. SCHAKEL DE PARKEERREM IN. PLAATS BLOKKEN TEGEN DE VOOR- EN ACHTERWIELEN.



De schakelaar maintenance/operate voor onderhoud en bediening wordt gebruikt door een erkend technicus om onderhoudsfuncties uit te voeren bij een lopende motor.

POSITIE	TOESTAND
OPERATE	Normale werking
MAINTENANCE	Alleen te gebruiken voor langdurige opslag en door een erkend technicus voor onderhoudsfuncties.

PARKEERREM

WAARSCHUWING

ALS DE PARKEERREM NIET WORDT GEACTIVEERD, KAN DIT MATERIËLE SCHADE EN ERNSTIG PERSOONLIJK LETSEL VEROORZAKEN. NADAT HET VOERTUIG TOT STILSTAND IS GEBRACHT, TREKT U DE PARKEERREM VOLLEDIG AAN OM TE VOORKOMEN DAT HET VOERTUIG GAAT ROLLEN.

ONBEDOELDE BEWEGINGEN VAN HET VOERTUIG KUNNEN ERNSTIG PERSOONLIJK OF ZELFS DODELIJK LETSEL VEROORZAKEN. DE PARKEERREM WORDT AUTOMATISCH UITGESCHAKELD ZODRA HET GAS- OF REMPEDAAL WORDT INGEDRUKT. VOORKOM EEN ONBEDOELDE ACTIVERING VAN HET GAS- OF REMPEDAAL.

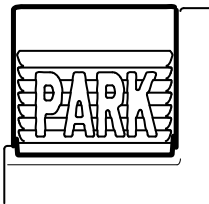

De parkeerrem is een variabele positieregeling die wordt gebruikt om ervoor te zorgen dat een voertuig niet beweegt als het geparkeerd staat.

Duw de parkeerrem stevig in om de parkeerrem in te schakelen.

Duw het gaspedaal of rempedaal in om de parkeerrem te ontgrendelen.

RICHTINGAANWIJZERHENDEL



De richtingaanwijzerhendel regelt de werking van de richtingaanwijzers. De richtingaanwijzer gaat knipperen als het wordt ingeschakeld.

POSITIE	FUNCTIE
Omlaag	Links
Midden	Uit
Omhoog	Rechts

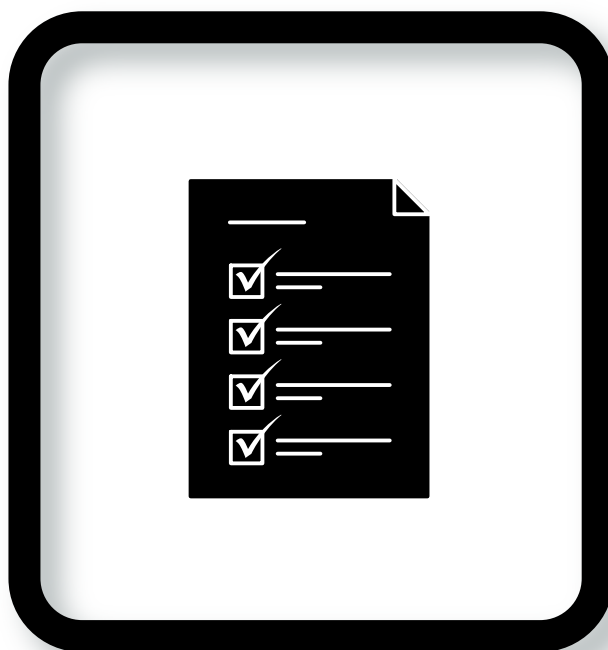

4

VOERTUIGFUNCTIES

De vermelde voertuigfuncties zijn standaard en optioneel.

GOLFTASHOUDER

EEN GOLFTAS BEVESTIGEN

Voordat een golftas wordt bevestigd:

- Stel het voertuig buiten gebruik.

Een golftas bevestigen.

1. Plaats de golftas in het frame.
2. Bevestig de riem om de golftas.
3. Steek de riem in de sluiting.
4. Maak de sluiting stevig vast.
5. Zorg dat de riem niet kan verschuiven.

USB-AANSLUITING

De 5 V USB-aansluiting met 2,1 ampère levert stroom en laadt draagbare apparaten op. De USB-aansluiting is niet bestemd voor het overdragen van gegevens.

De USB-aansluiting werkt alleen als een afgeschermd USB-kabel is aangesloten. Als de USB-aansluiting niet wordt gebruikt, verwijdert u de afgeschermd USB-kabel om te voorkomen dat de accu ontlad.

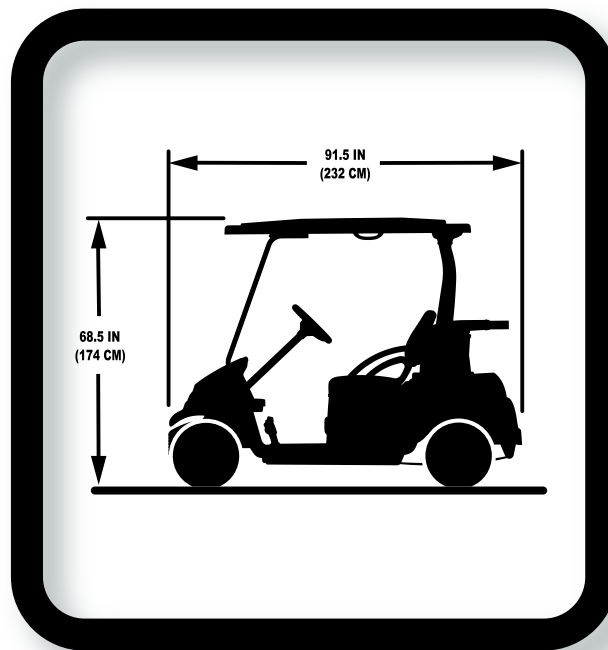

5

VOERTUIGSPECIFICATIES

AFMETINGEN

Lengte	91.5 in (232 cm)
Breedte	47.25 in (120 cm)
Hoogte	48.0 in (122 cm) - at steering wheel
Grondafstand	4.5 in (11 cm)
Wielloopvlak	34.5 in (88 cm) - front wheel 38.6 in (98 cm) - rear wheel
Wielbasis	65.5 in (166 cm)

PRESTATIES

Voorwaartse snelheid (op vlakke ondergrond)	19 mph (30 km/h)
Draaicirkel (SAE J695)	Unknown At Time Of Print
Breedte kruisend gangpad	Unknown At Time Of Print
Van stoeprand tot stoeprand	208 in (528 cm)
Van muur tot muur	Unknown At Time Of Print

BANDEN

Ga naar de goedgekeurde matrix voor wiel- en bandenassemblages op <http://www.clubcar.com> voor informatie over het bandtype, de bandenspanning en het koppel van de wielmoeren.

BENZINEMOTOR

Paardenkracht	14 hp (10.4 kW) at 3600 rpm (per SAE J1940)
Brandstoftype	Gasoline with less than 10% ethanol rating
Brandstofcapaciteit	5.6 gal (21.2 l)
Motoroliecapaciteit	39 fl-oz (1.1 l)

ACCU

Accutype	12V no-maintenance
Aantal accu's	1

LAWAAI EN TRILLINGEN

Geluidsniveau voor bestuurder (NL 12053-2001)	77.6 dBA (± 2)
Trillingen op bestuurdersstoel (NL 13059-2002)	0.8 (m/s ²) ² (± 0.25)

GECOMBINEERDE VERSNELLINGSBAK/ACHTERAS

Vloeistofcapaciteit	67.6 fl-oz (2 l)
---------------------	------------------

VOERTUIGGEWICHTEN EN LAADVERMOGENS**⚠ WAARSCHUWING**

ALS DE NOMINALE CAPACITEITEN VAN HET VOERTUIG WORDEN OVERSCHREDEN, KUNNEN MATERIËLE SCHADE, ERNSTIG PERSOONLIJK LETSEL OF DE DOOD OPTREDEN. OVERSCHRIJD HET NOMINALE LAADVERMOGEN VAN HET VOERTUIG NIET. HET NOMINALE LAADVERMOGEN GELDT ALLEEN VOOR VLAK TERREIN.

OVERBELASTING KAN DE HANTEERBAARHEID VAN HET VOERTUIG BEÏNVLOEDEN OF DEFECTEN VEROORZAKEN DIE HET VOERTUIG ONBESTUURBAAR MAKEN EN MOGELIJK TOT ERNSTIGE PERSOONLIJKE VERWONDINGEN LEIDEN. OVERSCHRIJD HET LAADVERMOGEN VAN HET VOERTUIG NIET.

GA NIET SLEPEN ALS DE LAADCAPACITEIT WORDT OVERSCHREDEN.

Beschrijving	Gewicht
Droog gewicht van het voertuig	651 lb (295 kg)
Eigengewicht van het voertuig	688 lbs (312 kg)
Maximaal toegestaan gewicht bestuurder en passagiers	400 lb (181 kg)
Laadcapaciteit	100 lb (45.4 kg)

Beschrijving	Gewicht
Maximaal sleepgewicht	One vehicle of the same size
Kogeldruk aanhangwagen	Not Applicable
Totaalgewicht van de aanhangwagen	Not Applicable
Nominaal laadvermogen van het voertuig	Not Applicable
Nominaal laadvermogen van de voertuigcombinatie	Not Applicable
Maximaal totaalgewicht van het voertuig	Not Applicable
Maximaal totaalgewicht van de voertuigcombinatie	Not Applicable

VOORWAARDE	DEFINITIE
Droog gewicht van het voertuig	Het droog gewicht van het voertuig is het gewicht van het voertuig zonder brandstof.
Eigengewicht van het voertuig	Het eigengewicht van het voertuig is het gewicht van het voertuig terwijl de brandstoftank is gevuld.
Maximaal toegestaan gewicht bestuurder en passagiers	Het maximale gewicht van de inzittenden is het maximaal toegestane gewicht van bestuurder en passagiers waarmee het voertuig veilig kan worden bestuurd.
Laadcapaciteit	De laadcapaciteit is het maximale gewicht van een lading die het voertuig in de laadruimte kan hebben. De laadcapaciteit is inclusief het gewicht van optionele apparatuur.
Maximaal sleepgewicht	Het maximale sleepgewicht is het maximale gewicht dat het voertuig kan trekken met een door Club Car goedgekeurde sleepset.
Kogeldruk aanhangwagen	De kogeldruk van de aanhangwagen is de maximaal toegestane neerwaartse druk van de trekstang van de aanhangwagen op de trekhaakkogel.
Totaalgewicht van de aanhangwagen	De maximaal toegestane massa van de aanhangwagen is het toegestane gewicht van de aanhangwagen plus het laadvermogen.
Nominaal laadvermogen van het voertuig	Het nominale laadvermogen van het voertuig is de maximaal toegestane belasting van het voertuig. Deze capaciteit omvat het gewicht van: hefsysteembelasting, laadplatform, inzittenden en optionele uitrusting.

VOORWAARDE	DEFINITIE
<p>Nominaal laadvermogen van de voertuigcombinatie</p>	<p>Het nominale laadvermogen van de voertuigcombinatie is de maximaal toegestane belasting van het voertuig met een aanhanger. Deze capaciteit bestaat uit: nominaal laadvermogen van het voertuig en brutogewicht van de aanhanger.</p>
<p>Maximaal totaalgewicht van het voertuig</p>	<p>Het maximale totaalgewicht van het voertuig bestaat uit het gewicht plus het nominale laadvermogen van het voertuig.</p>
<p>Maximaal totaalgewicht van de voertuigcombinatie</p>	<p>Het maximale totaalgewicht van de voertuigcombinatie bestaat uit het maximale totaalgewicht van het voertuig plus het totaalgewicht van de aanhangwagen.</p>

(Pagina opzettelijk leeg gelaten.)



6

BEDIENING VAN HET VOERTUIG

GEVAAR

RIJDEN MET HET VOERTUIG TERWIJL DE INZITTENDEN NIET OP HUN PLEK ZITTEN, KAN LEIDEN TOT ERNSTIG PERSOONLIJK LETSEL OF DE DOOD. START HET VOERTUIG ALLEEN ALS ALLE INZITTENDEN GOED ZITTEN.

VALLENDE VOORWERPEN KUNNEN MATERIËLE SCHADE, ERNSTIG LICHAAMELIJK LETSEL OF DE DOOD VEROORZAKEN. GEBRUIK HET VOERTUIG NIET OP EEN PLAATS WAAR HET RISICO BESTAAT OP VALLENDE VOORWERPEN.

LAAT EEN PASSAGIER GEEN KIND OP SCHOOT NEMEN ALS HET VOERTUIG RIJDT.

LAAT GEEN PERSONEN IN HET VOERTUIG OF IN DE AANHANGWAGEN ZITTEN ALS DEZE WORDT GESLEEPT.

WAARSCHUWING

BLIJF UIT DE BUURT VAN STEILE DALINGEN EN HELLINGEN EN ONEFFEN OPPERVLAKKEN.

PLOTSELING STARTEN, STOPPEN EN DRAAIEN KUNNEN MATERIËLE SCHADE EN ERNSTIG PERSOONLIJK LETSEL VEROORZAKEN. VOORKOM PLOTSELING STARTEN, STOPPEN EN DRAAIEN.

ALS HET VOERTUIG NIET CORRECT WORDT ONDERHOUDEN EN DE NODIGE REPARATIES NIET WORDEN UITGEVOERD, KAN DIT DE PRESTATIES VAN HET VOERTUIG VERMINDEREN EN BRAND, MATERIËLE SCHADE, ERNSTIG PERSOONLIJK LETSEL OF DE DOOD VEROORZAKEN. INDIEN ER PROBLEMEN AAN HET LICHT KOMEN TIJDENS EEN GEPLANDE INSPECTIE OF ONDERHOUDSBEURT, MAG HET VOERTUIG NIET WORDEN GEBRUIKT TOT HET IS GEREpareERD.

CONTROLEER OF ALLE PASSAGIERS ZICH VÓÓR HET RIJDEN VAST KUNNEN MAKEN.

HOUD HET GEHELE LICHAAM BINNEN HET VOERTUIG ALS HET IN BEWEGING IS OM PERSOONLIJK LETSEL TE VOORKOMEN.

HET VOERTUIG IS NIET SPECIAAL UITGERUST VOOR HET VERVOER VAN GEHANDICAPTEN. CONTROLEER VOOR GEBRUIK VAN HET VOERTUIG OF ALLE PERSONEN ZICH HOUDEN AAN DE WAARSCHUWINGEN EN BEDIENINGSINSTRUCTIES.

ONJUISTE BEDIENING VAN HET VOERTUIG KAN LEIDEN TOT VERMINDERDE PRESTATIES VAN HET VOERTUIG, ERNSTIG PERSOONLIJK LETSEL OF OVERLIJDEN.

OM TE VOORKOMEN DAT MENSEN UIT HET VOERTUIG VALLEN, DIENT IEDEREEN TE ALLEN TIJDE TE BLIJVEN ZITTEN EN ZICH AAN DE HANDGREPEN OF LEUNING VAST TE HOUDEN. WANNEER HET VOERTUIG IN BEWEGING IS, MOET DE BESTUURDER BEIDE HANDEN AAN HET STUUR HOUDEN.

HET NEMEN VAN EEN SCHERPE BOCHT BIJ HOGE SNELHEID KAN ERTOE LEIDEN DAT HET VOERTUIG KANTELT EN DAT MENSEN VALLEN, MET MATERIËLE SCHADE EN ERNSTIG PERSOONLIJK LETSEL TOT GEVOLG. VERLAAG DE SNELHEID IN BOCHTEN.

ONBEDOELDE BEWEGINGEN VAN HET VOERTUIG KUNNEN ERNSTIG PERSOONLIJK OF ZELFS DODELIJK LETSEL VEROORZAKEN. SCHAKEL HET VOERTUIG UIT VOORDAT U UIT HET VOERTUIG STAPT OF TIJDENS ONDERHOUD.

HET VOERTUIG IS NIET ONTWERPEN OM TE VOLDOEN AAN DE (WETTELIJKE) VEREISTEN MET BETREKKING TOT KINDERZITJES. KINDEREN DIE WETTELIJK VERPLICHT ZIJN EEN KINDERZITJE TE GEBRUIKEN, MOGEN NIET IN HET VOERTUIG WORDEN VERVOERD. U DIENT ZICH TE ALLEN TIJDE AAN LANDELIJKE EN PLAATSELIJKE WETGEVING INZAKE KINDERVEILIGHEID TE HOUDEN.

DIT VOERTUIG IS NIET BESTEMD VOOR GEBRUIK DOOR PERSONEN (WAARONDER KINDEREN) MET BEPERKTE FYSIEKE, ZINTUIGLIJKE OF MENTALE VERMOGENS OF PERSONEN MET ONVOLDOENDE KENNIS OF ERVARING, TENZIJ DEZE VOLDOENDE INSTRUCTIES HEBBEN GEKREGEN VOOR HET GEBRUIK VAN HET VOERTUIG OF WORDEN BIJGESTAAN DOOR EEN PERSOON DIE VERANTWOORDELIJK IS VOOR HUN VEILIGHEID. KINDEREN MOETEN IN DE GATEN WORDEN GEHOUDEN OM TE VOORKOMEN DAT ZE MET HET VOERTUIG GAAN SPELEN.

 **VOORZICHTIG**

BESTUUR HET VOERTUIG UITSLUITEND VANAF DE BESTUURDERSPLAATS.

GEBRUIK HET VOERTUIG ALLEEN OP SPECIFIEKE PLAATSEN.

ALLEEN EEN GEAUTORISEERDE BESTUURDER MET RIJBEWIJS MAG HET VOERTUIG BESTUREN.

GEBRUIK HET VOERTUIG ALLEEN MET INACHTNEMING VAN DE PLAATSELIJKE EN LANDELIJKE WETGEVING.

WEES VOORZICHTIG ALS U HET VOERTUIG GEBRUIKT IN DE BUURT VAN VOERTUIGEN MET EEN HOGERE SNELHEID, IN DRUK VERKEER OF OP SLECHT TERREIN.

DAGELIJKSE VEILIGHEIDS- EN PRESTATIECONTROLES VÓÓR ELK GEBRUIK

OVERZICHT

Gebruik de Veiligheidscontroles vóór elk gebruik en dagelijkse controles van het voertuig om de bedrijfsomstandigheden en prestaties van het voertuig te controleren.

Als een voertuig in slechte staat verkeert, dient het niet meer te worden gebruikt. Het buiten bedrijf stellen voorkomt meer schade aan het voertuig en voorkomt ernstig letsel.

Als het voertuig buiten bedrijf is gesteld, neem dan contact op met uw dealer of distributeur voor onderhoud en reparaties.

VEILIGHEIDSCONTROLES VÓÓR ELK GEBRUIK EN DAGELIJKSE CONTROLES

INSPECTIEGEBIED	INSPECTIECRITERIA
Algemeen	<ul style="list-style-type: none"> Controleer of alle onderdelen correct zijn gemonteerd. Controleer of alle moeren, bouten en schroeven stevig vastzitten. Vervang ontbrekende, versleten of beschadigde items.
Stickers	<ul style="list-style-type: none"> Controleer of alle veiligheidsstickers, voorschriften en reclamestickers juist zijn aangebracht. Reinig de stickers met een zachte vochtige doek. Vervang ontbrekende, versleten of beschadigde stickers.
Banden	<ul style="list-style-type: none"> Controleer op slijtage en schade. Vervang versleten of beschadigde banden. Pomp luchtbanden indien nodig op.
Accu	<ul style="list-style-type: none"> Controleer of alle accuhouders goed vastzitten. Controleer of de accukabels juist zijn bevestigd. Maak deze vast indien nodig. Onderzoek de accupolen op corrosie. Als corrosie wordt gevonden, verwijder dan de corrosie. Vervang ontbrekende, versleten of beschadigde items.
Motorolie	<ul style="list-style-type: none"> Controleer het oliepeil. Voeg olie toe indien nodig.
Motor en demper	<ul style="list-style-type: none"> Zorg ervoor dat de motor en de dempergebieden vrij zijn van vuil.
Brandstof	<ul style="list-style-type: none"> Onderzoek het brandstofsysteem op lekkage. Controleer het brandstofniveau. Voeg brandstof toe indien nodig. Vervang ontbrekende, versleten of beschadigde items.
MotorluchtfILTER	<ul style="list-style-type: none"> Onderzoek het luchtfILTER. Vervang het als het vies of beschadigd is.
Controlelampje voor storing	<ul style="list-style-type: none"> Wanneer de contactsleutel op ON (AAN) staat, brandt het controlelampje voor storing gedurende 3 seconden. Als het controlelampje voor storing blijft branden, neem dan contact op met uw plaatselijke dealer of distributeur.
Inspectie van de voertuigprestaties	<ul style="list-style-type: none"> Voer een inspectie van de voertuigprestaties uit.

INSPECTIE VAN DE VOERTUIGPRESTATIES

Vóór de inspectie van de voertuigprestaties:

- Lees en volg alle veiligheidsstickers en -informatie op het voertuig.
- Leer hoe u het voertuig correct en veilig kunt bedienen.
- Zorg ervoor dat u begrijpt hoe alle bedieningselementen, indicatoren, displays en meters van het voertuig werken.
- De voorwielen staan in de rijrichting.
- Er zijn geen obstakels voor het voertuig.

Tijdens de inspectie van de voertuigprestaties:

- Luister of u ongewone geluiden hoort, zoals piepende of ratelende geluiden.
- Controleer het rijgedrag en de voertuigprestaties.
- Controleer de besturing. Het voertuig moet gemakkelijk bestuurbaar zijn, zonder speling op het stuur.
- Het voertuig moet soepel en recht stoppen. Het rempedaal mag niet op de vloerplaat gedrukt kunnen worden. Laat een erkend technicus het remsysteem controleren als:
 - Het voertuig uitzwenkt.
 - Het rempedaal meer dan de helft van de afstand tot de vloerplaat gebruikt wanneer matige druk wordt uitgeoefend.
 - Het voertuig niet stopt.

De inspectie van de voertuigprestaties uitvoeren:

1. Start de motor.
2. Duw het rempedaal in en houd dit ingedrukt.
3. Zet de Forward/Neutral/Reverse-regelaar (FNR) op R. Controleer of de multifunctionele zoemer werkt.
4. Laat het rempedaal los.
5. Duw het gaspedaal langzaam in. Controleer of het voertuig achteruit rijdt.
6. Druk langzaam het rempedaal in. Stop het voertuig.
7. Zet de FNR-regelaar op F. Controleer dat de multifunctionele zoemer niet klinkt.
8. Laat het rempedaal los.
9. Duw het gaspedaal langzaam in. Controleer of het voertuig naar voren rijdt.
10. Rijdt met het voertuig op volle snelheid.
11. Laat het gaspedaal los. Controleer of:
 - 11.A Het gaspedaal terugkeert naar de beginpositie.
 - 11.B De motor stopt.
12. Druk langzaam het rempedaal in. Stop het voertuig.
13. Laat het rempedaal los.

14. Duw het gaspedaal langzaam in. Rijd met het voertuig op maximale snelheid. Stel de snelheidsbegrenzer indien nodig af om het voertuig op of onder de maximumsnelheid te houden.
15. Druk langzaam het rempedaal in. Stop het voertuig.
16. Parkeer het voertuig op een helling van 20% of minder. Controleer of de parkeerrem de positie van het voertuig vasthoudt.

VOERTUIGBEWEGING

OVERZICHT

Bedien het voertuig pas nadat u het volgende hebt gelezen, begrepen en onthouden:

- Rijvoorschriften
- Indicatielampjes
- Meters
- Displays
- Bedieningsknoppen

MOTOR STARTEN

 **GEVAAR**

DE MOTOR PRODUCEERT HET DODELIJKE GIF KOOLMONOXIDE. START DE MOTOR NIET IN EEN AFGESLOTEN RUIMTE ZONDER AFDOENDE VENTILATIE.

 **WAARSCHUWING**

BEWEGENDE DELEN KUNNEN VERBRIJZELING EN SNIJWONDEN VEROORZAKEN. BLIJF UIT DE BUURT VAN HET MOTORCOMPARTIMENT WANNEER DE MOTOR DRAAIT.

LET OP

ALS U HET VOERTUIG KEER OP KEER PROBEERT TE STARTEN MET EEN LEGE BRANDSTOFTANK, ZAL DIT LEIDEN TOT SCHADE AAN DE BRANDSTOFPOMP. START HET VOERTUIG NIET ALS DE BRANDSTOFTANK LEEG IS. CONTROLEER OF ER BRANDSTOF IN DE BRANDSTOFTANK ZIT VOORDAT U HET VOERTUIG GEBRUIKT.

Vóór het starten van de motor:

- Lees en volg alle veiligheidsstickers en -informatie op het voertuig.
- Leer hoe u het voertuig correct en veilig kunt bedienen.
- Zorg ervoor dat u begrijpt hoe alle bedieningselementen, indicatoren, displays en meters van het voertuig werken.
- De voorwielen staan in de rijrichting.
- Er zijn geen obstakels voor het voertuig.
- De Forward/Neutral/Reverse-regelaar (FNR) staat op N.
- De parkeerrem is ingeschakeld.
- Het gaspedaal is niet ingeduwd.

- Het voertuig staat volledig stil.

Om de motor te starten:

1. steek de sleutel in het contactslot.
2. Draai de sleutel naar ON.
3. Duw het gaspedaal in om de motor te starten.

DE MOTOR AFZETTEN

1. Laat het gaspedaal los.
2. Stop het voertuig.
3. Trek de parkeerrem aan om de wielen te vergrendelen.
4. Zet de Forward/Neutral/Reverse-regelaar (FNR) op N.
5. Draai de sleutel naar OFF.
6. Verwijder de sleutel. Bewaar de sleutel op een veilige plaats.

VOORWAARTSE BEWEGING



WAARSCHUWING

ALS U DE RIJSNELHEID NIET VERLAAGT BIJ SLECHTE RIJOMSTANDIGHEDEN, KAN DIT LEIDEN TOT MATERIËLE SCHADE, ERNSTIG PERSOONLIJK LETSEL OF DE DOOD. VERLAAG DE VOERTUIGSNELHEID IN SLECHTE RIJOMSTANDIGHEDEN ZOALS NAT GRAS OF RUW TERREIN.

Vóór het vooruit rijden:

- Lees en volg alle veiligheidsstickers en -informatie op het voertuig.
- Leer hoe u het voertuig correct en veilig kunt bedienen.
- Zorg ervoor dat u begrijpt hoe alle bedieningselementen, indicatoren, displays en meters van het voertuig werken.
- Controleer of alle passagiers zitten en de handgrepen of leuningën gebruiken. De bestuurder moet beide handen aan het stuur houden.
- Controleer of de voorwielen in de rijrichting staan.
- Zorg ervoor dat er zich geen obstakels in het pad van het voertuig bevinden.
- De contactsleutel staat op ON.
- Het voertuig staat volledig stil.

Om het voertuig vooruit te bewegen:

1. Zet de Forward/Neutral/Reverse-regelaar (FNR) op F.
2. Ontgrendel de parkeerrem.
3. Duw het gaspedaal langzaam in.

ACHTERUIT



WAARSCHUWING

ALS U DE RIJSNELHEID NIET VERLAAGT BIJ HET ACHTERUITRIJDEN, KAN DIT EIDEN TOT MATERIËLE SCHADE, ERNSTIG PERSOONLIJK LETSEL OF DE DOOD. VERLAAG DE VOERTUIGSNELHEID IN DE ACHTERUITVERSNELLING EN VOORKOM PLOTSELING STOPPEN.

Vóór het achteruit rijden:

- Lees en volg alle veiligheidsstickers en -informatie op het voertuig.
- Leer hoe u het voertuig correct en veilig kunt bedienen.
- Zorg ervoor dat u begrijpt hoe alle bedieningselementen, indicatoren, displays en meters van het voertuig werken.
- Controleer of alle passagiers zitten en de handgrepen of leuningën gebruiken. De bestuurder moet beide handen aan het stuur houden.
- Controleer of de voorwielen in de rijrichting staan.
- Zorg ervoor dat er zich geen obstakels in het pad van het voertuig bevinden.
- De contactsleutel staat op ON.
- Het voertuig staat volledig stil.

Om het voertuig achteruit te bewegen:

1. Zet de Forward/Neutral/Reverse-regelaar (FNR) op R. Controleer of de multifunctionele zoemer werkt.
2. Ontgrendel de parkeerrem.
3. Duw het gaspedaal langzaam in.

LANGZAAM RIJDEN OF STOPPEN

1. Laat het gaspedaal los.
2. Duw het rempedaal in.

HET VOERTUIG PARKEREN

1. Stop het voertuig.
2. Schakel de parkeerrem in om te voorkomen dat het voertuig beweegt.
3. Zet de Forward/Neutral/Reverse-regelaar (FNR) op N.
4. Draai de sleutel naar OFF.
5. Verwijder de sleutel. Bewaar de sleutel op een veilige plaats.

RIJOMSTANDIGHEDEN

ONVERHARDE OPPERVLAKKEN

Voorzorgsmaatregelen bij het rijden op onverharde of slechte oppervlakken:

- Verlaag de voertuigsnelheid.

- Wees uiterst voorzichtig.

HELLING OMHOOG

 **WAARSCHUWING**

KANTELEN VAN HET VOERTUIG KAN ERNSTIG PERSOONLIJK LETSEL OF DE DOOD VEROORZAKEN. VOORKOMEN STOPPEN OP EEN HEUVEL BIJ HET SLEPEN OF MET EEN BELADEN VOERTUIG. ALS EEN VOERTUIG MET LADING OP EEN HELLING MOET STOPPEN, VOORKOM DAN ACHTERUIT ROLLEN EN PLOTSELING STARTEN OF STOPPEN.

GEBRUIK HET GASPEDAAL NIET OM DE HET VOERTUIG OP EEN BEPAALDE POSITIE OP EEN HELLING VAST TE HOUDEN. WANNEER U STILSTAAT OP EEN HELLING, GEBRUIKT U HET REMPEDAAL OM OP DIE PLAATS STIL TE BLIJVEN STAAN.

OM TE VOORKOMEN DAT HET VOERTUIG KANTELT, DIENT U HELLINGEN LANGZAAM EN IN EEN RECHTE LIJN OP EN AF TE RIJDEN. GEBRUIK HET VOERTUIG NIET OP HELLINGEN VAN MEER DAN 20%.

ACHTERUIT ROLLEN VAN HET VOERTUIG BIJ HET STARTEN OP EEN HELLING KAN MATERIËLE SCHADE, ERNSTIG PERSOONLIJK LETSEL OF DE DOOD VEROORZAKEN. GEBRUIK HET REMPEDAAL OM HET VOERTUIG OP ZIJN PLAATS TE HOUDEN TOTDAT DE AANDRIJFLIJN VOLLEDIG IS INGESCHAKELD.

Voorzorgsmaatregelen bij een helling omhoog:

- Voorkom rijden op hellingen van meer dan 20%.
- Bekijk het terrein altijd zorgvuldig voordat u op een helling rijdt. Rijd niet op een helling met gladde oppervlakken of losse grond.
- Houd uw voeten op de vloer.
- Rijd in een rechte lijn op de helling.
- Voorkom schuin rijden. Door schuin rijden kan het voertuig naar één kant overhellen.
- Rijd met een stabiele snelheid. Ga niet harder rijden.
- Ga op een helling niet stilstaan als u een voertuig met lading bestuurt. Als een voertuig met lading op een helling moet stoppen, voorkom dan achteruitrijden of plotseling starten of stoppen.
- Rijd niet met hoge snelheid over de top van een heuvel. Obstakels, scherpe dalingen, andere voertuigen of personen kunnen zich aan de andere kant van de heuvel bevinden.

HELLING ZIJWAARTS

 **WAARSCHUWING**

VERLAAG DE SNELHEID OP HELLINGEN OM KANTELEN, MATERIËLE SCHADE EN ERNSTIG PERSOONLIJK LETSEL TE VOORKOMEN.

ACHTERUIT ROLLEN VAN HET VOERTUIG BIJ HET STARTEN OP EEN HELLING KAN MATERIËLE SCHADE, ERNSTIG PERSOONLIJK LETSEL OF DE DOOD VEROORZAKEN. GEBRUIK HET REMPEDAAL OM HET VOERTUIG OP ZIJN PLAATS TE HOUDEN TOTDAT DE AANDRIJFLIJN VOLLEDIG IS INGESCHAKELD.

Gebruik van het voertuig op een zijwaartse helling wordt afgeraden.

Voorzorgsmaatregelen indien rijden op een zijwaartse helling onvermijdelijk is:

- Voorkom rijden op hellingen van meer dan 10%.
- Verlaag de voertuigsnelheid.
- Wees uiterst voorzichtig.
- Bekijk het terrein altijd zorgvuldig voordat u op een helling rijdt. Rijd niet op een helling met gladde oppervlakken of losse grond.
- Houd uw voeten op de vloer.
- Rijd met een stabiele snelheid. Ga niet harder rijden.

HELLING OMLAAG

WAARSCHUWING

KANTELEN VAN HET VOERTUIG KAN ERNSTIG PERSOONLIJK LETSEL OF DE DOOD VEROORZAKEN. VOORKOMEN STOPPEN OP EEN HEUVEL BIJ HET SLEPEN OF MET EEN BELADEN VOERTUIG. ALS EEN VOERTUIG MET LADING OP EEN HELLING MOET STOPPEN, VOORKOM DAN ACHTERUIT ROLLEN EN PLOTSELING STARTEN OF STOPPEN.

OM TE VOORKOMEN DAT HET VOERTUIG KANTELT, DIENT U HELLINGEN LANGZAAM EN IN EEN RECHTE LIJN OP EN AF TE RIJDEN. GEBRUIK HET VOERTUIG NIET OP HELLINGEN VAN MEER DAN 20%.

GEBRUIK HET REMPEDAAL OM DE SNELHEID VAN HET VOERTUIG TE REGELEN TIJDENS HET AFDALEN VAN EEN HELLING.

DE BESTUURDER MOET DE VOERTUIGSNELHEID MATIGEN BIJ HET AFDALEN VAN HELLINGEN.

ACHTERUIT ROLLEN VAN HET VOERTUIG BIJ HET STARTEN OP EEN HELLING KAN MATERIËLE SCHADE, ERNSTIG PERSOONLIJK LETSEL OF DE DOOD VEROORZAKEN. GEBRUIK HET REMPEDAAL OM HET VOERTUIG OP ZIJN PLAATS TE HOUDEN TOTDAT DE AANDRIJFLIJN VOLLEDIG IS INGESCHAKELD.

Voorzorgsmaatregelen bij afdalingen:

- Voorkom rijden op hellingen van meer dan 20%.
- Bekijk het terrein altijd zorgvuldig voordat u op een helling rijdt. Rijd niet op een helling met gladde oppervlakken of losse grond.
- Houd het zware uiteinde van het voertuig bergop.
- Houd uw voeten op de vloer.
- Rijd in een rechte lijn op de helling.
- Voorkom schuin rijden. Door schuin rijden kan het voertuig naar één kant overhellen.
- Rijd met een stabiele snelheid. Ga niet harder rijden.
- Verlaag de voertuigsnelheid.
- Trap het rempedaal geleidelijk in om het voertuig te vertragen.

OVER OBSTAKELS

Rijden over obstakels wordt afgeraden en moet worden vermeden.

Voorzorgsmaatregelen indien rijden over obstakels onvermijdelijk is:

- Inspecteer het terrein altijd op obstakels voordat u in een nieuwe omgeving rijdt.
- Kijk vooruit en verken het terrein. Wees voortdurend alert op gevaren.
- Rijd langzaam en wees voorzichtig wanneer u op onbekend terrein rijdt. Niet alle obstakels zijn direct zichtbaar.
- Rijd niet over grote obstakels zoals rotsen en omgevallen bomen.

ONDER OBSTAKELS



WAARSCHUWING

RIJD NIET MET HET VOERTUIG ONDER VOORWERPEN DOOR MET EEN HOOGTE DIE KLEINER IS DAN DE HOOGTE VAN HET VOERTUIG.

Rijden onder obstakels wordt afgeraden.

Voorzorgsmaatregelen indien rijden onder obstakels onvermijdelijk is:

- Inspecteer het terrein altijd op obstakels voordat u in een nieuwe omgeving rijdt.
- Kijk vooruit en verken het terrein. Wees constant alert op laaghangende obstakels zoals boomtakken.
- Rijd langzaam en wees voorzichtig wanneer u op onbekend terrein rijdt. Niet alle obstakels zijn direct zichtbaar.

'S NACHTS



GEVAAR

'S NACHTS RIJDEN MET HET VOERTUIG ZONDER DE JUISTE APPARATUUR KAN MATERIËLE SCHADE, ERNSTIG PERSOONLIJK LETSEL OF DE DOOD VEROORZAKEN. OM 'S NACHTS MET HET VOERTUIG TE RIJDEN, MOET HET VOERTUIG KOPLAMPEN, ACHTERLICHTEN EN REFLECTOREN HEBBEN.

Gebruik van het voertuig 's nachts wordt afgeraden. Wanneer 's nachts rijden onvermijdelijk is, moet het voertuig beschikken over:

- Koplampen
- Achterlichten
- Reflectoren

Voorzorgsmaatregelen indien 's nachts rijden onvermijdelijk is:

- Zet altijd de koplampen aan.
- Inspecteer het terrein altijd op obstakels voordat u in een nieuwe omgeving rijdt.
- Kijk vooruit en verken het terrein. Wees voortdurend alert op gevaren.
- Rijd langzaam en wees voorzichtig wanneer u op onbekend terrein rijdt. Niet alle obstakels zijn direct zichtbaar.

DOOR WATER

**WAARSCHUWING**

DOOR WATER RIJDEN KAN EEN NADELIGE INVLOED HEBBEN OP DE WERKING VAN DE REMMEN. INDIEN U DOOR WATER HEBT GEREDEN, DIENT U DE WERKING VAN DE REMMEN TE TESTEN DOOR HET REMPEDAAL ZACHTJES IN TE DRUKKEN. ALS HET VOERTUIG NIET IN HET NORMALE TEMPO VAART MINDERT, HOUDT U HET REMPEDAAL INGEDRUKT TOTDAT DE REMMEN WEER DE NORMALE REMPRESTATIE LEVEREN.

Met het voertuig door water rijden wordt afgeraden en moet worden vermeden.

Voorzorgsmaatregelen indien het rijden door water onvermijdelijk is:

- Verlaag de voertuigsnelheid.
- Wees uiterst voorzichtig.
- Rijd niet door water dat hoger dan 7,5 cm (3 inch) staat.

MET GOLFTASSEN

- Controleer of de golftassen goed zijn bevestigd.
- Controleer of de riemen goed vastzitten.

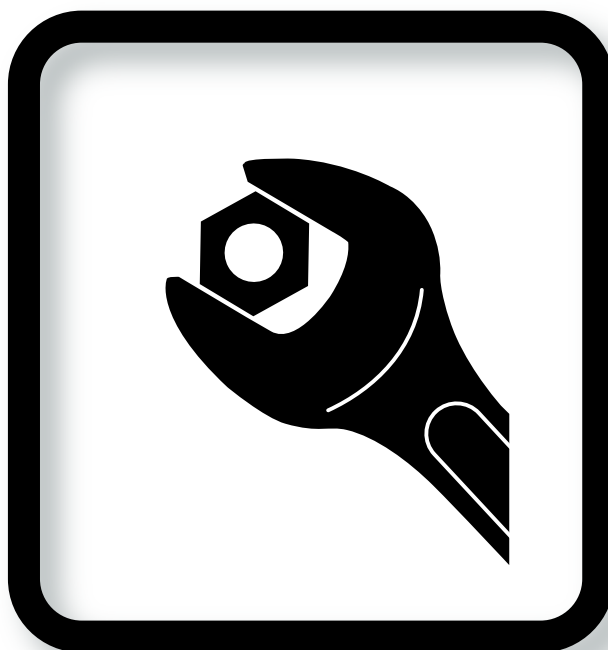

7

VOERTUIGONDERHOUD

 **GEVAAR**

BRANDSTOF IS ONTVLAMBAAR EN EXPLOSIEF. VERBODEN TE ROKEN. HOUD VONKEN EN VLAMMEN OP VEILIGE AFSTAND VAN HET VOERTUIG EN DE ONDERHOUDSPLAATS. VOER ONDERHOUD AAN HET VOERTUIG UIT IN EEN GEVENTILEERDE RUIMTE.

EEN WIEL OF BAND MET BESCHADIGING KAN MATERIËLE SCHADE, ERNSTIG LICHAMELIJK LETSEL OF DE DOOD VEROORZAKEN. PROBEER NIET ZELF EEN WIEL OF BAND TE REPAREREN. NEEM CONTACT OP MET UW PLAATSELIJKE DEALER OF DISTRIBUTEUR VOOR REPARATIES.

 **WAARSCHUWING**

ONBEDOELDE BEWEGINGEN VAN HET VOERTUIG KUNNEN ERNSTIG PERSOONLIJK OF ZELFS DODELIJK LETSEL VEROORZAKEN. SCHAKEL HET VOERTUIG UIT VOORDAT U UIT HET VOERTUIG STAPT OF TIJDENS ONDERHOUD.

ONDERHOUDS- EN REPARATIEWERKZAAMHEDEN AAN HET VOERTUIG MOGEN UITSLUITEND DOOR ERKENDE TECHNICI WORDEN VERRICHT. OOK EENVOUDIGE REPARATIE- OF ONDERHOUDSWERKZAAMHEDEN MOETEN DOOR IEMAND WORDEN UITGEVOERD MET KENNIS EN ERVARING OP HET GEBIED VAN ELEKTRISCHE EN MECHANISCHE REPARATIEWERKZAAMHEDEN. BIJ HET UITVOEREN VAN ONDERHOUD, SERVICEWERKZAAMHEDEN OF MONTAGE VAN ACCESSOIRES, MOETEN ALTIJD DE JUISTE AANWIJZINGEN WORDEN GEVOLGD.

ALS HET VOERTUIG NIET CORRECT WORDT ONDERHOUDEN EN DE NODIGE REPARATIES NIET WORDEN UITGEVOERD, KAN DIT DE PRESTATIES VAN HET VOERTUIG VERMINDEREN EN BRAND, MATERIËLE SCHADE, ERNSTIG PERSOONLIJK LETSEL OF DE DOOD VEROORZAKEN. INDIEN ER PROBLEMEN AAN HET LICHT KOMEN TIJDENS EEN GEPLANDE INSPECTIE OF ONDERHOUDSBEURT, MAG HET VOERTUIG NIET WORDEN GEBRUIKT TOT HET IS GEREPAREERD.

EEN HETE MOTOR EN UITLAAT KUNNEN ERNSTIGE BRANDWONDEN VEROORZAKEN. RAAK EEN HETE MOTOR OF UITLAAT NIET AAN. LAAT DE MOTOR EN HET UITLAATSYSTEEM AFKOELEN VOOR ONDERHOUD.

BEWEGENDE DELEN KUNNEN VERBRIJZELING EN SNIJWONDEN VEROORZAKEN. VOER GEEN ONDERHOUDSWERKZAAMHEDEN UIT ALS DE MOTOR AAN STAAT.

ONBEDOELD STARTEN VAN HET VOERTUIG KAN BRAND, MATERIËLE SCHADE OF ERNSTIG PERSOONLIJK LETSEL VEROORZAKEN. KOPPEL DE ACCU LOS.

VOER GEEN WERKZAAMHEDEN UIT OP DE AANDRIJFLIJN WANNEER HET PLATFORM BELADEN IS.

DRAAG NOOIT LOSZITTENDE KLEDING OF SIERADEN ZOALS RINGEN, HORLOGES, KETTINGEN ENZ. WANNEER U ONDERHOUDSWERKZAAMHEDEN OP HET VOERTUIG UITVOERT.

TIL SLECHTS ÉÉN KANT VAN HET VOERTUIG TEGELIJKERTIJD OP. GEBRUIK EEN GESCHIKT HEFWERKTUIG MET EEN MINIMALE HEFCAPACITEIT VAN 1000 LB (454 KG). GEBRUIK HET HEFWERKTUIG NIET OM HET VOERTUIG VOOR LANGERE TIJD OMHOOG TE HOUDEN. GEBRUIK ALTIJD GOEDGEKEURDE KRIKSTEUNEN MET HET GESCHIKTE DRAAGVERMOGEN OM HET VOERTUIG TE ONDERSTEUNEN EN DE WIELEN TE BLOKKEREN DIE OP DE GROND BLIJVEN.

CONTROLEER BIJ HET VERWIJDEREN OF VERVANGEN VAN KABELS DAT DE KABELS EN KABELBOMEN OP DE JUISTE WIJZE ZIJN GEPLAATST EN BEVESTIGD. INDIEN U DE KABELS NIET NAAR BEHOREN PLAATST EN VASTZET, KAN DIT LEIDEN TOT VOERTUIGDEFECTEN, MATERIËLE SCHADE, ERNSTIG PERSOONLIJK LETSEL OF DE DOOD.

 **VOORZICHTIG**

DRAAG ALTIJD EEN VEILIGHEIDSBRIL OF ANDERE GOEDGEKEURDE OOGBESCHERMING WANNEER U ONDERHOUDSWERKZAAMHEDEN AAN HET VOERTUIG UITVOERT. DRAAG RUBBEREN HANDSCHOENEN WANNEER U DE MOTOROLIE VERVERST.

DRAAG ALTIJD EEN VEILIGHEIDSBRIL OF ANDERE GOEDGEKEURDE OOGBESCHERMING WANNEER U ONDERHOUDSWERKZAAMHEDEN AAN HET VOERTUIG UITVOERT. DRAAG ALTIJD VOLLEDIGE GEZICHTSBESCHERMING EN RUBBEREN HANDSCHOENEN WANNEER U WERKZAAMHEDEN AAN ACCU'S UITVOERT.

HET VOERTUIG BUITEN BEDRIJF STELLEN

 **WAARSCHUWING**

ONBEDOELDE BEWEGINGEN VAN HET VOERTUIG KUNNEN ERNSTIG PERSOONLIJK OF ZELFS DODELIJK LETSEL VEROORZAKEN. SCHAKEL HET VOERTUIG UIT VOORDAT U UIT HET VOERTUIG STAPT OF TIJDENS ONDERHOUD.

1. Parkeer het voertuig op een stevige, vlakke ondergrond.
2. Trek de parkeerrem aan om te vermijden dat het voertuig beweegt
3. Draai de sleutel naar OFF.
4. Verwijder de sleutel.
5. Zet de Forward/Neutral/Reverse-regelaar (FNR) op N.
6. Plaats blokken tegen de wielen.

VOERTUIG REINIGEN

DE VOORRUIT SCHOONMAKEN

Gebruik een zachte handdoek en water om de voorruit schoon te maken. Gebruik indien nodig milde zeep. Gebruik geen huishoudelijk glasreinigingsmiddel.

DE BUITENKANT VAN HET VOERTUIG REINIGEN

LET OP

VOCHT KAN SCHADE AAN ELEKTRISCHE COMPONENTEN VEROORZAKEN. GEBRUIK GEEN HOGEDRUKREINIGER OF STOOMREINIGER OM HET VOERTUIG SCHOON TE MAKEN.

Gebruik in de handel verkrijgbare autoreinigingsmiddelen met een spons of zacht doekje dat u ook voor de gewone reiniging gebruikt. Een tuinslang met een normale druk voor thuisgebruik is voldoende.

Gebruik een in de handel verkrijgbare aluminiumreiniger en fijne (klasse Nr. 00) staalwol om oxidatie of verkleuring van het aluminium te verwijderen.

Gebruik niet-schurende wassen producten. Accuzuur, kunstmest, teer, asfalt, creosoot, verf of kauwgom dient u onmiddellijk te verwijderen om eventuele vlekken te voorkomen.

Gooi het afvalwater op de juiste manier weg.

DE BINNENKANT VAN HET VOERTUIG SCHOONMAKEN

LET OP

VOCHT KAN SCHADE AAN ELEKTRISCHE COMPONENTEN VEROORZAKEN. GEBRUIK GEEN HOGEDRUKREINIGER OF STOOMREINIGER OM HET VOERTUIG SCHOON TE MAKEN.

De zittingen van het voertuig gaan langer mee wanneer u ze goed reinigt. Gebruik een oplossing van 10% vloeibare zeep met warm water en breng deze met aan zachte doek aan. Gebruik een zachte borstel om ingedroogd vuil te verwijderen.

Gooi het afvalwater op de juiste manier weg.

ONDERHOUDSSCHEMA

OVERZICHT ONDERHOUDSSCHEMA

Een preventief onderhoudsprogramma met regelmatig onderhoud kan overmatige uitvaltijd van het voertuig en reparatiekosten voorkomen. Gebruik deze items om het voertuig in goede staat te houden.

- Veiligheidscontroles vóór elk gebruik en dagelijkse controles
- Inspectie van de voertuigprestaties
- Onderhouds- en serviceschema

Als een voertuig in slechte staat verkeert, dient het niet meer te worden gebruikt. Het buiten bedrijf stellen voorkomt meer schade aan het voertuig en voorkomt ernstig letsel als gevolg van gevaarlijke omstandigheden.

Neem contact op met uw dealer of distributeur voor onderhoud en reparaties.

ONDERHOUDS- EN SERVICESCHEMA

Opmerking: Het onderhoudsschema moet vaker worden uitgevoerd bij voertuigen die constant worden blootgesteld aan zwaar gebruik of zware bedrijfsomstandigheden.

INTERVAL	BESCHRIJVING
Dagelijks	Voer de dagelijkse veiligheidscontrole voor gebruik uit. Voer de dagelijkse inspectie van de voertuigprestaties uit.
	Controleer het motoroliepeil.
Maandelijks	Controleer de bandenspanning.
	Controleer de luchtinlaat van de motor. Reinig deze indien nodig.
	Reinig het voertuig.
50 uur / 6 maanden	Reinig de accu.
	Onderzoek het luchtfilter. Vervang deze indien nodig. Controleer de slang op beschadiging. Controleer of de slangklemmen goed vastzitten.
	Laat een erkend technicus: <ul style="list-style-type: none"> • het elektrische systeem onderzoeken; • de uitlijning van het voorwiel onderzoeken; • het remsysteem onderzoeken en smeren; • smeer de draaipunten van de schakelkabel • de voorwielophanging smeren;
100 uur / 12 maanden	Laat een erkend technicus de volgende onderdelen onderzoeken: <ul style="list-style-type: none"> • bougie • de pedaal componenten; • de vloeistof van de gecombineerde versnellingsbak/achteras; • topsnelheid voertuig
Eerste: 100 uren 200 uren/ 12 maanden	Ververs de motorolie.
200 uur / 24 maanden	Laat een erkend technicus de klepspelings aanpassen.

ONDERHOUDSTAKEN

LUCHTFILTER

VERWIJDERING VAN HET LUCHTFILTER

Voordat het luchtfilter wordt verwijderd:

- Stel het voertuig buiten gebruik.

Het luchtfilter verwijderen:

1. Maak de vergrendeling (1) open.

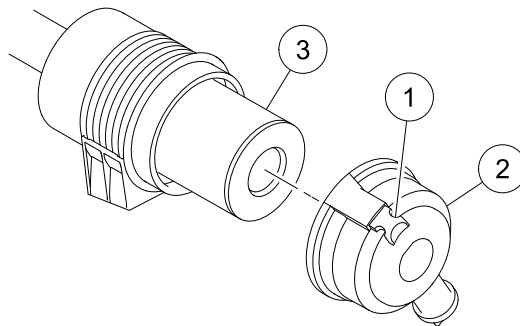

2. Verwijder de afdekking van het luchtfilter (2).
3. Verwijder het luchtfilter (3).

LUCHTFILTER MONTEREN

1. Gebruik een vochtige, pluisvrije doek om de binnenkant van de luchtfilterhouder schoon te maken.
2. Monteer het luchtfilter (3).

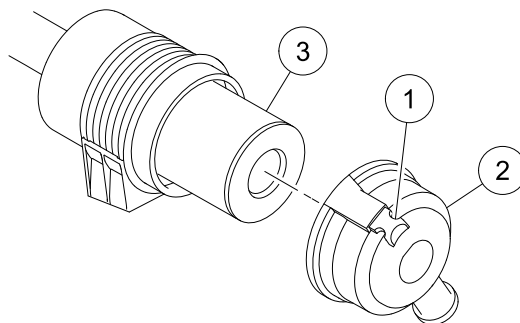

3. Monteer de afdekking van het luchtfilter (2).
4. Sluit de vergrendeling (1).

MOTOROLIE

VISCOSITEIT VAN MOTOROLIE

Selecteer de viscositeit van de motorolie voor uw omgevingsomstandigheden.

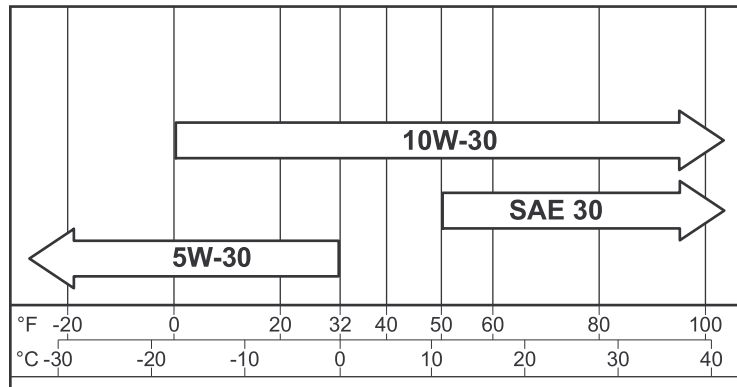

INSPECTIE VAN HET MOTOROLIEPEIL

Voordat de motorolie wordt gecontroleerd:

- Stel het voertuig buiten gebruik.

De motorolie controleren:

1. Verwijder de peilstok (1).

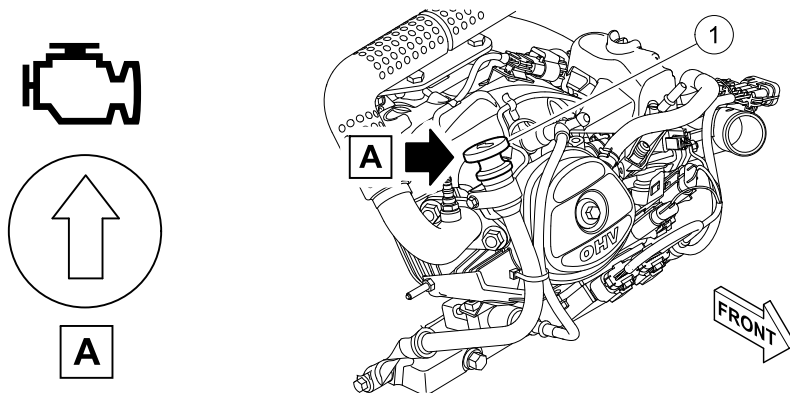

2. Controleer of er olie op de peilstok zit.
3. Plaats de peilstok terug.
4. Start de motor en laat deze drie minuten lopen. Als het waarschuwingslampje voor een laag oliepeil blijft branden, moet u de motor onmiddellijk uitschakelen.
5. Schakel de motor uit.
6. Wacht twee minuten.
7. Verwijder en reinig de peilstok.
8. Plaats de peilstok terug.

9. Neem de peilstok eruit.
10. Controleer of het oliepeil tussen de indicaties maximum (1) en minimum (2) ligt.

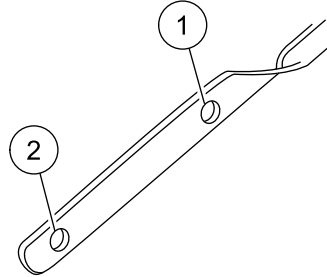

11. Als het oliepeil lager is dan het minimum moet u olie toevoegen.
12. Plaats de peilstok terug.
Opmerking: Zorg ervoor dat de pijl in de richting van de motor wijst.

MOTOROLIE VERVERSEN

⚠ VOORZICHTIG

HETE MOTOROLIE KAN BRANDWONDEN VEROORZAKEN. PROBEER NOOIT DE MOTOROLIE TE VERVERSEN ZOLANG DE MOTOR HEET IS. LAAT DE MOTOR AFKOELEN VOORDAT DE OLIE WORDT VERVERST.

LET OP

TE VEEL MOTOROLIE KAN DE MOTORPRESTATIES VERMINDEREN EN DE MOTOR BESCHADIGEN. GEBRUIK NIET MEER DAN DE AANBEVOLEN HOEVEELHEID OLIE.

Voordat de motorolie wordt vervangen:

- Stel het voertuig buiten gebruik.
- Koppel de accu los.

De motorolie vervangen:

1. Verwijder de peilstok (1).

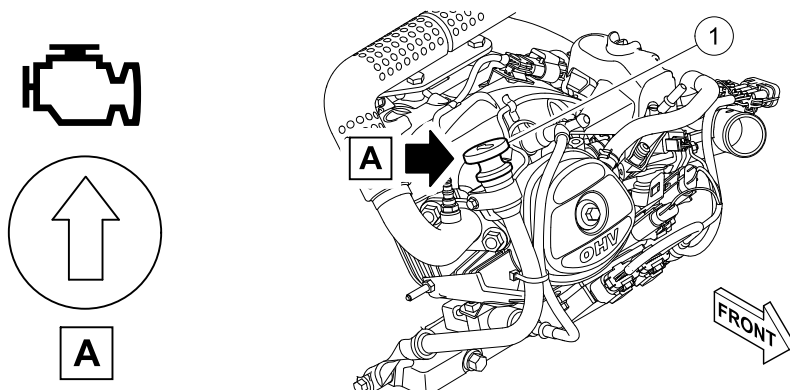

2. Reinig het gebied rondom de olieaftapplug (2).

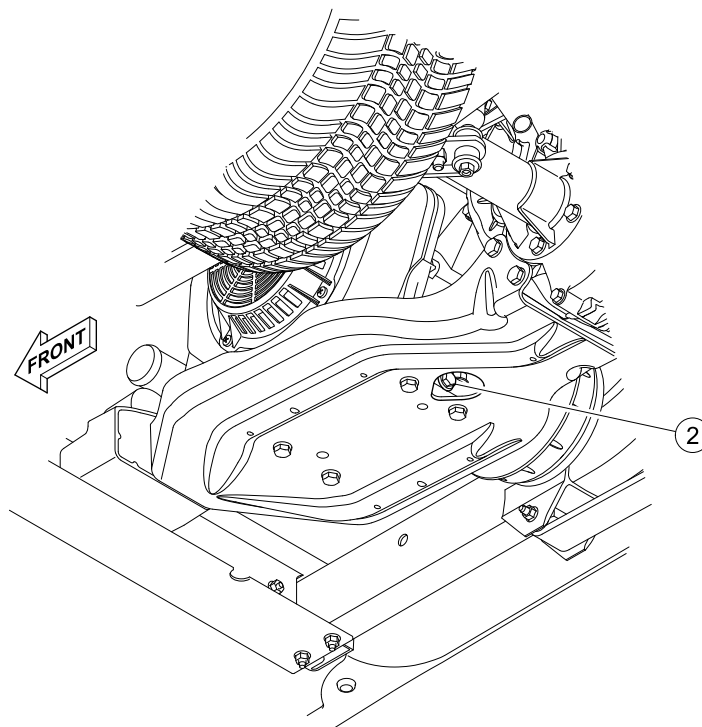

3. Plaats een opvangbak onder de olieaftapplug.
4. Verwijder de olieaftapplug.
5. Tap de olie volledig af.
6. Reinig de olieaftapplug.
7. Controleer de pakking op de olieaftapplug op beschadigingen. Vervang ze indien nodig.
8. Plaats de olieaftapplug terug en draai deze vast tot 13 lb·ft (18 N·m).

9. Voeg 39 fl-oz (1.1 l) aanbevolen motorolie toe.

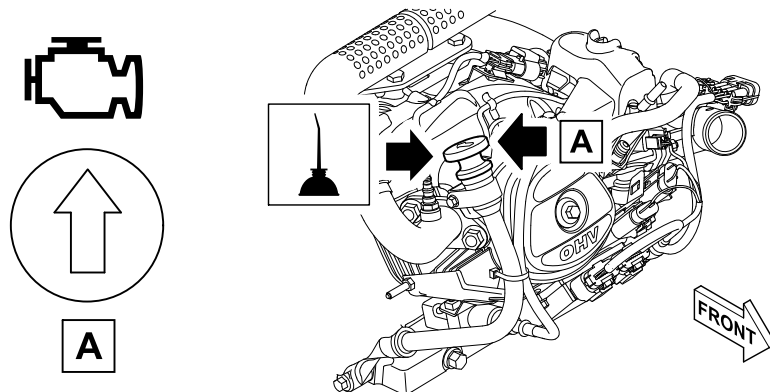

10. Plaats de peilstok terug.
11. Sluit de accu aan.
12. Neem contact op met uw dealer of distributeur voor meer informatie over het correct recyclen van de gebruikte motorolie.

MOTOROLIE TOEVOEGEN

⚠ VOORZICHTIG

VERWIJDER DE PEILSTOK NIET TERWIJL DE MOTOR AAN STAAT.

LET OP

TE VEEL MOTOROLIE KAN DE MOTORPRESTATIES VERMINDEREN EN DE MOTOR BESCHADIGEN. GEBRUIK NIET MEER DAN DE AANBEVOLEN HOEVEELHEID OLIE.

Voordat motorolie wordt toegevoegd:

- Stel het voertuig buiten gebruik.

Motorolie toevoegen:

1. Verwijder de peilstok (1).

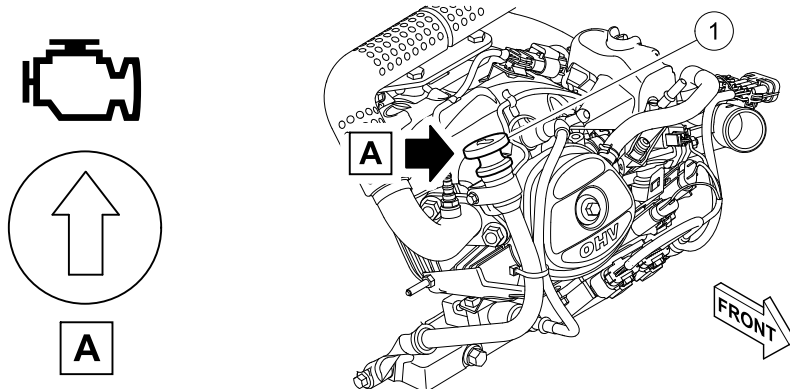

LET OP

ALS MOTOROLIE TE SNEL WORDT TOEGEVOEGD, KAN DEZE UIT DE PEILSTOKLEIDING LEKKEN. VOEG LANGZAAM MOTOROLIE TOE.

2. Voeg motorolie toe totdat het oliepeil tussen de indicaties maximum (1) en minimum (2) ligt.

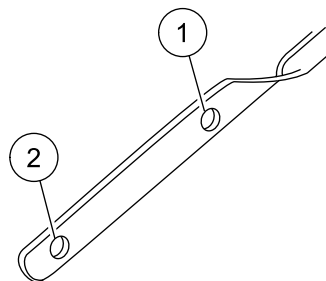

3. Plaats de peilstok terug.

TANKEN

⚠ GEVAAR

BRANDSTOF IS ONTVLAMBAAR EN EXPLOSIEF. VOEG GEEN BRANDSTOF TOE ALS HET CONTACTSLOT OP ON (AAN) STAAT. DRAAI VOORDAT BRANDSTOF WORDT TOEGEVOEGD HET CONTACTSLOT OP OFF (UIT).

BRANDSTOF IS ONTVLAMBAAR EN EXPLOSIEF. VUL DE BRANDSTOFTANK NIET BIJ ALS DE MOTOR IS INGESCHAKELD OF HEET IS. WACHT TOT DE MOTORTEMPERATUUR IS GEDAALD VOORDAT U BRANDSTOF TOEVOEGT.

BRANDSTOF IS ONTVLAMBAAR EN EXPLOSIEF. GEBRUIK HET VOERTUIG NIET ALS ER BRANDSTOF IS GEMORST. VERWIJDER DE GEMORSTE BRANDSTOF OP CORRECTE WIJZE.

BRANDSTOF IS GIFTIG. TAP NOOIT BRANDSTOF OVER UIT HET VOERTUIG.

BRANDSTOF IS GIFTIG. BEWAAR BRANDSTOF BUITEN BEREIK VAN KINDEREN.

BRANDSTOF IS ONTVLAMBAAR EN EXPLOSIEF. BEWAAR BRANDSTOF UITSLUITEND IN EEN GOEDGEKEURD BRANDSTOFBLIK. BEWAAR HET BRANDSTOFBLIK IN EEN GEVENTILEERDE RUIMTE UIT DE BUURT VAN VONKEN EN WARMTEBRONNEN.

BRANDSTOF IS ONTVLAMBAAR EN EXPLOSIEF. OM TE VOORKOMEN DAT DE STATISCHE ELEKTRICITEIT ELEKTRISCHE VONKVORMING VEROOorzaakt, MOET DE BRANDSTOFOPSLAGTANK/BRANDSTOFPOMP GEAARD ZIJN. INDIEN DE POMP NIET GEAARD IS, MOET HET VOERTUIG VOOR EN TIJDENS HET TANKEN VAN BRANDSTOF AAN DE POMP WORDEN GEAARD.

LET OP

EEN BRANDSTOF MET EEN ALCOHOLGEHALTE VAN MEER DAN 10% (ZOALS E15 EN E85) VEROOorzaakt SCHADE AAN HET VOERTUIG EN MAAKT DE GARANTIE ONGELDIG. GEBRUIK ALLEEN HET AANBEVOLEN BRANDSTOFTYPE.

1. Draai de sleutel naar OFF.
2. Laat de motor afkoelen.
3. Til de zitting omhoog.
4. Verwijder de brandstofvuldop (1).

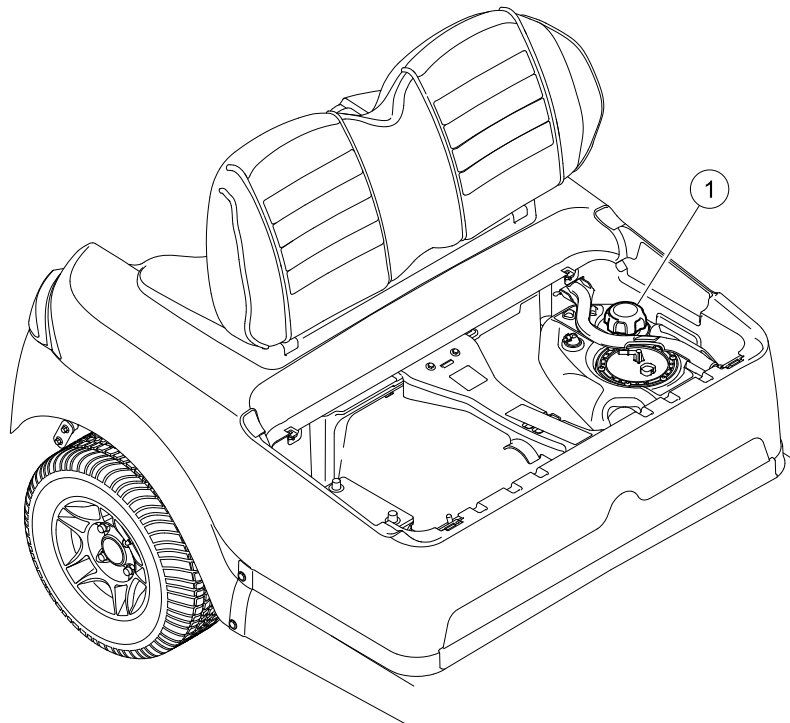

G-200096-000059

5. Vul de brandstoftank met de aanbevolen brandstof.
6. Plaats de dop terug en draai deze vast.

7. Klap de zitting terug.

HET VOERTUIG OPTILLEN

DE VOORKANT VAN HET VOERTUIG OPTILLEN

⚠ WAARSCHUWING

HEFFEN VAN HET VOERTUIG MET LADING KAN MATERIËLE SCHADE, ERNSTIG PERSOONLIJK LETSEL OF DE DOOD VEROORZAKEN. VERWIJDER ALLE VRACHT UIT DE LAADBAK VOORDAT HET VOERTUIG WORDT OPGETILD.

Voordat het voertuig wordt opgetild:

- Stel het voertuig buiten gebruik.
- Koppel de accu los.
- Gebruik een krik en kriksteunen die geschikt zijn voor het voertuig.

De voorkant van het voertuig optillen:

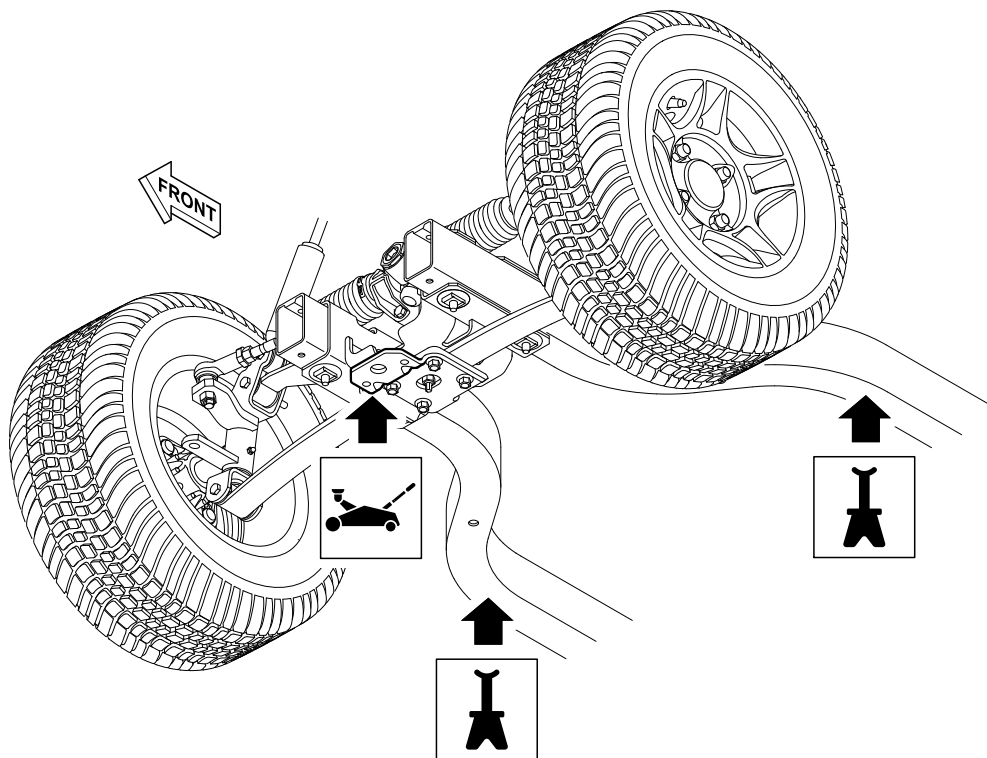

1. Plaats de krik in het midden van het hefpunt.
2. Til de voorkant van het voertuig op.
3. Zet kriksteunen onder de chassISRails.
4. Laat het voertuig op de kriksteunen zakken.

DE ACHTERKANT VAN HET VOERTUIG OPTILLEN

WAARSCHUWING

HEFFEN VAN HET VOERTUIG MET LADING KAN MATERIËLE SCHADE, ERNSTIG PERSOONLIJK LETSEL OF DE DOOD VEROORZAKEN. VERWIJDER ALLE VRACHT UIT DE LAADBAK VOORDAT HET VOERTUIG WORDT OPGETILD.

Voordat het voertuig wordt opgetild:

- Stel het voertuig buiten gebruik.
- Koppel de accu los.
- Gebruik een krik en kriksteunen die geschikt zijn voor het voertuig.

De achterkant van het voertuig optillen:

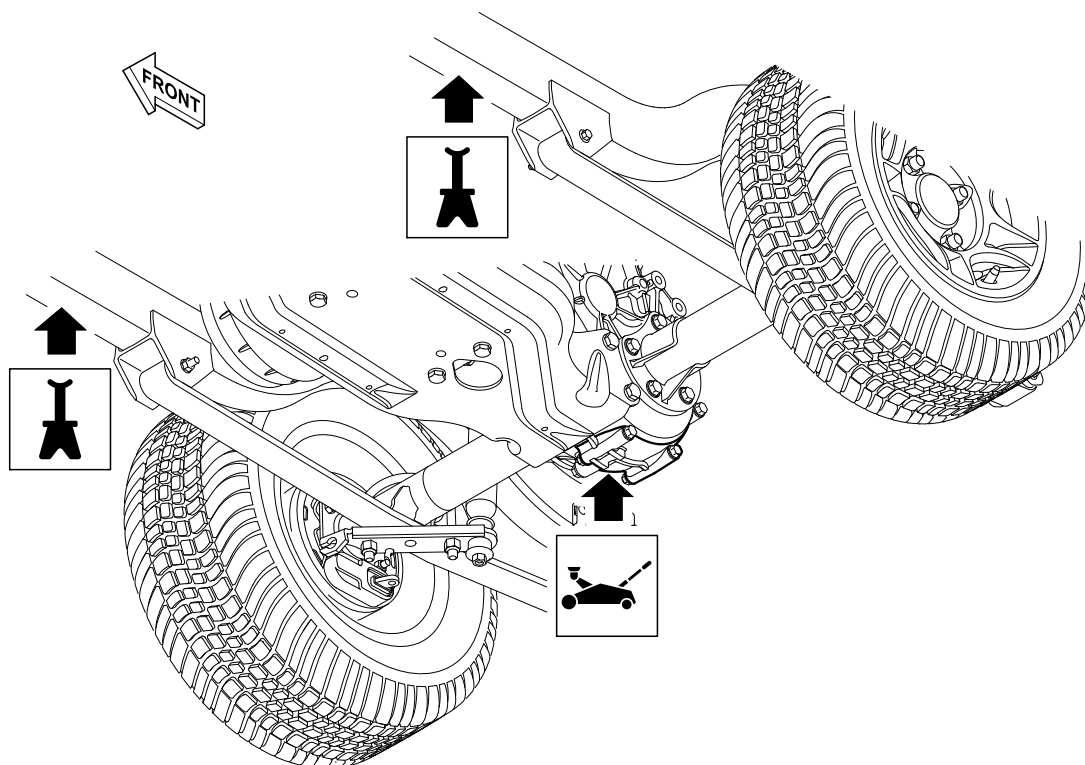

1. Plaats de krik in het midden van het hefpunt.
2. Til de achterkant van het voertuig op.
3. Zet kriksteunen onder de chassisrails.
4. Laat het voertuig op de kriksteunen zakken.

HET VOERTUIG LATEN ZAKKEN

DE VOORKANT VAN HET VOERTUIG LATEN ZAKKEN

Voordat de voorkant van het voertuig omlaag wordt gebracht:

- Gebruik een krik die geschikt is voor het voertuig.

De voorkant van het voertuig laten zakken:

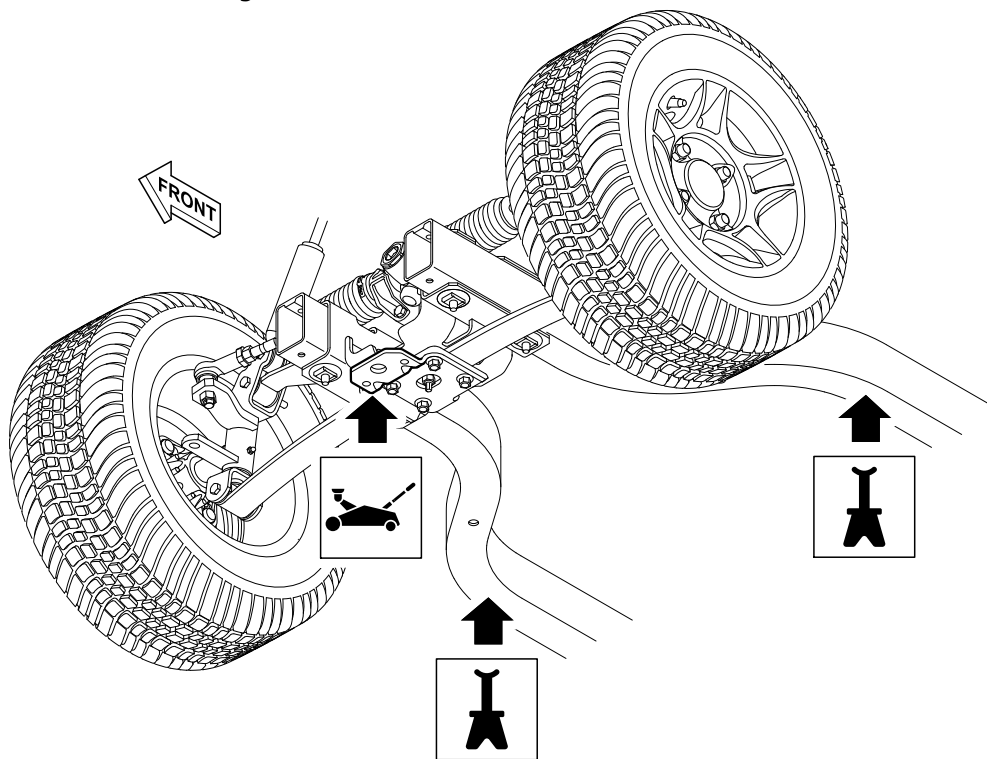

1. Plaats de krik in het midden van het hefpunt.
2. Hef het voertuig van de kriksteunen.
3. Verwijder de kriksteunen.
4. Laat het voertuig zakken.

DE ACHTERKANT VAN HET VOERTUIG LATEN ZAKKEN

Voordat de achterkant van het voertuig omlaag wordt gebracht:

- Gebruik een krik die geschikt is voor het voertuig.

De achterkant van het voertuig laten zakken:

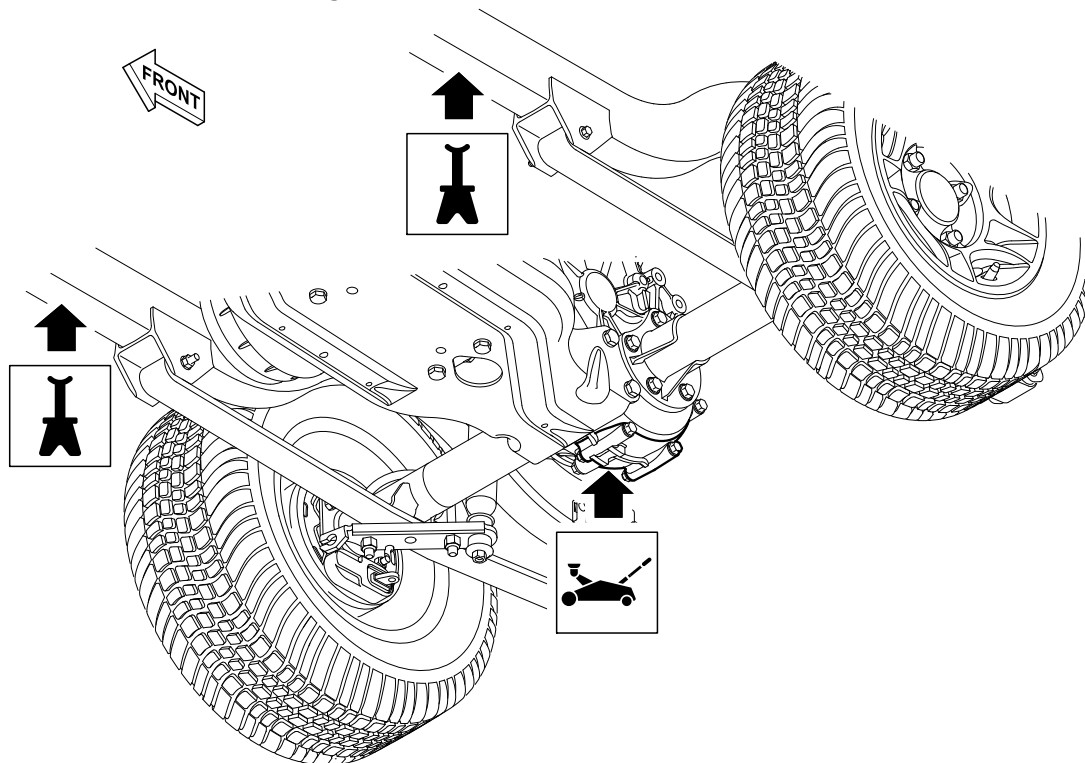

1. Plaats de krik in het midden van het hefpunt.
2. Hef het voertuig van de kriksteunen.
3. Verwijder de kriksteunen.
4. Laat het voertuig zakken.

BOUGIE

BOUGIE VERWIJDEREN

Vóór de verwijdering van de bougie:

- Stel het voertuig buiten gebruik.
 - Koppel de accu los.
1. Reinig het gebied rondom de bougie.

2. Maak de bougiekabel los (1).

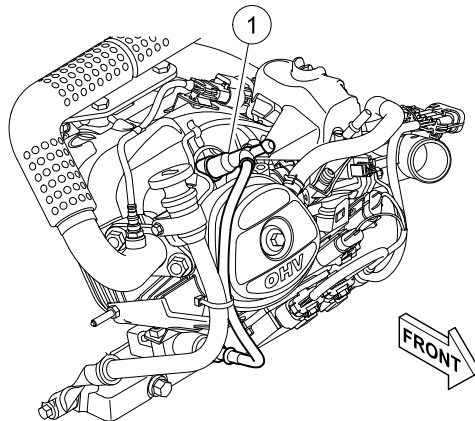

3. Gebruik een bougiedop om de bougie te verwijderen.

MONTAGE VAN DE BOUGIE

1. Breng een dunne laaganti-vastlopmiddel dat bestand is tegen hoge temperaturen aan op het schroefdraad van de bougie.
2. Gebruik een bougiedop om de bougies te monteren en aan te draaien tot 20 lb·ft (27 N·m).
3. Sluit de bougiekabel aan (1).

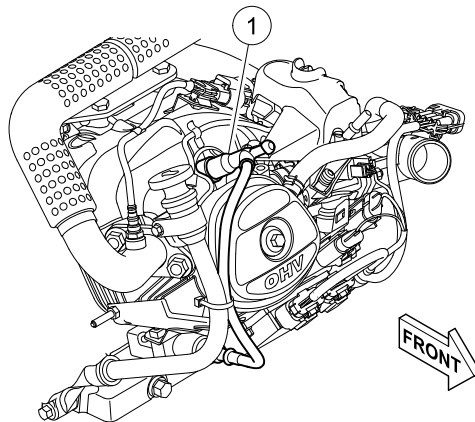

4. Sluit de accu aan.

BANDENSPANNING METEN

Vóór het meten van de bandenspanning:

- Stel het voertuig buiten gebruik.

Meten van de bandenspanning:

1. Verwijder de dop van het ventiel.
2. Gebruik een manometer om de bandenspanning te meten.

3. Vul de banden tot de aanbevolen bandenspanning.

Opmerking: Ga naar de goedgekeurde matrix voor wiel- en bandenassemblages op <http://www.clubcar.com> voor informatie over het bandtype, de bandenspanning en het koppel van de wielmoeren.

4. Plaats de dop terug op het ventiel.

WIELMONTAGE

WIELEN VERWIJDEREN

Voordat een wiel wordt verwijderd:

- Stel het voertuig buiten gebruik.

Om een wiel te verwijderen:

1. Verwijder de wioldop.
2. Draai de wielmoeren los.
3. Breng het voertuig omhoog om het wiel te verwijderen.
4. Verwijder de wielmoeren.
5. Verwijder het wiel.

MONTAGE VAN DE WIELEN

Vóór de montage van de wielen:

- Stel het voertuig buiten gebruik.

Om de wielen te monteren:

1. Breng het voertuig omhoog om de wielen te monteren.
2. Lijn het wiel uit met de naaf van het voertuig.

Opmerking: Controleer of het ventiel naar de buitenkant van het voertuig wijst.

Opmerking: Zorg ervoor dat het loopvlak van de band in de juiste rijrichting staat.

3. Draai de wielmoeren handmatig aan.
4. Laat het voertuig zakken.
5. Draai de wielmoeren vast met het aanbevolen aanhaalkoppel.

Opmerking: Ga naar de goedgekeurde matrix voor wiel- en bandenassemblages op <http://www.clubcar.com> voor informatie over het bandtype, de bandenspanning en het koppel van de wielmoeren.

6. Monteer de wioldop.

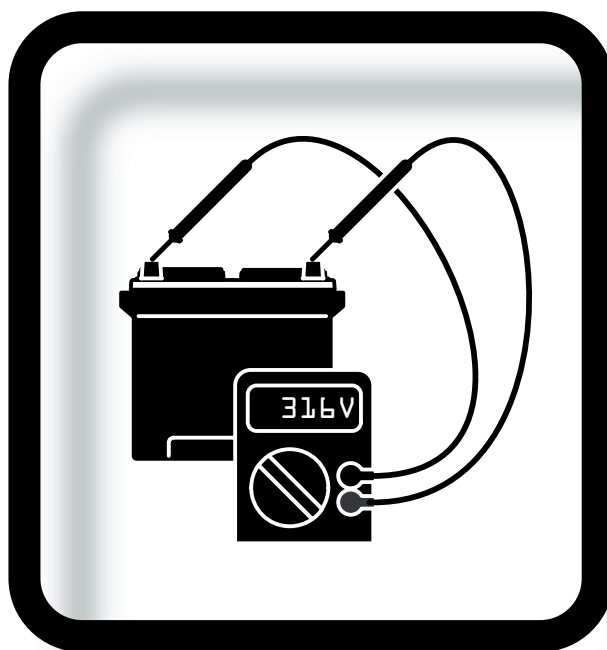

8

ONDERHOUD VAN ACCU'S

⚠ VOORZICHTIG

DRAAG ALTIJD EEN VEILIGHEIDSBRIL OF ANDERE GOEDGEKEURDE OOGBESCHERMING WANNEER U ONDERHOUDSWERKZAAMHEDEN AAN HET VOERTUIG UITVOERT. DRAAG ALTIJD VOLLEDIGE GEZICHTSBESCHERMING EN RUBBEREN HANDSCHOENEN WANNEER U WERKZAAMHEDEN AAN ACCU'S UITVOERT.

ACCU REINIGEN

1. Breng een goedgekeurde accureinigingspray of wateroplossing aan op de bovenkant van de accu en de polen.
Opmerking: De wateroplossing bestaat uit 1 kopje (237 ml) natriumcarbonaat met 1 gallon (3,8 liter) water.
2. Gebruik een zachte borstel om de bovenkant van de accu en de polen schoon te maken. Verwijder alle corrosie.
3. Gebruik kraanwater om de oplossing van de accu's te verwijderen. Gooi het afvalwater op de juiste manier weg.
4. Als de accukabel door corrosie is aangetast, laat dan een erkend technicus de accukabel vervangen.
5. Controleer of de accukabels goed vastzitten. Als de accukabel niet goed vast zit, draai de onderdelen dan aan tot 41 lb·in (4.3 N·m).
6. Laat de accupolen drogen.
7. Breng Battery Terminal Protector Spray aan op de accupolen.

OPLADEN VAN DE ACCU

JUMPSTART MET ACCUOPLADER

⚠ WAARSCHUWING

BEVROREN ACCUZUUR KAN SCHADE VEROORZAKEN ZOALS LEKKEN EN EXPLOSIES. ALS ACCUZUUR BEVRIEST, MOET U DE ACCU VERVANGEN VOORDAT U DEZE OPLAADT OF GEBRUIKT. ACCU'S DIE NIET VOLDOENDE ZIJN OPGELADEN, ZULLEN BIJ LAGE TEMPERATUREN BEVRIEZEN. HOUD DE ACCU'S ZO VEEL MOGELIJK VOLLEDIG OPGELADEN.

⚠ VOORZICHTIG

DRAAG ALTIJD EEN VEILIGHEIDSBRIL OF ANDERE GOEDGEKEURDE OOGBESCHERMING WANNEER U ONDERHOUDSWERKZAAMHEDEN AAN HET VOERTUIG UITVOERT. DRAAG ALTIJD VOLLEDIGE GEZICHTSBESCHERMING EN RUBBEREN HANDSCHOENEN WANNEER U WERKZAAMHEDEN AAN ACCU'S UITVOERT.

LET OP

DE DYNAMO KAN BESCHADIGEN ALS DE MOTOR WORDT GEBRUIKT TERWIJL DE ACCUKABELS ZIJN LOSGEKOPPELD OF ALS DE BOOSTERSNOEREN NIET JUIST ZIJN AANGESLOTEN.

Voordat het voertuig wordt gestart met een jumpstart:

- Gebruik alleen een autoacculader van 12 volt, 10 ampère of minder.

1. Stel het voertuig buiten gebruik.

2. Schakel alle accessoires uit.
3. Volg de instructies en waarschuwingen van de fabrikant op.

ELEKTRISCHE AANSLUITING VAN ACCU

DE ACCU LOSKOPPELEN

Voordat de accu wordt losgekoppeld:

- Stel het voertuig buiten gebruik.

Loskoppelen van de accu:

1. Koppel de negatieve (-) kabel (1) los.

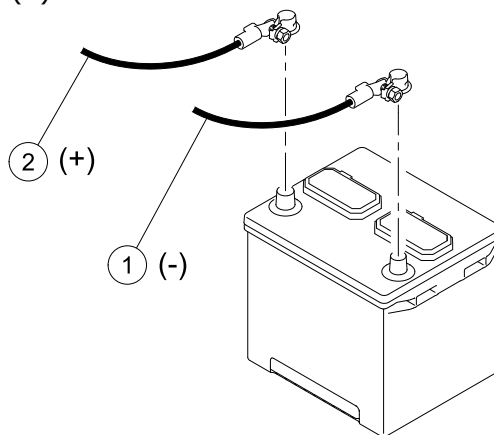

2. Koppel de positieve (+) kabel (2) los.

DE ACCU AANSLUITEN

1. Sluit de positieve (+) kabel (2) aan.

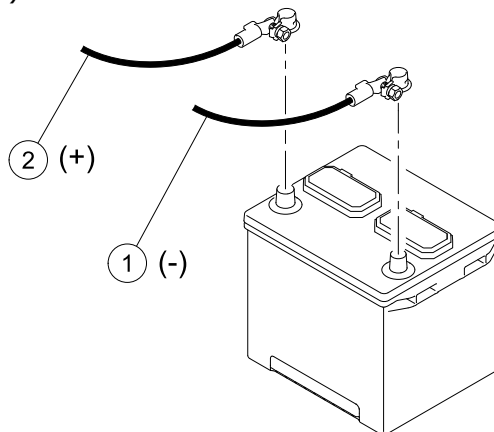

2. Sluit de negatieve (-) kabel (1) aan.
3. Draai de hardware aan tot 41 lb·in (4.3 N·m).
4. Breng Battery Terminal Protector Spray aan op de accupolen.

(Pagina opzettelijk leeg gelaten.)



9

VERVOER EN SLEPEN

GEVAAR

LAAT GEEN PERSONEN IN HET VOERTUIG OF IN DE AANHANGWAGEN ZITTEN ALS DEZE WORDT GESLEEPT.

WAARSCHUWING

BLIJF UIT DE BUURT VAN DE RUIMTE TUSSEN DE SLEEPWAGEN EN HET GESLEEPT VOERTUIG OF DE AANHANGWAGEN.

SLEEP EEN CLUB CAR-VOERTUIG NIET ACHTER EEN PERSONENAUTO OF VRACHTWAGEN OP EEN OPENBARE WEG. TRANSPORTEER EEN CLUB CAR-VOERTUIG ALLEEN OP EEN GOEDGEKEURDE AANHANGWAGEN.

VOORZICHTIG

HET VOERTUIG KAN VAN DE AANHANGWAGEN VALLLEN EN MATERIËLE SCHADE EN ERNSTIG PERSOONLIJK LETSEL VEROORZAKEN. CONTROLEER OF HET VOERTUIG OP DE JUISTE MANIER AAN DE AANHANGWAGEN IS BEVESTIGD.

VERWIJDER DE VOORRUIT VOORDAT U HET VOERTUIG OP EEN AANHANGWAGEN VERVOERT. ZET DE ZITTING VAST.

VOOR GEBRUIK OP DE OPENBARE WEG MOET DE AANHANGWAGEN AAN ALLE LANDELIJKE EN PLAATSELIJKE WETTELIJKE VEREISTEN VOLDOEN MET BETREKKING TOT ACHTERLICHTEN, REMLICHTEN, ENZ.

HET TE SLEPEN VOERTUIG VOORBEREIDEN

1. Draai de sleutel naar OFF.
2. Verwijder de sleutel. Bewaar de sleutel op een veilige plaats.
3. Zet de Forward/Neutral/Reverse-regelaar (FNR) op N.

EEN AANHANGWAGEN OF EEN VOERTUIG SLEPEN

VOORZICHTIG

WEES UITERST VOORZICHTIG TIJDENS HET SLEPEN VAN EEN AANHANGWAGEN OF VOERTUIG. MAAK GEEN SCHERPE BOCHTEN TIJDENS HET SLEPEN VAN EEN AANHANGWAGEN OF VOERTUIG. SLEEP EEN AANHANGWAGEN OF VOERTUIG NOOIT OP DE OPENBARE WEG OF SNELWEG. VERLAAG DE VOERTUIGSNELHEID BIJ HET SLEPEN VAN EEN AANHANGWAGEN OF VOERTUIG.

- Het voertuig kan één voertuig van dezelfde grootte slepen.
 - Gebruik alleen een door Club Car goedgekeurde sleepset.
1. Maak het voertuig klaar om te worden gesleept.
 2. Gebruik een door Club Car goedgekeurde sleepset om het voertuig te slepen.
 3. Sleep de aanhangwagen of het voertuig met een snelheid van maximaal 5 mph (8 km/u).

SLEPEN MET EEN GOEDGEKEURD SLEEPVOERTUIG

VOORZICHTIG

WEES UITERST VOORZICHTIG WANNEER U HET VOERTUIG OP EEN GOEDGEKEURD SLEEPVOERTUIG VERVOERT. MAAK GEEN SCHERPE BOCHTEN TIJDENS HET SLEPEN VAN EEN VOERTUIG. SLEEP NOOIT EEN VOERTUIG OP DE OPENBARE WEG OF SNELWEG. VERLAAG DE VOERTUIGSNELHEID VAN HET GOEDGEKEURDE SLEEPVOERTUIG OM HET VOERTUIG TE SLEPEN.

Goedgekeurd sleepvoertuig:

- Kan maximaal vijf golfwagens slepen.
- Heeft een remvermogen (GCVWR) van het goedgekeurde sleepvoertuig plus vijf gesleepte voertuigen.

Opmerking: Gross Combination Vehicle Weight Rating (GCVWR) is het brutogewicht van het goedgekeurde sleepvoertuig plus het bruto gewicht van de gesleepte voertuigen.

1. Maak het voertuig klaar om te worden gesleept.
2. Gebruik een door Club Car goedgekeurde sleepset om het voertuig te slepen.
3. Gebruik een goedgekeurd sleepvoertuig om het voertuig te slepen.
4. Sleep het voertuig met een snelheid van maximaal 5 mph (8 km/u).

VOORBEREIDING VOERTUIGTRANSPORT

VOORZICHTIG

WEES UITERST VOORZICHTIG WANNEER U HET VOERTUIG OP EEN AANHANGER VERVOERT. RAADPLEEG DE GEBRUIKSAANWIJZING VAN HET SLEEPVOERTUIG.

Het voertuig is niet ontworpen om te worden gesleept met snelheden van meer dan 8 km/u (5 mph). Als u over lange afstanden of op de openbare weg moet rijden, vervoer het voertuig dan op een aanhangwagen. Gebruik een aanhangwagen met het juiste laadvermogen.

1. Trek de handrem aan.
2. Zet de Forward/Neutral/Reverse-regelaar (FNR) op N.
3. Draai de sleutel naar OFF.
4. Verwijder de sleutel. Bewaar de sleutel op een veilige plaats.
5. Verwijder alle vracht uit het voertuig.
6. Verwijder de voorruit van het voertuig.
7. Sluit alle deuren en maak alle kleppen, zittingen en de voorruit vast.
8. Controleer het voertuig op losse onderdelen. Maak deze vast indien nodig.
9. Maak het voertuig aan de aanhangwagen vast.

VOERTUIG NA TRANSPORT WEER IN GEBRUIK NEMEN

1. Zorg ervoor dat de aanhangwagen correct is geplaatst om het voertuig veilig van de aanhangwagen te kunnen halen.

2. Verwijder alle materialen die zijn gebruikt om het voertuig aan de aanhangwagen vast te maken.
3. Controleer het voertuig op losse onderdelen. Maak deze vast indien nodig.
4. Plaats de voorruit.



10

LANGDURIGE OPSLAG

GEVAAR

BRANDSTOF IS ONTVLAMBAAR EN EXPLOSIEF. GEBRUIK HET VOERTUIG NIET ALS ER BRANDSTOF IS GEMORST. VERWIJDER DE GEMORSTE BRANDSTOF OP CORRECTE WIJZE.

BRANDSTOF IS ONTVLAMBAAR EN EXPLOSIEF. TAP GEEN BRANDSTOF AF ALS DE MOTOR AAN STAAT.

BRANDSTOF IS ONTVLAMBAAR EN EXPLOSIEF. BEWAAR BRANDSTOF UITSLUITEND IN EEN GOEDGEKEURD BRANDSTOFBLIK. BEWAAR HET BRANDSTOFBLIK IN EEN GEVENTILEERDE RUIMTE UIT DE BUURT VAN VONKEN EN WARMTEBRONNEN.

BRANDSTOF IS GIFTIG. BEWAAR BRANDSTOF BUITEN BEREIK VAN KINDEREN.

BRANDSTOF IS GIFTIG. TAP NOOIT BRANDSTOF OVER UIT HET VOERTUIG.

WAARSCHUWING

BEVROREN ACCUZUUR KAN SCHADE VEROORZAKEN ZOALS LEKKEN EN EXPLOSIES. ALS ACCUZUUR BEVRIEST, MOET U DE ACCU VERVANGEN VOORDAT U DEZE OPLAADT OF GEBRUIKT. ACCU'S DIE NIET VOLDOENDE ZIJN OPGELADEN, ZULLEN BIJ LAGE TEMPERATUREN BEVRIEZEN. HOUD DE ACCU'S ZO VEEL MOGELIJK VOLLEDIG OPGELADEN.

ONBEDOELDE BEWEGINGEN VAN HET VOERTUIG KUNNEN ERNSTIG PERSOONLIJK OF ZELFS DODELIJK LETSEL VEROORZAKEN. SCHAKEL HET VOERTUIG UIT VOORDAT U UIT HET VOERTUIG STAPT OF TIJDENS ONDERHOUD.

VOORBEREIDING VOOR LANGDURIGE OPSLAG

Uw voertuig voorbereiden op langdurige opslag:

1. Onderzoek de laadtoestand van de accu's. Als de laadtoestand zwak is, laadt u de accu op.
Opmerking: Gebruik een autoacculader van 12 volt, 10 ampère of minder.
2. Schakel alle elektronische accessoires uit.
3. Zet de Forward/Neutral/Reverse-regelaar (FNR) op N.
4. Draai de sleutel naar OFF.
5. Verwijder de sleutel. Bewaar de sleutel op een veilige plaats.
6. Plaats blokken tegen de wielen.
Opmerking: Activeer de parkeerrem niet.
7. Verwijder alle vracht en persoonlijke spullen.
8. Vul de brandstoftank.
9. Voeg een brandstofstabilisator toe. Raadpleeg de instructies van de fabrikant van de brandstofstabilisator.
10. Ontkoppel de ontluchtingslang van de ontluchtingsnippel van de brandstoftank.

11. Sluit de ontluichtingsnippel van de brandstoftank af met een vinyl dop (1). Controleer of de afsluiting luchtdicht is.

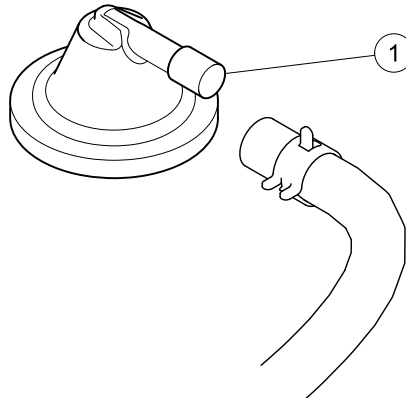

12. Koppel de accu los.
13. Reinig de accu.
14. De motor voorbereiden op langdurige opslag:
14.A Maak de bougiekabel los (1).

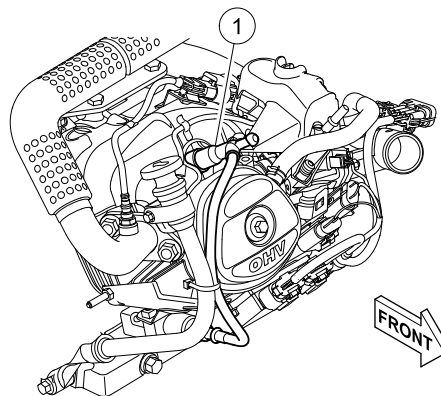

- 14.B Gebruik een bougiekop om de bougie te verwijderen.
14.C Giet via het bougiegat 0,5 fl-oz (14,2 ml) SAE 10-olie in de motor.
14.D Draai de motorkrukas meerdere malen handmatig om.
14.E Breng een dun laagje hittebestendig smeermiddel tegen vastlopen aan op de bougiedraden.
14.F Gebruik een bougiekop om de bougies te monteren en aan te draaien tot 20 lb·ft (27 N·m).
14.G Sluit de bougiekabel aan.
15. Zet het voertuig op een koele en droge plaats om ontlading van de accu tot een minimum te beperken.
16. Stel de druk in elke band af op de aanbevolen bandenspanning.
17. Reinig het voertuig.

INGEBRUIKNAME NA LANGDURIGE OPSLAG

1. Reinig de accu.
2. Sluit het brandstofsysteem aan:
 - 2.A Verwijder de opklikbare vinyl dop (1) van de ontluichtingsnippel van de brandstoftank.

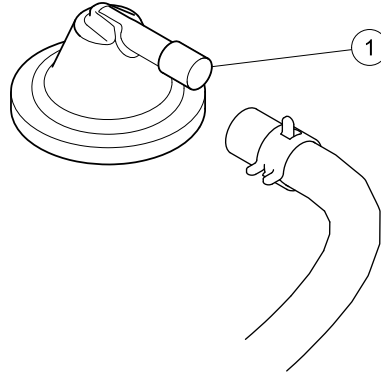

WAARSCHUWING

BRANDSTOF IS ONTVLAMBAAR EN EXPLOSIEF. ZORG ERVOOR DAT DE BRANDSTOFSLANG VOLLEDIG IS AANGESLOTEN.

- 2.B Sluit de ontluichtings slang aan op de nippel van de brandstoftank.
3. Sluit de accu aan.
4. Zet de Forward/Neutral/Reverse-regelaar (FNR) op N.
5. Stel de schakelaar maintenance/operate (onderhoud/bediening) in op MAINTENANCE (ONDERHOUD).
6. Start de motor en laat deze draaien.
Opmerking: De motoruitlaat kan na de ingebruikname enige tijd roken.
7. Draai de sleutel naar OFF.
8. Stel de schakelaar maintenance/operate (onderhoud/bediening) in op OPERATE (BEDIENING).
9. Zorg dat de banden de aanbevolen bandenspanning hebben.
10. Laat het voertuig smeren door een erkend technicus.
11. Voer een dagelijkse veiligheidscontrole uit volgens de checklist.
12. Voer een inspectie van de voertuigprestaties uit.



11

GARANTIES

BEPERKTE GARANTIE**GARANTIE**

Club Car, LLC ("Club Car") garandeert hierbij tegenover de oorspronkelijke koper of huurder, volgens de hier gedefinieerde voorwaarden en overeenkomstig de bepalingen, beperkingen en uitsluitingen in deze beperkte garantie, dat het nieuwe voertuig of onderdeel dat hij/zij aangeschaft heeft van Club Car of een Erkende Dealer of Distributeur vrij zal zijn van materiaal- en fabricagefouten onder normaal gebruik en onderhoud voor de hieronder vermelde perioden en volgens de bepalingen, beperkingen en uitsluitingen in deze beperkte garantie.

Deze beperkte garantie dekt de kosten van materiaal, afwerking en reparatiewerkzaamheden met betrekking tot de elementen die hieronder specifiek zijn vermeld gedurende de aangegeven perioden. Dergelijke reparatiewerkzaamheden mogen enkel uitgevoerd worden door Club Car, een Erkende Dealer of Distributeur ervan of een centrum dat door Club Car is goedgekeurd. Voor reparaties uitgevoerd door gekwalificeerde technici die niet behoren tot het team van fabriekstechnici van Club Car of een Erkende Dealer of Distributeur, zal Club Car enkel de reserveonderdelen of componenten leveren.

Indien het garantieregistratieformulier niet wordt ingevuld en geretourneerd aan Club Car ten tijde van de oorspronkelijke verkoop, moet de koper bij iedere garantieclaim een bewijs van aankoopdatum kunnen overleggen.

GARANTIETERMIJN

ITEM	SUB-ITEMS	DEKKING
HOOFDONDERSTEL VOERTUIG	Niet van toepassing	Limited Lifetime
OPHANGING	Versnellingsbak, stuurkolom, schokbrekers en bladveren	2 years
AANDRIJVING	Motor, transmissie, koppelomvormer (aandrijving en aangedreven)	2 years
BENZINESYSTEMEN	Luchtinlaatsysteem, uitlaatsysteem en startdynamo	2 years
PEDAALGROEP	Mechanische montage van het pedaalsysteem, remcluster montages en remkabels	2 years
STOELEN	Onder- en achterzijde van de stoelen en armlenningen	2 years
OVERKAPPINGSSYSTEEM	Overkapping, achterste overkappingsondersteuning, aftapsysteem en structurele hulpmodule (SAM)	2 years

CARROSSERIEGROEP	Afwerkingspanelen en chassis voor en achter	2 years
ALLE OVERIGE ONDERDELEN	Elektromagnetische klep, eindschakelaars, spanningsregelaar, FR-schakelaar en opties en accessoires geleverd door Club Car, inclusief onderdelen die niet anderszins zijn gespecificeerd	2 years

UITSLUITINGEN

Uitgesloten van elke Club Car-garantie is schade aan een voertuig of onderdeel die niet veroorzaakt wordt door een defect, waaronder gebrekkig onderhoud, nalatigheid, misbruik, ongeval en botsing, onderhoudsafstellingen, onredelijke of onbedoelde belasting of gebruik, verkeerde montage van accessoires, montage van onderdelen of accessoires die niet behoren tot de oorspronkelijke uitrusting waaronder al dan niet door Club Car goedgekeurde GPS-systemen, niet-goedgekeurde wijziging en natuurrampen. Tevens zijn alle zekeringen, filters, stickers (behalve waarschuwingsstickers), smeermiddelen, elementen onderhevig aan gewone slijtage zoals de laderstekker en het stopcontact, motorbevestigingen, voering van de platformbodemp, matten, kussens, bougies, lampen, remschoenen, riemen, borstels, elektromagneten, bussen, aandrijfknoppen, esthetische achteruitgang en elementen die door blootstelling of gewone slijtage aangetast worden of minder goed werken uitgesloten van elke Club Car-garantie.

De voorzieningen van deze beperkte garantie gelden niet voor defecten als gevolg van de volgende omstandigheden:

- Accu's
 - Onjuist laden van een voertuig door een acculadermodel te gebruiken dat door Club Car niet is toegestaan voor gebruik met dit voertuig.
 - Het gebruik van accessoires die geen stroom uit de volledige systeemspanning halen.
 - Verwaarlozing, breuk, vorst, brand, explosie, verwoesting, gesmolten verdeelposten, toevoeging van een chemisch middel of werking van de accu in onderladen toestand (voor minder dan de helft geladen 1200 soortelijk gewicht); het omgekeerd plaatsen van de accu's of het omgekeerd laden, breuk van de houders, kappen of verdeelposten, of accu's gebruikt voor toepassingen waarvoor ze niet werden ontworpen.
 - Een accu beschadigd door een defecte lader of accu's in voertuigen die niet juist geladen kunnen worden.
 - Een voertuig waarvan de operationele lader niet is aangesloten op een circuit met de in de gebruikershandleiding van het voertuig aangegeven parameters (het aantal operationele laders moet gelijk zijn aan het aantal operationele voertuigen), of het gebruik van een niet goedgekeurd algoritme.
- Gebrek aan gepast onderhoud zoals preventieve onderhoudscontroles, juiste rotatie van voertuigen in een wagenparktoepassing, behoud van de juiste bandenspanning en -uitlijning en vastzetten van losse draadverbindingen zoals beschreven in de handleiding.
- Schade veroorzaakt door een verkeerde montage van het onderdeel.
- Het buiten de invloed van CLUB CAR gebruiken van halfgeleideronderdelen zoals dioden en zekeringen die gevoelig zijn voor elektrisch overladen (bliksem inbegrepen).
- Beschadigde wisselstroom- en gelijkstroomkabelset met stekker van de lader, hetgeen een aan slijtage en aan wangebruik door de gebruiker onderhevig onderdeel is.
- Gebruik van benzine met meer dan 10% ethanol.

Zonder het algemene karakter van het voorgaande op enigerlei wijze te beperken, en als onderdeel van deze uitsluiting van de beperkte garantie, garandeert Club Car in geen geval dat haar voertuig of onderdelen zoals accu's, computer, regelapparaat of elektrische uitrusting ook geschikt zijn voor toepassing in haar andere producten. Zoals bij het gebruik van eender welk voertuig, accu's, computer, regelapparaat of elektrische uitrusting, zal een voorzichtige eigenaar de handleiding, bedieningsinstructies en waarschuwingsetiketten lezen en bestuderen; hij/zij zal tevens de nodige voorzorgsmaatregelen nemen bij het werken aan of rond voertuigen, accu's of elektrische uitrustingen.

Transportkosten voor garantieonderhoud zijn ook uitgesloten van deze garantie.

VERVALLEN VAN DE GARANTIE

Deze en alle andere garanties komen te vervallen bij beschadiging, ongeval, verkeerd of onbedoeld gebruik van het voertuig of onderdeel, of indien er aanwijzingen zijn dat er aanpassingen aan zijn aangebracht, met inbegrip van, maar niet beperkt tot aanpassingen aan de snelheidsregelaar, het remsysteem, de stuurinrichting, gecombineerde versnellingsbak/achterbrug of enige andere bedieningssystemen van het voertuig waardoor het niet langer voldoet aan de Club Car-specificaties. De garantie komt te vervallen indien het betrokken voertuig tekenen vertoont dat redelijk of noodzakelijk onderhoud zoals omschreven in de handleiding niet tijdig en op de wijze omschreven in de handleiding werd uitgevoerd.

ENIGE VERHAALSMOGELIJKHEID

Club Car's aansprakelijkheid krachtens deze beperkte garantie of welke vordering dan ook, ongeacht of deze vordering gebaseerd is op garantie, contract, nalatigheid, productaansprakelijkheid of een andere grond, blijft naar keuze van Club Car beperkt tot de reparatie of vervanging van het voertuig of voertuigonderdeel dat Club Car defect acht te zijn. Vervanging betekent het aan de koper kosteloos ter beschikking stellen gedurende de van toepassing zijnde beperkte garantieperiode van een nieuw of door de fabriek gereviseerd voertuig of onderdeel hiervan, dat identiek of redelijk gelijkwaardig is aan het product of onderdeel onder garantie. Reparatie betekent het voor de koper kosteloos verhelpen van het defect aan het voertuig of onderdeel hiervan gedurende de van toepassing zijnde beperkte garantieperiode. Club Car behoudt zich het recht voor om elk onderdeel dat teruggebracht is voor afstelling te testen en te herladen. Indien Club Car kiest voor de reparatie van het voertuig of onderdeel, kan zij door de fabriek gereviseerde onderdelen of componenten leveren. Alle onderdelen en componenten die onder de garantie zijn vervangen, worden het eigendom van Club Car.

DISCLAIMER

DEZE BEPERKTE GARANTIE IS EXCLUSIEF. Club Car geen enkele andere garantie, noch uitdrukkelijk noch stilzwijgend. Club Car doet hierbij afstand van elke stilzwijgende garantie van verkoopbaarheid of geschiktheid voor een specifiek doel en dergelijke garanties worden uitgesloten van deze garantie. De koper en Club Car komen uitdrukkelijk overeen dat het enige verhaal van de koper bestaat uit de vervanging of reparatie van de defecte GPS-unit of onderdeel daarvan. Club Car verleent geen enkele andere toezegging en verleent geen enkele andere garantie, en geen enkele vertegenwoordiger, werknemer, distributeur of dealer van Club Car heeft de bevoegdheid om, al dan niet impliciet, enige toezeggingen of beloften te doen of afspraken te maken die op enigerlei wijze de voorwaarden van deze garantie doen veranderen.

In geval men tot de bevinding komt dat een ander voorgedrukt garantiedocument en/of -certificaat aangeboden door of via Club Car op het ogenblik van aankoop van dit voertuig (telkens een Bijkomend Garantiedocument) tegenstrijdig is met de beperkingen en uitsluitingen die hierin zijn opgenomen, blijven de beperkingen en uitsluitingen die hierin zijn opgenomen van kracht met betrekking tot deze beperkte garantieverklaring en, voor zover toegestaan door de wet, met betrekking tot elk Bijkomend Garantiedocument.

GEEN GEVOLGSCHADE

Club Car is in geen geval aansprakelijk voor enige incidentele schade of gevolgschade, met inbegrip van maar niet beperkt tot schade aan andere eigendommen dan het voertuig, gebruiksverlies, tijdverlies, ongemak of enige andere economische schade.

Sommige staten staan geen beperkingen toe op de tijdsduur van een stilzwijgende garantie, noch uitsluitingen of beperkingen op incidentele schade of gevolgschade. Om die reden zijn bovenstaande beperkingen of uitsluitingen mogelijk niet op u van toepassing. Deze garantie verleent u bepaalde juridische rechten. Mogelijk hebt u nog andere rechten, die van staat tot staat kunnen verschillen.

EEN GARANTIECLAIM INDIENEN

Om een garantieclaim in te dienen onder deze beperkte garantie, moet u het voertuig of defecte onderdeel met bewijs van aankoopdatum en het aantal ampère-uren (indien van toepassing) overhandigen aan een erkende Club Car-dealer.

Voor garantiegerelateerde communicatie kunt u contact opnemen met:

E-mail

cci_warrantyadministration@clubcar.com

Post

Club Car, LLC
Let op: Warranty Services
4125 Washington Rd.
Evans, Georgia 30809
United States Of America

WETTELIJKE GARANTIE OP DEFECTEN VAN HET EMISSIEREGELSYSTEEM

GARANTIEDEKKING

Deze garantie op emissieonderdelen is van toepassing in alle staten in de Verenigde Staten van Amerika, met uitzondering van de staat Californië.

Club Car, LLC ("Club Car") garandeert voor de eerste retailkoper en elke daaropvolgende eigenaar dat deze niet voor de weg bestemde motor (motor) werd ontworpen, gebouwd en uitgerust overeenkomstig de regelgeving van het U.S. Environmental Protection Agency (EPA) die van toepassing was bij de eerste verkoop, en dat de motor geen materiële en andere gebreken vertoont die de conformiteit met de EPA-regelgeving in het gedrang brengen tijdens de garantieperiode.

Voor de componenten die vermeld staan bij Gedekte onderdelen, zal de door Club Car erkende serviceverstreker zonder bijkomende kosten voor u eventuele problemen vaststellen, reparaties of vervangingen uitvoeren zodat de motor in overeenstemming is met de van toepassing zijnde EPA-regelgeving.

GARANTIEPERIODE

De garantieperiode voor deze motor vangt aan op de datum van verkoop aan de eerste koper en duurt drie jaar.

GEDEKTE ONDERDELEN

Hieronder wordt vermeld welke onderdelen gedekt zijn door de garantie voor defecten aan emissiecomponenten. Voor een aantal van deze onderdelen kan regelmatig onderhoud nodig zijn. Voor dergelijke onderdelen geldt de garantie tot aan het eerste voorziene tijdstip voor vervanging.

UITLAATGASSEN

- Het brandstofmeetsysteem

- De gasklep, carburateur en interne onderdelen (en/of de drukregelaar of het brandstofinjectiesysteem)
- Het systeem voor feedback en bediening van de lucht/brandstofverhouding, indien van toepassing
- Het koudstartverrijkingssysteem, indien van toepassing
- Brandstofpomp en brandstofdrukregelaar
- Brandstoftank
- Olietemperatuursensor
- Het luchtinductiesysteem
 - Het inlaatspruitstuk, indien van toepassing
 - LuchtfILTER
- Het ontstekingsstelsel
 - De bougies
 - Het magneto- of elektronische ontstekingsstelsel
 - Het stelsel voor voor- of naontsteking, indien van toepassing
- Het katalysator- of thermische reactorsysteem
 - Het uitlaatspruitstuk, indien van toepassing
- Verschillende items die in de hiervoor vermelde systemen worden gebruikt
 - De elektronische bedieningselementen, indien van toepassing
 - Slangen, riemen, connectoren, pakkingen, beugels, klemmen, accessoires en samenstellingen die in de bovenstaande systemen worden gebruikt.

VERDAMPINGSEMISSIES

- De brandstofleiding
- Hulpstukken voor de brandstofleiding
- Klemmen
- Brandstoftank
- De brandstoftankdop
- Gaslangen
- De koolstofhouder
- De montagebeugels van de koolstofhouder
- De connector van de afzuigpoort voor het luchtfILTER

DISTRIBUTIECENTRUM

Reserveonderdelen worden verkocht op verzoek van klanten. Het distributiecentrum voor vervangingsonderdelen bevindt zich op:

Club Car, LLC
Let op: Service Parts Department
4125 Washington Road
Evans, Georgia 30809,
United States Of America

GARANTIESERVICE

Om een beroep te doen op de garantieservice kunt u uw motor naar de dichtstbijzijnde door Club Car erkende serviceverstrekkers brengen. Breng uw reçu mee waarop de aankoopdatum van de motor vermeld staat. De door Club Car erkende serviceverstrekkers zal de nodige reparaties of aanpassingen uitvoeren binnen een redelijke termijn, en zal u een kopie van de reparatieorder geven. Alle onderdelen en toebehoren die onder deze garantie vervangen worden, zijn eigendom van Club Car.

Voor eigenaars die op meer dan 160 kilometer van een erkend servicecenter wonen, wordt het volgende voorzien voor eigenaars die in aanmerking komen (exclusief staten met hoog gelegen gebieden). Club Car zal:

- betalen voor de verzendkosten van vervangende onderdelen naar en van een geautoriseerd servicecentrum
- of een servicemonteur tot bij de eigenaar sturen om de reparatie onder garantie uit te voeren
- of betalen voor de reparatie bij een lokaal niet-geautoriseerd servicecentrum

WAT VALT NIET ONDER DE GARANTIEDEKKING

- Situaties die voortkomen uit knoeierij, misbruik, incorrecte afstelling (behalve bij uitvoering vanwege de door Club Car erkende serviceverstrekkers tijdens de garantieperiode), wijzigingen, ongevallen, gebruik van andere dan de aanbevolen brandstof of olie, of niet-uitvoering van het verplichte onderhoud.
- De reserveonderdelen die worden gebruikt voor verplicht onderhoud.
- Gevolgschade zoals tijdverlies, ongemak, verlies van gebruik van de motor of uitrusting, enz.
- Kosten voor diagnose en inspectie die niet leiden tot de uitvoering van een service die wordt gedekt door de garantie.
- Niet-toegestane reserveonderdelen, of een defect aan toegestane onderdelen door het gebruik van niet-toegestane onderdelen.

VERANTWOORDELIJKHEDEN VAN DE EIGENAAR

U bent als eigenaar van de motor verantwoordelijk voor de uitvoering van het verplichte onderhoud dat vermeld staat in de handleiding voor eigenaars. Club Car raadt aan om alle reçu's voor onderhoud van uw voertuig te bewaren, maar Club Car kan geen garantie weigeren op basis van ontbrekende reçu's of omdat u heeft nagelaten om verplicht onderhoud te laten uitvoeren.

U dient zich er als eigenaar van de motor echter van bewust te zijn dat Club Car garantiedekking kan weigeren als uw motor of onderdeel defect is door misbruik, nalatigheid, incorrect onderhoud of niet-goedgekeurde aanpassingen.

U hebt de verantwoordelijkheid om uw motor aan te bieden bij de dichtstbijzijnde door Club Car erkende serviceverstrekkers wanneer er een probleem is.

Als u vragen hebt over uw rechten en verantwoordelijkheden in verband met garantie, kunt u contact opnemen met de klantenservice van Club Car via:

Club Car, LLC
Let op: Service Parts Department
4125 Washington Road
Evans, Georgia 30809,
United States Of America

WAT U MOET WETEN OVER GARANTIE, ONDERHOUD EN REPARATIES VAN HET EMISSIEREGELSYSTEEM

U bent verantwoordelijk voor correct onderhoud van de motor. U moet alle reçu's en onderhoudsdocumenten bewaren voor de uitvoering van normaal onderhoud om deze te kunnen voorleggen als er vragen zouden zijn. Deze reçu's en onderhoudsdocumenten moeten worden overgedragen aan elke daaropvolgende eigenaar van de motor. Club Car behoudt zich het recht voor om garantiedekking te weigeren als de motor niet correct werd onderhouden. Garantieclaims zullen echter niet worden geweigerd louter op basis van niet-uitgevoerd verplicht onderhoud of wanneer de onderhoudsdocumenten niet werden bijgehouden.

Onderhoud, vervanging of reparatie van emissiebeperkende apparaten en systemen mag worden uitgevoerd door een reparatie-instelling of individu; reparaties onder garantie moeten echter worden uitgevoerd door een onderhoudsdealer die is geautoriseerd door Club Car. Het gebruik van onderdelen die qua prestaties en duurzaamheid niet equivalent zijn aan goedgekeurde onderdelen kan de effectiviteit van het emissieregelsysteem nadelig beïnvloeden en kan van invloed zijn op de uitkomst van een garantieclaim.

Als er andere dan door Club Car goedgekeurde onderdelen worden gebruikt voor vervanging bij onderhoud of voor reparatie van onderdelen die de emissieregeling beïnvloeden, moet u nagaan of de fabrikant van deze onderdelen waarborgt dat ze gelijkaardige prestaties leveren en even duurzaam zijn als door Club Car goedgekeurde onderdelen.

HOE DIENT U EEN CLAIM IN

Alle reparaties die in aanmerking komen voor deze beperkte garantie moeten worden uitgevoerd door een door Club Car erkende serviceverstrekkers. Als een onderdeel dat verband houdt met het emissiesysteem defect zou zijn tijdens de garantieperiode, dient u de klantenservice van Club Car daarvan op de hoogte te brengen om te vernemen tot welk servicecenter u zich kunt richten of bij welke serviceverstrekkers de reparatie onder garantie kan worden uitgevoerd.

GARANTIEVERKLARING VERDAMPINGSEMISSIEREGELSYSTEEM CALIFORNIË

UW GARANTIERECHTEN EN -VERPLICHTINGEN

De California Air Resources Board ("CARB") en Club Car, LLC (Club Car) geven u graag uitleg over de garantie voor het emissieregelsysteem van uw voertuigmotor van 2019 (de emissiegarantie). In Californië moet nieuwe apparatuur die nieuwe kleine offroadmotoren (SORE/KORM) gebruikt, ontworpen, gebouwd en uitgerust zijn om te voldoen aan de strengste antismognormen van de staat. Club Car moet het regelsysteem voor verdampingsemissie van de voertuigmotor gedurende de onderstaande perioden garanderen, op voorwaarde dat er geen sprake is van misbruik, verwaarlozing of onjuist onderhoud van uw kleine off-road voertuigmotor.

Uw verdampingsemissieregelsysteem bevat mogelijk onderdelen, zoals een carburateur of brandstofinspuitsysteem, brandstoftanks, brandstofleidingen (voor vloeibare brandstof en brandstofdampen), brandstopdoppen, kleppen, houders, filters, klemmen, connectors en andere bijbehorende componenten.

GARANTIEDEKKING VAN DE FABRIKANT

Dit emissieregelsysteem geniet twee jaar garantie. Als een verdampingsemissiegerelateerd onderdeel van uw kleine off-road voertuigmotor (SORE) van Club Car defect is, zal het onderdeel worden gerepareerd of vervangen door Club Car.

GARANTIEVERPLICHTINGEN VAN DE EIGENAAR

- U bent als eigenaar van de voertuigmotor verantwoordelijk voor de uitvoering van het verplichte onderhoud dat vermeld staat in de handleiding voor eigenaars. Club Car raadt aan om alle reçu's voor onderhoud van uw voertuig te bewaren, maar Club Car kan geen garantie weigeren op basis van ontbrekende reçu's.
- U dient zich er als eigenaar van de voertuigmotor echter van bewust te zijn dat Club Car garantiedekking kan weigeren als uw voertuigmotor of onderdeel defect is door misbruik, nalatigheid, incorrect onderhoud of niet-goedgekeurde aanpassingen.
- U hebt de verantwoordelijkheid om de voertuigmotor aan te bieden bij een Club Car-distributiecenter zodra er zich een probleem voordoet. Reparaties onder garantie moeten binnen een redelijke termijn gebeuren (maximaal 30 dagen). Als u vragen hebt over uw garantiedekking, kunt u contact opnemen met:

E-mail

cci_warrantyadministration@clubcar.com

Post

Club Car, LLC
Let op: Warranty Services
4125 Washington Rd.
Evans, Georgia 30809
United States Of America

GARANTIEDEKKING VOOR DEFECTEN

Club Car garandeert de uiteindelijke koper en elke daaropvolgende koper dat de kleine off-road voertuigen (SORE) en de bijbehorende verdampingsemissie-uitrusting zijn ontworpen, gebouwd en uitgerust overeenkomstig de van kracht zijnde regelgeving voor milieu-emissies van Californië; geen materiële en andere gebreken vertonen die kunnen leiden tot een defect aan een onderdeel onder garantie; en op elk materieel punt gelijk zijn aan het onderdeel zoals beschreven in de aanvraag voor certificering bij CARB door Club Car. De garantieperiode vangt aan op de datum waarop de motor of uitrusting wordt geleverd aan de uiteindelijke koper of voor het eerst in gebruik wordt genomen. De garantieperiode duurt twee jaar vanaf de aankoopdatum.

Onder voorbehoud van bepaalde voorwaarden en uitsluitingen zoals hieronder wordt beschreven, omvat de garantie op emissiegerelateerde onderdelen het volgende:

1. Elk onderdeel onder garantie dat niet voorzien is om vervangen te worden bij verplicht onderhoud volgens de meegeleverde schriftelijke instructies, wordt gedekt door garantie voor de hiervoor vermelde garantietermijn. Als het onderdeel defect raakt tijdens de garantieperiode, wordt het gerepareerd of vervangen door Club Car overeenkomstig punt (4) hieronder. Elk dergelijk onderdeel dat onder garantie gerepareerd of vervangen wordt, blijft gedekt door garantie voor de resterende oorspronkelijke garantietermijn.
2. Elk onderdeel onder garantie dat alleen regelmatig geïnspecteerd moet worden volgens de meegeleverde schriftelijke instructies, wordt gedekt door garantie voor de hiervoor vermelde garantietermijn. Elk dergelijk onderdeel dat onder garantie gerepareerd of vervangen wordt, blijft gedekt door garantie voor de resterende oorspronkelijke garantietermijn.

3. Elk onderdeel dat wordt gedekt door garantie en vervangen moet worden bij verplicht onderhoud in de schriftelijke instructies, is gedekt door garantie voor de periode tot aan de eerste geplande datum voor vervanging van het betreffende onderdeel. Als het onderdeel defect raakt voor de eerste geplande vervanging, wordt het gerepareerd of vervangen door Club Car overeenkomstig punt (4) hieronder. Elk dergelijk onderdeel dat onder garantie wordt gerepareerd of vervangen, blijft gedekt door garantie voor de resterende oorspronkelijke garantietermijn vóór de eerste geplande vervanging van het onderdeel.
4. Reparatie of vervanging van een onderdeel dat wordt gedekt door garantie volgens de huidige garantiebepalingen, moet worden uitgevoerd in een garantiepunt* zonder bijkomende kosten voor de eigenaar.
5. Ongeacht de huidige bepalingen, wordt garantieservice of reparatie uitgevoerd in al onze distributiecentra onder franchise voor de betreffende motor of uitrusting.
6. De eigenaar van de motor of uitrusting zal geen werkuren voor vaststelling van het probleem betalen als de prestatie direct verband houdt met het vaststellen van een defect, emissiegerelateerd onderdeel, op voorwaarde dat de vaststelling gebeurt bij een garantiepunt.
Opmerking: Een garantiepunt zou Club Car kunnen zijn, een erkende dealer of een servicebureau dat door Club Car is goedgekeurd.
7. Club Car is aansprakelijk voor schade aan andere onderdelen van de motor of uitrusting die wordt veroorzaakt door een defect dat wordt gedekt door een onderdeel dat wordt gedekt door garantie.
8. Tijdens de hiervoor vermelde garantietermijn voor een motor of uitrusting, zal Club Car een voorraad van door garantie gedekte onderdelen voorzien om te kunnen voldoen aan de verwachte vraag naar de betreffende onderdelen.
9. Voor de uitvoering van onderhoud of reparatie onder garantie kan om het even welk reserveonderdeel worden gebruikt. Het onderdeel moet worden verstrekt zonder bijkomende kosten voor de eigenaar. Dit gebruik vormt geen beperking van de garantieverplichtingen van Club Car.
10. Toegevoegde of gewijzigde onderdelen die niet zijn vrijgesteld door de Air Resources Board, mogen niet worden gebruikt. Het gebruik van niet-vrijgestelde toegevoegde of gewijzigde onderdelen door de uiteindelijke koper, kan leiden tot weigering van garantieclaims. Club Car kan niet aansprakelijk worden gesteld voor de garantie van defecten van door garantie gedekte onderdelen die veroorzaakt zijn door het gebruik van een niet-vrijgestelde toevoeging of een gewijzigd onderdeel.

LIJST MET GARANTIE-ONDERDELEN OP HET VLAK VAN VERDAMPINGSEMISSIE

Reparatie of vervanging van onderdelen die worden gedekt door garantie kan worden uitgesloten voor dekking als Club Car aantoonbaar is dat de motor of uitrusting werd misbruikt, verwaarloosd of niet correct werd onderhouden, en dat dergelijk(e) misbruik, nalatigheid of incorrect onderhoud de directe oorzaak is van de behoefte aan reparatie of vervanging van het onderdeel. Ongeacht het voorgaande kan de aanpassing van een component met een door de fabrikant geïnstalleerde, correct werkende aanpassingbeperkende voorziening alsnog in aanmerking komen voor garantiedekking. De volgende emissieonderdelen worden gedekt door garantie:

Opmerking: De toegepaste verdampingsemissiegebonden onderdelen zijn afhankelijk van het voertuig; het is dan ook mogelijk dat bepaalde voertuigen niet alle vermelde onderdelen of gelijkwaardige onderdelen bevatten.

- Brandstoftank
- Brandstoftankdop
- Brandstofleidingen (voor vloeibare brandstof en brandstofdampen)
- Hulpstukken voor de brandstofleiding

- Carburatorsamenstel voor brandstofdosering
- Brandstofregeling/-filter
- Brandstofinjectiepomp
- Brandstofinjectiespruitstuk
- Ontluchtingsslang van de brandstoftank
- Kantelklep brandstoftank
- Antimorsklep brandstoftank
- Gasklephuisinrichting
- Behuizing luchtinlaatfilter
- Luchtinlaatfilter
- Inlaatslang
- Jerrycan van carbonvezel, montagebeugels voor jerrycan
- Ontluchtingsslang carter
- PCV-klep
- Dop van olievuller
- Spoelslang
- Spoelkleppen
- Connector van spoelpoort
- Kleppen, slangen, leidingen, fittingen, afdichtingen, pakkingen, klemmen en fittingen die betrekking hebben op het regelsysteem voor verdampingsemissie.

Publicatie Onderdeelnummer TPCC01BJ00NL019

Editie Code A



Club Car, LLC
P.O. Box 204658
Augusta, GA 30917-4658
VS

Internet www.clubcar.com
Telefoon 1 706 258 2225
1 800 ClubCar
Fax 1 706 863 5858